

The Samsung logo, consisting of the word "SAMSUNG" in white, uppercase letters inside a blue oval shape.

SAMSUNG

SM-C101

Navodila za uporabo

Več o teh navodilih

Ta naprava ponuja visoko kakovostno mobilno komunikacijo in zabavo s pomočjo visokih standardov in tehnološkega znanja družbe Samsung. Ta navodila za uporabo so posebej zasnovana za predstavitev funkcij in značilnosti naprave.

- Pred uporabo naprave pozorno preberite ta priročnik, da zagotovite varno in pravilno uporabo.
- Opisi so osnovani glede na privzete nastavitve naprave.
- Izdelek na slikah in posnetkih se lahko razlikuje od dejanskega izdelka.
- Vsebina se lahko razlikuje od končnega izdelka oz. od programske opreme, ki jo ponujajo ponudniki storitev ali operaterji, in je predmet spremembe brez predhodnega obvestila.
- Vsebina (vsebina visoke kakovosti), ki zahteva visoko procesorsko moč in porabo pomnilnika RAM, bo vplivala na celovito delovanje naprave. Aplikacije, povezane z vsebino, morda ne bodo pravilno delovale, odvisno od tehničnih podatkov naprave in okolja v katerem je uporabljena.
- Razpoložljive funkcije in dodatne storitve se lahko razlikujejo glede na napravo, programsko opremo in ponudnika storitev.
- Aplikacije in njihove funkcije se lahko razlikujejo glede na državo, regijo ali specifikacije strojne opreme. Samsung ni odgovoren za težave z delovanjem, ki so posledica aplikacij, katere ni ponudil Samsung, ampak tretje osebe.
- Družba Samsung ni odgovorna za težave z delovanjem ali združljivostjo, ki so posledica urejanja nastavitve registra ali modifikacijo operacijskega sistema. Poskus prilagajanja operacijskega sistema po meri lahko povzroči, da vaša naprava ali aplikacije ne delujejo pravilno.
- Programska oprema, zvočni viri, ozadja, slike in ostala vsebina, ki je na voljo v tej napravi, je licencirana za omejeno uporabo. Razširjanje in uporaba tega gradiva za tržne ali druge namene predstavlja kršitev zakona o avtorskih pravicah. Uporabniki so v celoti odgovorni za nezakonito uporabo medijske vsebine.
- Za podatkovne storitve, kot so sporočanje, nalaganje in prenos, samodejna sinhronizacija oz. uporaba lokacijskih storitev, se vam lahko zaračunajo dodatni stroški. Preprečite dodatne stroške z izbiro ustreznega pogovornega paketa. Za podrobnejše informacije se obrnite na svojega ponudnika storitev.

- Privzete aplikacije, ki so prednaložene na napravi, so predmet posodobitev in morda ne bodo več podprte brez predhodnega obvestila. Če imate vprašanja v zvezi z aplikacijo, ki je prednaložena na napravi, se obrnite na servisni center Samsung. Za aplikacije, nameščene s strani uporabnika, se obrnite na ponudnike storitev.
- Modifikacija operacijskega sistema naprave ali nameščanje programske opreme iz neuradnih virov lahko povzroči okvare naprave in poškodbo oz. izgubo podatkov. Ta dejanja so kršitve vašega licenčnega sporazuma Samsung, zaradi katerih bo vaša garancija neveljavna.

Ikone z navodili



Pozor: okoliščine, ki lahko povzročijo telesno poškodbo uporabnika ali drugih



Previdno: okoliščine, ki lahko poškodujejo vašo napravo ali drugo opremo



Opomba: opombe, nasveti za uporabo ali dodatne informacije

Avtorske pravice

Avtorske pravice © 2013 Samsung Electronics

Ta vodnik je zaščiten z mednarodnimi zakoni o avtorskih pravicah.

Noben del tega vodnika se ne sme reproducirati, distribuirati, prevesti ali prenašati v kakršnikoli obliki ali na kakršenkoli način, v elektronski ali mehanski obliki, vključno s fotokopiranjem, snemanjem ali shranjevanjem v kakršnemkoli sistemu za shranjevanje in pridobivanje podatkov, brez predhodnega pisnega dovoljenja družbe Samsung Electronics.

Blagovne znamke

- SAMSUNG in logotip SAMSUNG sta registrirani blagovni znamki podjetja Samsung Electronics.
- Logotip Android, Google™, Google Maps™, Google Mail™, YouTube™, Google Play™ Store in Google Talk™ so blagovne znamke družbe Google, Inc.
- Bluetooth® je registrirana blagovna znamka družbe Bluetooth SIG, Inc. po svetu.
- Wi-Fi®, Wi-Fi Protected Setup™, Wi-Fi Direct™, Wi-Fi CERTIFIED™ in logotip Wi-Fi so registrirane blagovne znamke združenja Wi-Fi Alliance.
- Vse blagovne znamke in lastniške pravice so last njihovih lastnikov.

Vsebina

Uvod

- 8 Postavitev naprave
- 9 Tipke
- 10 Vsebina paketa
- 11 Namestitev kartice SIM ali USIM ter baterije
- 15 Polnjenje baterije
- 17 Vstavljanje pomnilniške kartice
- 19 Pritrditev ročnega pasa
- 20 Vklop ali izklop naprave
- 20 Držanje naprave
- 21 Zaklep in odklep naprave
- 21 Prilagoditev glasnosti
- 21 Preklop v tihi način

Osnove

- 22 Indikatorske ikone
- 23 Uporaba zaslona na dotik
- 26 Nadzorni gibi
- 30 Obvestila
- 30 Plošča za hitro nastavitvev
- 31 Domači zaslon
- 33 Zaklenjen zaslon
- 34 Uporaba aplikacij
- 35 Zaslon z aplikacijami
- 36 Pomoč

- 36 Vnos besedila
- 38 Vzpostavitev povezave z omrežjem Wi-Fi
- 39 Nastavitev računov
- 40 Prenajanje datotek
- 41 Zaščita naprave
- 43 Nadgradnja naprave

Komunikacija

- 44 Telefon
- 50 Stiki
- 53 Sporočanje
- 55 E-pošta
- 57 Google Mail
- 58 Talk
- 59 Google+
- 59 Messenger
- 60 ChatON

Splet in omrežje

- 61 Internet
- 62 Chrome
- 63 Bluetooth
- 64 Screen Mirroring
- 65 Samsung Link
- 66 Group Play

- 67 NFC
- 68 S Beam
- 68 WatchON

Fotoaparati: osnovne funkcije

- 70 Zagon fotoaparata
- 72 Fotografiranje
- 72 Snemanje videoposnetkov
- 73 Gledanje fotografij in videoposnetkov
- 73 Uporaba obroča za povečavo
- 74 Snemanje fotografij ali videoposnetkov z glasovnimi ukazi
- 75 Snemanje fotografij ali videoposnetkov z učinki filtrov
- 75 Hitro spreminjanje možnosti fotografiranja
- 76 Zmanjšanje tresenja naprave
- 76 Uporaba zaznavanja obrazov
- 77 Nasveti za ostrejše fotografije

Fotoaparati: načini fotografiranja

- 81 Samodejno
- 82 Strokovnjak
- 84 Pameten
- 95 Moj način

Fotoaparati: možnosti in nastavitve fotografiranja

- 96 Prilagoditev možnosti fotografiranja
- 96 EV (svetlost)
- 97 ISO (občutljivost)

- 98 WB (vir svetlobe)
- 99 Merjenje
- 100 Način vožnje
- 101 Bliskavica
- 101 Način ostrenja
- 102 Območje ostrenja
- 102 Zaznavanje obraza
- 103 Velikost fotografije
- 103 Kakovost
- 103 Samodejni kontrast
- 103 Prilagodite sliko
- 104 Časovnik
- 104 OIS (odpravljanje tresenja)
- 105 Možnosti za snemanje videa
- 105 Možnosti souporabe
- 105 Nastavitve fotoaparata

Mediji

- 107 Galerija
- 110 Paper Artist
- 111 Video
- 112 Video urejevalnik
- 113 Album za zgodbo
- 115 Glasba
- 117 YouTube
- 118 Flipboard
- 119 Photo Suggest

Aplikacije in medijske trgovine

- 120 Trgovina Play
- 121 Samsung Hub

- 121 Samsung Apps
- 122 Play Movies
- 122 Glasba Play

Pripomočki

- 123 S Memo
- 126 S Planner
- 128 Dropbox
- 129 Cloud
- 130 Ura
- 132 Kalkulator
- 132 Prevajalnik S
- 133 Snemalnik zvoka
- 134 S Voice
- 135 Google
- 136 Glasovno iskanje
- 136 Moje datoteke
- 137 Prenosi
- 137 TripAdvisor

Potovanja in lokalno

- 138 Zemljevid
- 139 Lokalno
- 140 Navigacija

Nastavitve

- 141 Več o nastavitvah
- 141 Povezave

- 145 Moja naprava
- 157 Računi
- 158 Več
- 161 Google Nastavitve

Odpravljanje težav

Čiščenje naprave

Uvod

Postavitev naprave

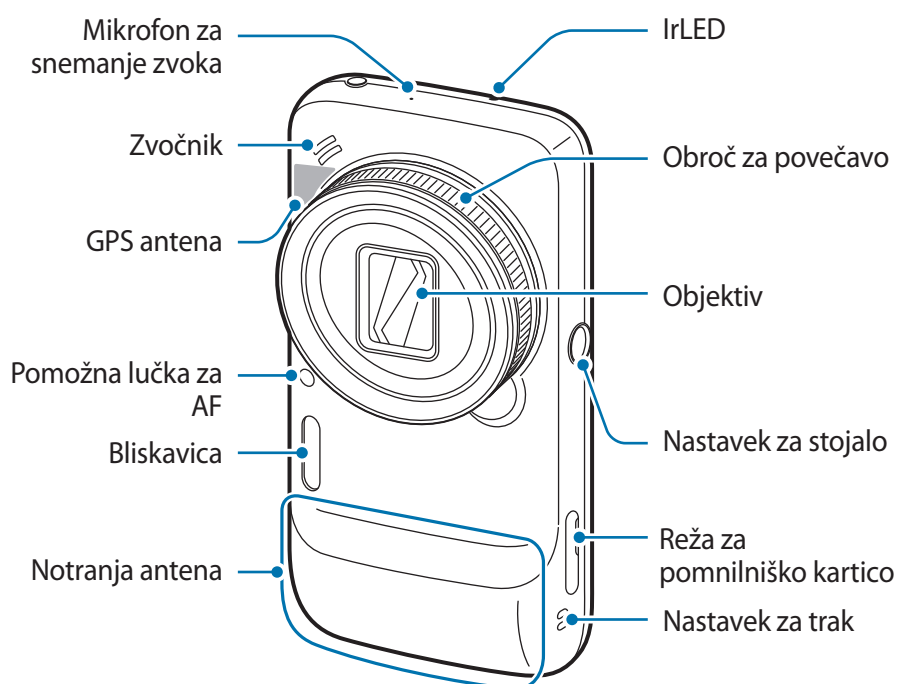

Mikrofon na vrhu naprave se vključi samo pri snemanju glasovnih beležk ali videoposnetkov.









Če je naprava počena ali razbita, je ne uporabljajte. Z razbitim steklom ali akrilom si lahko poškodujete roke ali obraz. Napravo odnesite v popravilo v Samsungov servisni center.



- Ne prekrivajte območja antene z rokami ali drugimi predmeti, razen v primeru fotografiranja ali snemanja videoposnetkov. S tem lahko povzročite težave s povezovanjem ali praznjenjem baterije.
- Ne uporabljajte zaščite za zaslon. To povzroča okvaro senzorja.
- Ne dovolite vodi, da pride v stik z zaslonom na dotik. Zaslon na dotik lahko ob stiku z vlago ali vodo deluje nepravilno.

Tipke

Tipka	Funkcija
 Tipka za vklop/izklop	<ul style="list-style-type: none"> • Pritisnite in držite za vklop ali izklop naprave. • Pritisnite in držite 7 sekund za ponastavitev naprave v primeru usodnih napak, neodzivanja oz. zamrznitev. • Pritisnite, če želite odkleniti ali zakleniti napravo. Ko se zaslon na dotik izklopi je naprava zaklenjena.
 Meni	<ul style="list-style-type: none"> • Pritisnite, da odprete seznam možnosti, ki so na voljo za trenutni zaslon. • Pritisnite in zadržite na domačem zaslonu za zagon iskalnika Google.
 Domov	<ul style="list-style-type: none"> • Pritisnite za vrnitev na domači zaslon. • Pritisnite in držite, če želite odpreti seznam nedavnih aplikacij.
 Nazaj	<ul style="list-style-type: none"> • Pritisnite za vrnitev na prejšnji zaslon.
 Glasnost	<ul style="list-style-type: none"> • Pritisnite za prilagoditev glasnosti naprave.
 Sprožilec	<ul style="list-style-type: none"> • Pritisnite in zadržite za vklop fotoaparata. • V programu fotoaparata pritisnite do polovice, da izostrite motiv. Ko je del izostren se okvir za ostrenje obarva zeleno. Pritisnite za zajem fotografije.

Vsebina paketa

Preverite, ali paket izdelka vsebuje naslednje elemente:

- Naprava
- Baterija
- Navodila



- Izdelki, ki so priloženi napravi, in katerikoli razpoložljivi dodatki, so odvisni od regije oz. ponudnika storitev.
- Priloženi predmeti so zasnovani samo za to napravo in morda ne bodo združljivi z drugimi napravami.
- Izgled in tehnični podatki se lahko spremenijo brez predhodnega obvestila.
- Dodatno opremo lahko kupite pri vašem lokalnem prodajalcu izdelkov Samsung. Pred nakupom preverite ali so združljivi z napravo.
- Drugi dodatki morda ne bodo združljivi z vašo napravo.
- Uporabljajte samo dodatno opremo, ki jo je odobril Samsung. Okvare, ki so posledica uporabe neodobrenih dodatkov, niso krite z garancijo.
- Razpoložljivost dodatkov se lahko spremeni in je v celoti odvisna od proizvajalca. Za več informacij o razpoložljivih dodatkih glejte spletno mesto Samsung.

Namestitev kartice SIM ali USIM ter baterije

Vstavite kartico SIM ali USIM, ki ste jo prejeli od mobilnega operaterja, in priloženo baterijo.



Naprava podpira samo kartice microSIM.

1 Odstranite pokrov baterije.

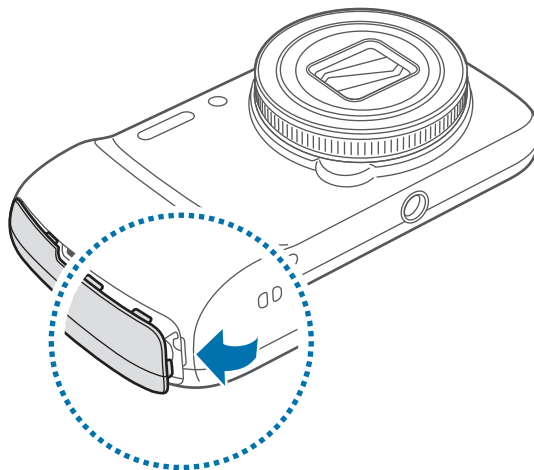

Pazite, da si pri odstranjevanju pokrova baterije ne poškodujete nohtov.



Pokrova baterije ne upogibajte ali zvičajte s prekomerno silo. To lahko poškoduje napravo.

2 Vstavite kartico SIM ali USIM tako, da bodo pozlačeni kontakti obrnjeni navzgor.

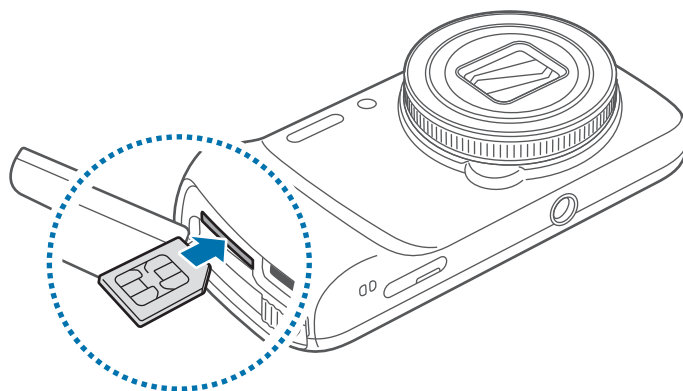

3 Potisnite kartico SIM ali USIM v režo, dokler se ne zaskoči na mestu.



- V režo za kartico SIM ne vstavljajte pomnilniške kartice. Če se pomnilniška kartica zatakne v reži za kartico SIM, odnesite napravo v servisni center Samsung, kjer vam bodo odstranili pomnilniško kartico.
- Pazite, da ne izgubite oz. dovolite drugim uporabljati kartice SIM ali USIM. Samsung ni odgovoren za kakršnokoli škodo ali nevšečnosti, ki so posledica izgubljenih ali ukradenih kartic.

4 Potisnite zaporo baterije v desno, da jo sprostite.

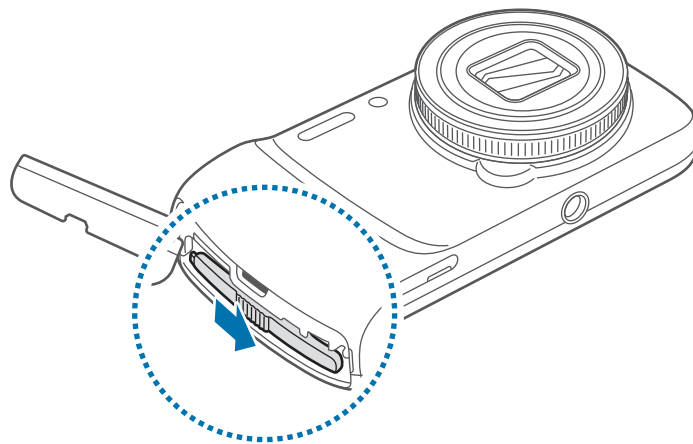

5 Vstavite baterijo.

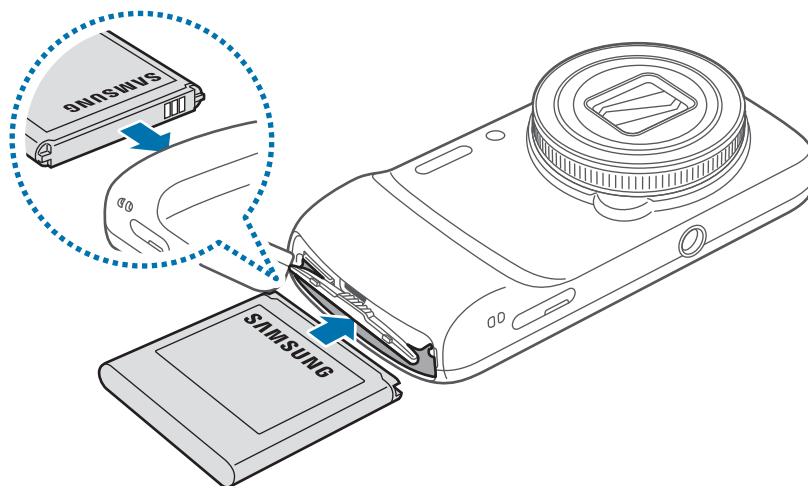

Ko vstavljate baterijo, morajo biti pozlačeni kontakti baterije pravilno obrnjeni.

6 Potisnite zaporo baterije v levo, da jo zaskočite.

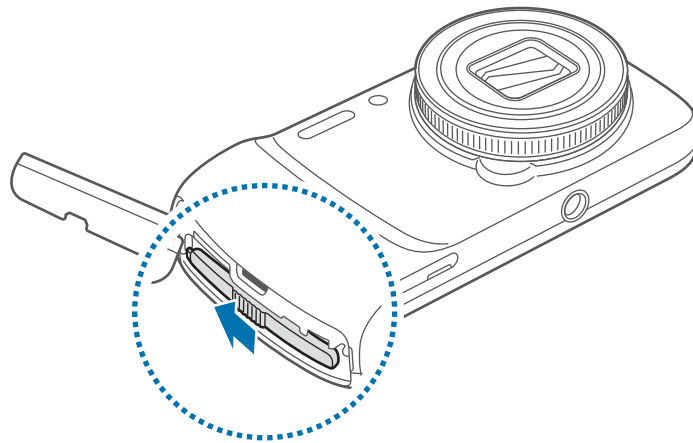

7 Ponovno namestite pokrov baterije.

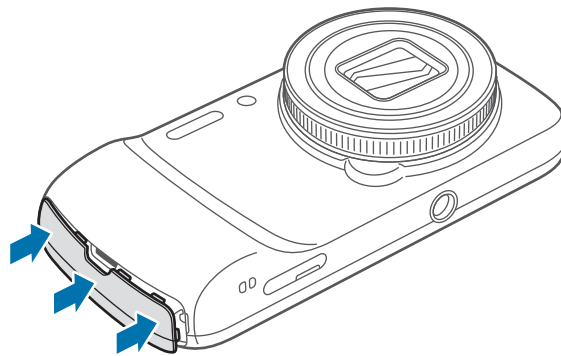

Odstranjevanje kartice SIM ali USIM in baterije

- 1 Odstranite pokrov baterije.
- 2 Potisnite zaporo baterije v desno, da jo sprostite.
- 3 Izvlecite baterijo.

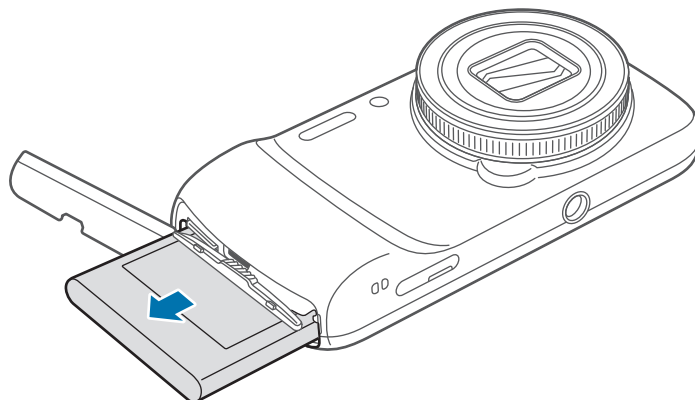

- 4 Potisnite kartico SIM ali USIM dokler se ne sprostí, ter jo nato izvlecite iz naprave.

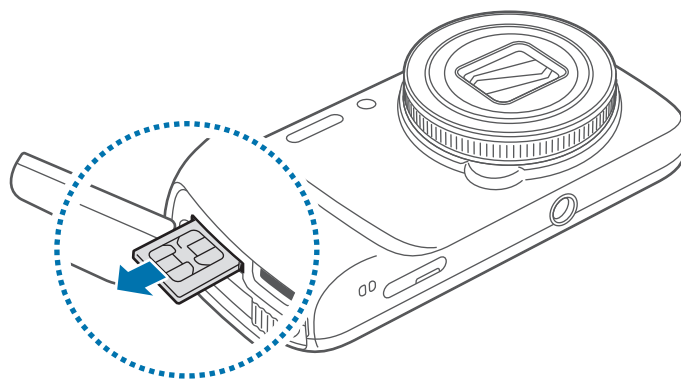

Polnjenje baterije

Pred prvo uporabo uporabite polnilc in napolnite baterijo. Za polnjenje naprave lahko prav tako uporabite računalnik, če ju povežete prek USB kabla.



Uporabljajte samo polnilce, baterije in kable, odobrene s strani Samsung. Neodobreni polnilci ali kablji lahko povzročijo, da baterija eksplodira, oz. poškoduje napravo.



- Ko je baterija skoraj prazna, vas naprava na to opozori z opozorilnim zvokom in prikazom sporočila o skoraj prazni bateriji.
- Če se baterija povsem izprazni, naprave ni možno vključiti takoj po priključitvi polnilnika. Pustite prazno baterijo, da se polni nekaj minut, preden poskušate vklopiti napravo.

Polnjenje s polnilnikom

USB kabel priključite na USB napajalnik, konec USB kabla pa priključite v večnamenski vhod.

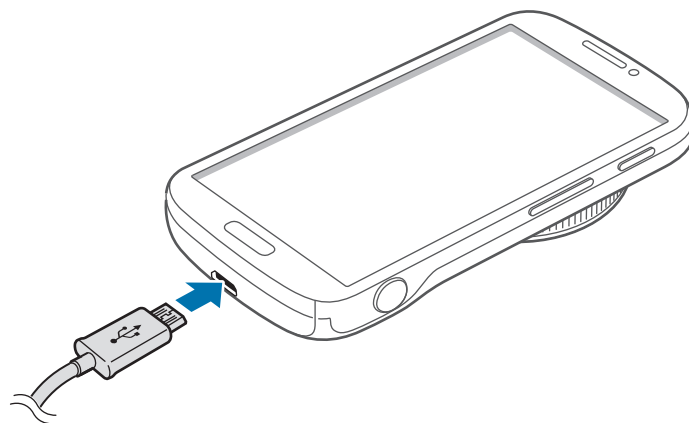

Nepravilna priključitev polnilca lahko povzroči resne poškodbe naprave. Garancija ne krije katerekoli škode, ki nastane zaradi napačne uporabe.



- Med polnjenjem lahko uporabljate napravo, toda morda bo v tem primeru trajalo dlje, da se baterija napolni.
- Če je naprava med polnjenjem priklopljena na nestabilno napajanje, zaslon na dotik morda ne bo deloval. V tem primeru izklopite polnilnik iz naprave.
- Med polnjenjem se naprava lahko segreje. To je običajno in ne vpliva na življenjsko dobo ali delovanje naprave. Če se baterija segreje nad običajno temperaturo, lahko polnilnik preneha s polnjenjem.
- Če se vaša naprava ne polni pravilno, jo skupaj s polnilnikom prinesite v Samsungov servisni center.

Ko je baterija v celoti napolnjena, odklopite napravo s polnilca. Najprej odklopite polnilec z naprave in nato še iz električne vtičnice.



Ne odstranite baterije preden ne odklopite polnilca. S tem lahko poškodujete napravo.



Če želite privarčevati z energijo, odklopite polnilec, ko ta ni v uporabi. Polnilec nima stikala za vklop/izklop, zato ga morate izklopiti iz električne vtičnice, ko ta ni v uporabi, da s tem varčujete z električno energijo. Med polnjenjem napravo pustite v bližini električne vtičnice.

Kako preveriti stanje polnjenja baterije

Ko polnite baterijo pri izklopljeni napravi, bosta naslednji ikoni prikazovali stanje polnjenja baterije:



Polnjenje



V celoti napolnjena

Zmanjševanje porabe energije

Naprava ponuja možnosti, ki zmanjšajo porabo energije. S prilagoditvijo teh možnosti in izključitvijo funkcij v ozadju lahko napravo med polnjenji uporabljate dlje:

- Ko naprave ne uporabljate, preklopite na način mirovanja s pritiskom tipke za vklop/izklop.
- Z upraviteljem opravil zaprite nepotrebne aplikacije.
- Izključite funkcijo Bluetooth.
- Izključite funkcijo Wi-Fi.
- Izključite samodejno sinhronizacijo aplikacij.
- Zmanjšajte čas osvetlitve zaslona.
- Zmanjšajte svetlost zaslona.

Vstavljanje pomnilniške kartice

Vaša naprava je združljiva s pomnilniškimi karticami z največjo kapaciteto do 64 GB. Odvisno od proizvajalca in tipa pomnilniške kartice, morda nekatere pomnilniške kartice niso združljive z vašo napravo.



- Nekaterne pomnilniške kartice morda niso v celoti združljive z vašo napravo. Uporaba nezdružljive pomnilniške kartice lahko poškoduje napravo ali pomnilniško kartico in podatke, shranjene na kartici.
- Bodite pazljivi in pomnilniško kartico vstavite pravilno.



- Naprava podpira le strukturo datotek FAT in exFAT za pomnilniške kartice. Če vstavite pomnilniško kartico, formatirano z drugo strukturo datotek, vas naprava vpraša, ali želite ponovno formatirati pomnilniško kartico.
- Pogosto zapisovanje in brisanje podatkov skrajša življenjsko dobo pomnilniških kartic.
- Ko vstavite pomnilniško kartico v vašo napravo, se bo imenik datotek na pomnilniški kartici prikazal v mapi **SD memory card** pod notranjim pomnilnikom.

- 1 Pomnilniško kartico vstavite tako, da bodo pozlačeni kontakti obrnjeni navzgor.
- 2 Potisnite pomnilniško kartico v režo, dokler se ne zaskoči na mestu.

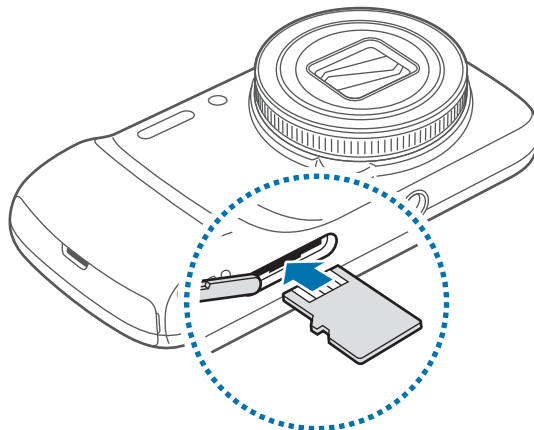

Odstranjevanje pomnilniške kartice

Če želite varno odstraniti pomnilniško kartico, jo najprej sprostite. Na domačem zaslonu pritisnite **Aplik.** → **Nastavitve** → **Več** → **Shramba** → **Sprostite kartico SD.**

Potisnite pomnilniško kartico dokler se ne sprostí, ter jo nato izvlecite iz naprave.



Ne odstranite pomnilniške kartice med tem, ko naprava prenaša ali bere podatke. S tem lahko povzročite izgubo podatkov, podatke poškodujete oz. poškodujete pomnilniško kartico ali napravo. Samsung ni odgovoren za izgubo, ki je posledica zlorabe poškodovanih pomnilniških kartic, vključno z izgubo podatkov.

Formatiranje pomnilniške kartice

Pomnilniška kartica, ki jo formatirate v računalniku, morda ne bo združljiva z napravo. Pomnilniško kartico formatirajte na napravi.

Na domačem zaslonu pritisnite **Aplik.** → **Nastavitve** → **Več** → **Shramba** → **Formatiraj kartico SD** → **Formatiraj kartico SD** → **Izbrisi vse**.



Pred formatiranjem pomnilniške kartice izdelajte varnostne kopije vseh pomembnih podatkov, shranjenih v napravi. Garancija proizvajalca ne krije izgube podatkov, do katere pride zaradi uporabnikovih dejanj.

Pritrditev ročnega pasa

Potisnite ročni pasek skozi režo in ga obesite na nastavek.

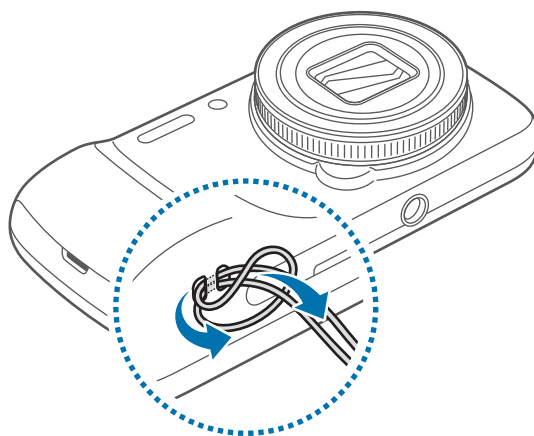

Vklop ali izklop naprave

Ob prvem vklopu naprave sledite navodilom na zaslonu za nastavitve vaše naprave.

Za nekaj sekund pritisnite in zadržite tipko za vklop/izklop, da vklopite napravo.

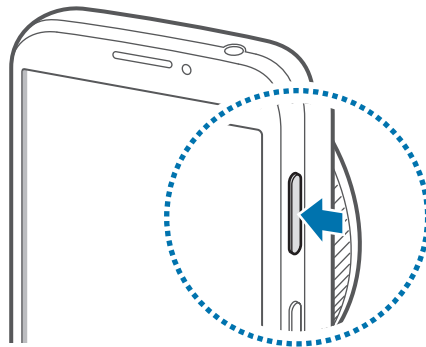

- Kadar ste na območjih, kjer je uporaba brezžičnih naprav prepovedana (npr. na letalih, v bolnišnicah), upoštevajte vsa objavljena opozorila in navodila uradnega osebja.
- Pritisnite in držite tipko za vklop/izklop ter pritisnite **Način letenja** za izključitev brezžičnih funkcij.

Če želite izklopiti napravo, pritisnite in držite Tipko za vklop/izklop ter nato pritisnite **Izklop**.

Držanje naprave

Mesta z anteno ne prekrivajte z rokami ali drugim predmetom. S tem lahko povzročite težave s povezovanjem ali praznjenjem baterije.

Zaklep in odklep naprave

Ko naprave ne uporabljate, jo zaklenite za preprečitev nezaželene uporabe. Pritisk tipke za vklop/izklop izklopi zaslon in zaklene napravo. Naprava se samodejno zaklene, če je ne uporabljate določen čas.

Naprav odklenete s pritiskom tipke za vklop/izklop oz. tipke za domov in drsenjem prsta po površini za odklep zaslona, na dnu zaslona.

Prilagoditev glasnosti

Pritisnite tipko za glasnost navzgor ali navzdol za prilagoditev glasnosti zvonjenja oz. za prilagoditev glasnosti zvoka med predvajanjem glasbe ali videoposnetka.

Preklop v tihi način







Uporabite eno izmed sledečih metod:







- Pritisnite in zadržite tipko za zniževanje glasnosti za vključitev tihega načina.
- Izmenjujoče pritisnite in pridržite tipko za vklop/izklop, ter nato pritisnite **Utišaj** ali **Vibriranje**.
- Odprite obvestilno ploščo na vrhu zaslona in pritisnite **Zvok** ali **Vibriranje**.

Osnove

Indikatorske ikone

Ikone prikazane na vrhu zaslona prikazujejo informacije o statusu naprave. Spodaj navedene ikone so najpogostejše.

Ikona	Pomen
	Ni signala
	Moč signala
	Gostovanje (zunaj običajnega območja storitev)
	Povezava z omrežjem GPRS
	Povezava z omrežjem EDGE
	Povezava z omrežjem UMTS
	Povezava z omrežjem HSDPA
	Povezava z omrežjem HSPA+
	Povezava z omrežjem Wi-Fi
	Funkcija Bluetooth je aktivirana
	GPS je vključen
	Klic je vzpostavljen
	Neodgovorjeni klic
	Sinhronizirano s spletom
	Povezan z računalnikom
	Ni vstavljene kartice SIM ali USIM

Ikona	Pomen
	Novo besedilno ali večpredstavnostno sporočilo
	Opozorilo je vključeno
	Tihi način je vključen
	Način vibriranja je vključen
	Način letenja je vključen
	Prišlo je do napake oz. ravnajte previdno
	Stanje baterije

Uporaba zaslona na dotik

S prsti uporabljajte zaslon na dotik.



- Ne dovolite, da zaslon na dotik pride v stik z drugimi električnimi napravami. Elektrostaticke razelektritve lahko povzročijo, da bo zaslon na dotik deloval nepravilno.
- Zaslon na dotik ne sme priti v stik z vodo. Zaslon na dotik lahko ob stiku z vlago ali vodo deluje nepravilno.
- Za preprečitev poškodb zaslona na dotik, nanj ne pritiskajte z ostrimi predmeti oz. ne uporabljajte prekomerne sile pri pritiskanju s prsti.
- Če pustite zaslon na dotik prižgan dlje časa, lahko s tem povzročite sledi (vtis v zaslon) ali zameglitev. Ko naprave ne uporabljate, izklopite zaslon na dotik.

Poteze s prsti

Pritiskanje

S prstom pritisnite, ko želite odpreti aplikacijo ali izbrati predmet iz menija, pritisniti tipko na zaslonu, ali vnesti znak s pomočjo tipkovnice na zaslonu.

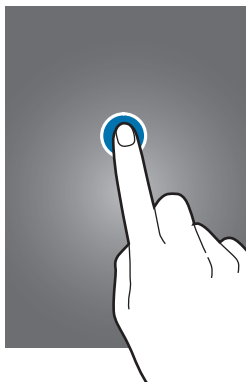

Vlečenje

Za premik ikone, sličice, ali predogled nove lokacije, le-to pritisnite in pridržite in jo povlecite na želen položaj.

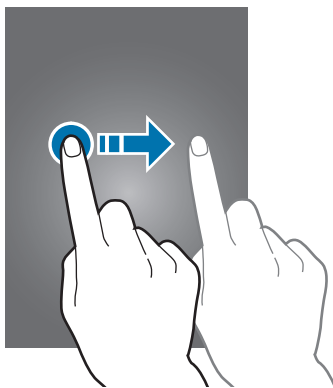

Dvojni dotik

Dvakrat pritisnite na spletno stran, zemljevid ali sliko, da jo povečate v določenem delu. Za vrnitev v prvotno stanje ponovno dvakrat pritisnite.

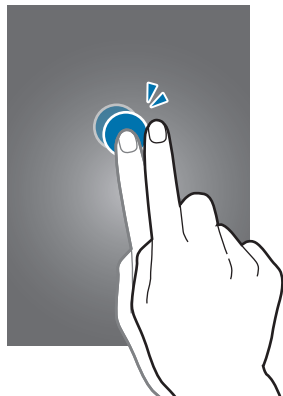

Podrsanje

Za ogled druge plošče, domačega zaslona ali zaslona z aplikacijami, podrsajte desno ali levo. Za premik po seznamu, kot so stiki ali spletne strani, podrsajte gor ali dol.

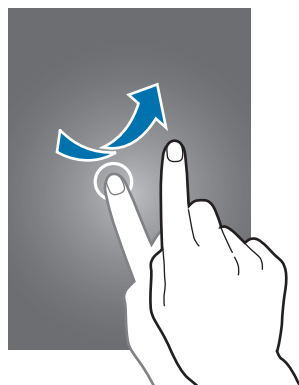

Stisk

Na spletni strani, zemljevidu ali sliki, dva prsta povlecite narazen, da podobo v določenem delu povečate. Prste povlecite skupaj, da sliko ponovno zmanjšate.

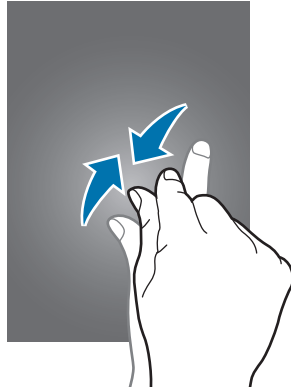

Nadzorni gibi

Preprosti gibi omogočajo lahek nadzor nad napravo.

Pred uporabo gibov poskrbite, da je gibalna funkcija vključena. Na domačem zaslonu pritisnite **Aplik.** → **Nastavitve** → **Moja naprava** → **Gibanja in poteze** → **Gibanje** in nato v desno povlecite drsnik **Gibanje**.



Prekomerni tresljaji ali udarci naprave lahko povzročijo nenamerne vnose. Pravilno kontrolirajte gibe.

Vrtenje telefona

Mnoge aplikacije omogočajo prikaz v načinu portreta ali pokrajine. Vmesnik se ob vrtenju naprave samodejno prilagaja novemu položaju zaslona.

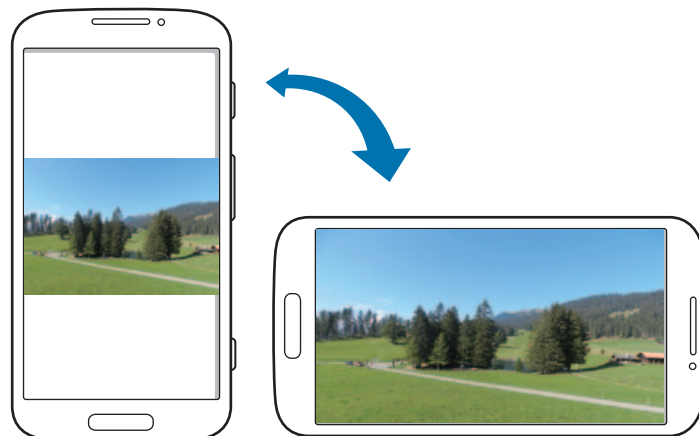

Če želite preprečiti samodejno vrtenje vmesnika, odprite obvestilno ploščo in prekličite izbiro **Vrtenje zaslona**.



- Nekatere aplikacije ne omogočajo vrtenja zaslona.
- Nekatere aplikacije glede na orientacijo prikažejo različen zaslon. Računalo se ob pokrajinskem pogledu spremeni v znanstveni kalkulator.

Dviganje

Ob dvigu naprave, ko je bila ta nekaj časa v mirovanju ali je bil zaslon izklopljen, ta ob zgrešenem klicu ali novem sporočilu vibrira.

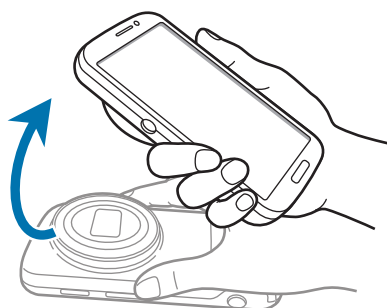

Pridržite pri ušesu

Ob ogledu klica, sporočila ali podrobnosti o stiku, napravo prisolnite na uho in opravite klic.



Premikanje

Pritisnite in pridržite element na zaslonu in nato napravo zasukajte v levo ali v desno, če želite premakniti element na drugo ploščo v domačem zaslonu ali na zaslonu aplikacij.

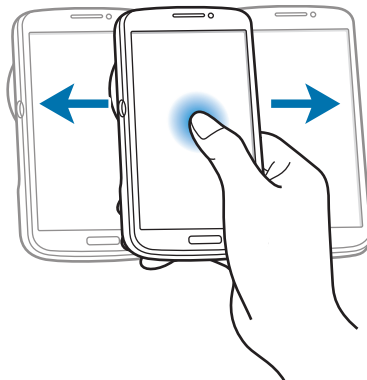

Iskanje s pomočjo premikanja

Ob povečavi slike, pritisnite in pridržite točko na zaslonu, nato za iskanje med slikami napravo premaknite v katerokoli smer.

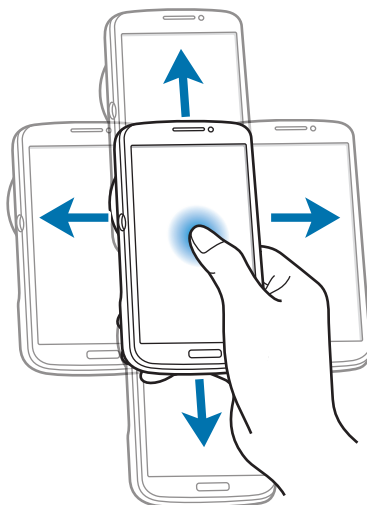

Obračanje

Obrnite napravo za utišanje melodije zvonjenja ali začasno zaustavitev medijskega predvajanja.

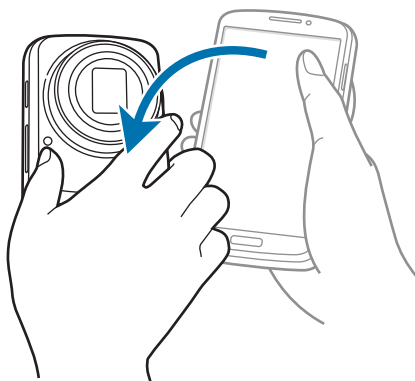

Nagibanje

Dotaknite in držite dve točki na zaslonu in nato nagnite napravo nazaj ter naprej, če želite povečati ali pomanjšati zaslon.

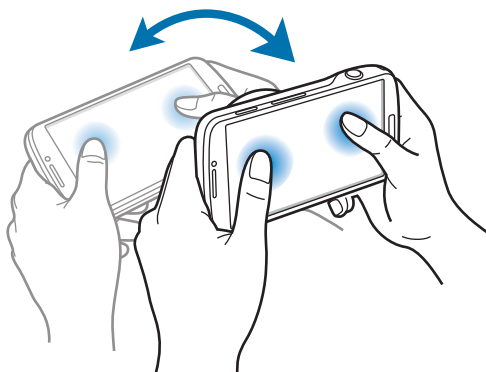

Obvestila

Obvestilna ikona se pojavi na vrstici stanja na vrhu zaslona, kjer opozarja na zgrešene klice, nova sporočila, dogodke na koledarju, statusu naprave, in več. Povlecite navzdol iz vrstice stanja, če želite odpreti okno z obvestili. Preletite seznam, da vidite tudi druga opozorila. Če želite zapreti okno z obvestili, povlecite navzgor vrstico, ki se nahaja na dnu zaslona.

Plošča za hitro nastavitvev

Na plošči za hitro nastavitvev si lahko ogledate trenutne nastavitve vaše naprave. Povlecite navzdol z vrstice stanja, pritisnite , da odprete ploščo za hitro nastavitvev, ter nato uporabite naslednje možnosti:

- **Wi-Fi:** vklopite ali izklopite funkcijo Wi-Fi.
- **GPS:** vklopite ali izklopite funkcijo GPS.
- **Zvok:** vklopite ali izklopite tihi način. V tistem načinu lahko vašo napravo nastavite na vibriranje ali jo popolnoma utišate.
- **Vrtenje zaslona:** omogočite ali preprečite zasuk vmesnika, ko zavrtite napravo.
- **Bluetooth:** vklopite ali izklopite funkcijo Bluetooth.
- **Mobilni podatki:** vključite ali izključite podatkovno povezavo.
- **Način blokir.:** vključite ali izključite način blokiranja. V načinu blokiranja bo naprava blokirala obvestila. Če želite izbrati, katera obvestila bodo blokirana, pritisnite **Nastavitve** → **Moja naprava** → **Način blokiranja**.
- **Varč. z energ.:** vključite ali izključite način varčevanja z energijo.
- **Screen Mirroring:** vključite ali izključite funkcijo zrcaljenja zaslona.
- **Dos.t. za Wi-Fi:** vklopite ali izklopite funkcijo interneta prek Wi-Fi.



Razpoložljivost možnosti je odvisna od regije in ponudnika storitev.

Za razvrstitev možnosti na plošči za hitro nastavitvev, odprite ploščo za hitro nastavitvev, pritisnite , ter nato pritisnite in povlecite element na drugo lokacijo.

Domači zaslon

Domači zaslon je točka iz katere dostopate do vseh funkcij naprave. Prikazuje ikone, pripomočke, bližnjice do aplikacij in drugo.

Domači zaslon lahko ima več plošč. Če si želite ogledati več plošč, se pomaknite levo ali desno.

Razporejanje predmetov

Dodajanje ikone aplikacije

Na domačem zaslonu pritisnite **Aplik.**, pritisnite in pridržite ikono aplikacije in jo povlecite na predogled plošče.

Dodajanje predmeta

Prilagodite domači zaslon z dodajanjem pripomočkov, map ali plošč.

Pritisnite in pridržite prazno območje na domačem zaslonu in izberite eno izmed sledečih kategorij:

- **Programi in pripomočki:** na domači zaslon dodajte pripomočke ali aplikacije.
- **Mapa:** ustvarite novo mapo.
- **Stran:** dodajte novo ploščo na domač zaslon.

Premikanje predmeta

Pritisnite ter pridržite predmet in ga povlecite na novo lokacijo. Da ga premaknete na drugo ploščo, ga povlecite na stran zaslona.

Odstranjevanje predmeta

Dotaknite se elementa in ga pridržite, povlecite ga v koš, ki se pojavi na zgornjem delu domačega zaslona. Ko se koš obarva z rdečo, spustite element.

Razporejanje plošč

Dodajanje nove plošče

Pritisnite  → **Uredi stran** → .

Premikanje plošče

Pritisnite  → **Uredi stran**, pritisnite in pridržite predogled plošče, nato jo povlecite na novo lokacijo.

Odstranjevanje plošče

Pritisnite  → **Uredi stran**, pritisnite in pridržite predogled plošče, nato jo povlecite v koš, ki se nahaja na vrhu zaslona.

Postavitev ozadja

Slika ali fotografijo, shranjeno na napravi, nastavite za ozadje na domačem zaslonu.

Na domačem zaslonu pritisnite  → **Nastavi ozadje** → **Domači zaslon**, ter nato izberite eno od naslednjih možnosti:

- **Galerija**: ogled fotografij posnetih z napravo ali prenesene s spleta.
- **Ozadja**: oglejte si slike za ozadje.
- **Živa ozadja**: oglejte si žive slike.

Nato izberite sliko in pritisnite **Nastavi ozadje**. Ali izberite fotografijo, jo pomanjšajte tako, da povlečete okvir in pritisnite **Končano**.

Uporaba pripomočkov

Pripomočki so majhne aplikacije, ki vam na vašem domačem zaslonu ponujajo priročne funkcije in informacije. Da jih uporabite, dodajte pripomočke s plošče pripomočkov, na domači zaslon.



- Nekateri pripomočki nudijo povezave do spletnih storitev. Uporaba s spletom povezanih pripomočkov lahko privede do dodatnih finančnih stroškov.
- Pripomočki, ki so na voljo, se lahko razlikujejo glede na regijo ali ponudnika storitev.

Dodajanje pripomočkov na domači zaslon

Na domačem zaslonu pritisnite **Aplik.** → **Pripomočki**. Na plošči s pripomočki se pomikajte levo ali desno in pritisnite ter pridržite pripomoček, ki ga želite dodati na domači zaslon.

Uporaba nastavitve pripomočka za bližnjice

Na domačem zaslonu pritisnite **Aplik.** → **Pripomočki**, nato pritisnite in pridržite **Bližnjica za nastavitve**, da odprete seznam možnosti nastavitve. Izberite možnost nastavitve, ki jo boste dodali na domači zaslon kot bližnjico.

Zaklenjen zaslon

Zaklenjen zaslon prepreči napravi nezaželeno delovanje, ko te ne uporabljate, hkrati pa omogoča dodajanje priročnih pripomočkov.

Dodajanje pripomočkov

Za uporabo pripomočkov na zaklenjenem zaslonu, na zaslonu aplikacij pritisnite **Nastavitve** → **Moja naprava** → **Zaklenjen zaslon**, ter nato obkljukajte **Več pripomočkov**.



V enostaven načinu oz. ko so vklopljene varnostne funkcije, ne morete uporabljati pripomočkov na zaklenjenem zaslonu.

Povlecite ploščo pripomočkov navzdol, da jo razširite. Pomaknite se v desno na zadnjo stran, pritisnite **+**, ter nato izberite pripomoček, ki ga želite dodati na zaklenjen zaslon.

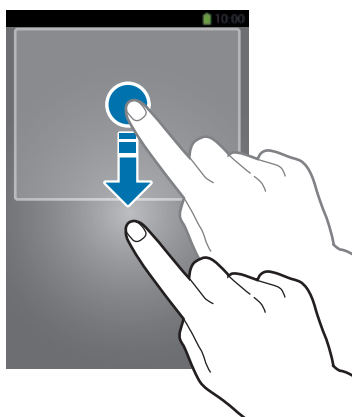

Razporejanje plošč

Premikanje plošče

Povlecite ploščo pripomočkov navzdol, pomaknite se v levo ali desno, pritisnite in pridržite predogled plošče, ter jo nato povlecite na novo lokacijo.

Odstranjevanje plošče

Povlecite ploščo pripomočkov navzdol, pomaknite se v levo ali desno, pritisnite in pridržite predogled plošče, ter jo nato povlecite v koš, ki se nahaja na vrhu zaslona.

Uporaba aplikacij

Ta naprava lahko predvaja več različnih aplikacij, od medija do spletnih aplikacij.

Odpiranje aplikacije



Na domačem zaslonu ali zaslonu z aplikacijami izberite ikono z aplikacijo, da jo odprete.

Odpiranje nedavno odprtih aplikacij

Pritisnite in zadržite tipko Domov, da se odpre seznam aplikacij, ki ste jih odprli pred kratkim. Izberite aplikacijo, do katere želite dostopati.

Zapiranje aplikacije

Zaprte aplikacije in s tem varčujete z energijo in vzdržujete življenjsko dobo naprave.

Pritisnite in pridržite tipko za domov, izberite , in nato pritisnite **Konec** zraven aplikacije, da jo zaprete. Če želite zapreti vse aktivne aplikacije, pritisnite **Konec**. Izmenjujoče pritisnite in pridržite tipko za domov in nato pritisnite .

Zaslon z aplikacijami

Zaslon z aplikacijami prikazuje ikone za vse aplikacije, vključujoč vse na novo nameščene aplikacije.

Na domačem zaslonu pritisnite **Aplik.**, da odprete zaslon z aplikacijami.

Če si želite ogledati več plošč, se pomaknite levo ali desno.

Razporejanje aplikacij

Pritisnite  → **Uredi** in pridržite aplikacijo, ter jo nato povlecite na novo lokacijo. Da ga premaknete na drugo ploščo, ga povlecite na stran zaslona.

Organiziranje map

Pomembne aplikacije vstavite v skupno mapo, tako bo bolj priročno.

Pritisnite  → **Uredi** in pridržite aplikacijo, ter jo nato povlecite na **Ustvari mapo**. Vnesite ime mape in pritisnite **V redu**. Aplikacije povlečete v novo mapo, nato pritisnite **Shrani**, da shranite novo postavitev.

Razporejanje plošč

Pritisnite na zaslon, pritisnite in pridržite predogled plošče, nato jo povlecite na novo lokacijo.

Nameščanje aplikacij

Uporabite trgovine z aplikacijami, kot je **Samsung Apps**, za prenos in namestitev aplikacij.

Odstranjevanje aplikacij

Pritisnite  → **Odstrani** in izberite aplikacijo, ki jo želite odstraniti.



Privzete aplikacije, ki so že nameščene na napravi, ne morete odstraniti.

Deljenje aplikacij

Naložene aplikacije lahko z drugimi uporabniki delite preko e-pošte, Bluetooth funkcije ali na druge načine.

Pritisnite  → **Skupna raba programov**, izberite aplikacije, pritisnite **Končano**, in izberite način deljenja. Naslednji koraki se razlikujejo glede na izbran način.

Pomoč

Dostopajte do Pomoči, da se naučite kako uporabljati napravo, aplikacije ali konfiguracijo pomembnih nastavitev.

Pritisnite **Pomoč** na zaslonu aplikacij. Izberite kategorijo za ogled namigov.

Za urejanje kategorij po vrstnem redu abecede, pritisnite .

Če želite poiskati ključne besede, pritisnite .

Vnos besedila

Uporabite tipkovnico Samsung ali funkcijo za glasovni vnos, da vnesete besedilo.



Vnos besedila ni podprt v nekaterih jezikih. Če želite vnašati besedilo, morate nastaviti jezik vnosa na enega od podprtih jezikov pisanja.

Spreminjanje vrste tipkovnice

Pritisnite katerokoli tekstovno polje, odprite ploščo z obvestili, pritisnite **Izberite način vnosa**, ter nato izberite tipkovnice za uporabo.

Uporaba tipkovnice Samsung

Spreminjanje odložišča tipkovnice

Pritisnite  → **Abecede** ali **Številke in simboli**, ter nato **Tipkovnica qwerty** ali **Tipkovnica 3x4**.



Na tipkovnici 3x4 ima tipka tri ali štiri znake. Za vnos znaka, večkrat pritisnite na tipko, ki ustreza zelenemu znaku.

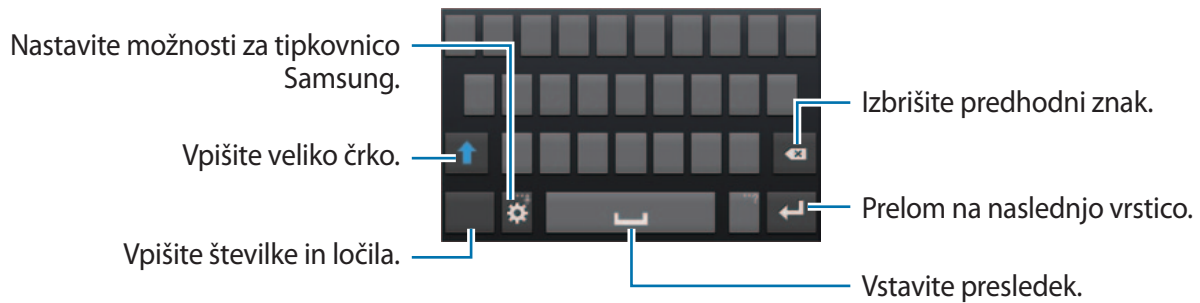

Vnos velikih črk

Pred vnosom znaka pritisnite . Dvakrat pritisnite za prikaz vseh črk.

Spreminjanje jezika tipkovnic

Dodajte jezike na tipkovnici, ter nato povlecite tipko preslednice v levo ali desno za izbiro jezika tipkovnice.

Vnos besedila s pomočjo glasu

Aktivirajte funkcijo vnos glasu in govorite v mikrofona. Naprava prikaže kar govorite.

Če naprava ne prepozna pravilno vaših besed, izberite podčrtano besedilo in izberite alternativno besedo ali frazo iz prikazanega seznama.

Za spremembo jezika ali dodajanje jezikov za prepoznavanje glasu, pritisnite trenutni jezik.

Kopiranje in lepljenje

Pritisnite in pridržite nad besedilom, povlecite  ali , da izberete več ali manj besedila, in nato izberite **Kopiraj**, da kopirate ali **Izreži**, da izrežete. Izbrano besedilo je kopirano v odložišče.

Če želite besedilo vnesti v polje z besedilom, pritisnite in držite točko na kateri želite vstaviti besedilo, nato pritisnite **Prilepi**.

Vzpostavitev povezave z omrežjem Wi-Fi

Napravo povežite z omrežjem Wi-Fi, da uporabljate splet ali delite medijske datoteke z drugimi napravami. (str. 141)

Vklop in izklop omrežja Wi-Fi

Odprite obvestilno ploščo in za vklop ali izklop pritisnite **Wi-Fi**.



- Vaša naprava uporablja neharmonične frekvence in je namenjena za uporabo v vseh evropskih državah. Omrežje WLAN se lahko znotraj EU uporablja brez omejitev.
- Kadar ni v uporabi, izklopite Wi-Fi, da varčujete z baterijo.

Združevanje omrežij Wi-Fi

Na zaslonu aplikacij pritisnite **Nastavitve** → **Povezave** → **Wi-Fi** in možnost **Wi-Fi** povlecite v desno.

Izberite omrežje s seznama zaznanih omrežij Wi-Fi, če potrebno vnesite geslo, in pritisnite **Poveži**. Omrežja za katera je potrebno imeti geslo se pojavijo kot ikone s ključavnico. Ko se naprava poveže z omrežjem Wi-Fi, se bo ta z njim povezala kadarkoli bo to omrežje dosegljivo.

Dodajanje omrežij Wi-Fi

Če se želeno omrežje ne pojavi na seznamu omrežij, pritisnite **Dodaj omrežje Wi-Fi**, ki se nahaja na dnu seznama omrežij. Vnesite ime omrežja v **SSID omrežja**, izberite vrsto varnosti in kadar to ni odprto omrežje vnesite geslo ter pritisnite **Poveži**.

Pozabljanje omrežij Wi-Fi

Vsako omrežje, ki ste ga kadarkoli uporabljali, vključujoč s trenutnim omrežjem, je lahko pozabljeno tako, da se naprava z njim ne bo samodejno povezala. Izberite omrežje iz seznama omrežij in pritisnite **Pozabi**.

Nastavitev računov

Aplikacije Google, kot je **Trgovina Play**, potrebujejo račun Google in aplikacija **Samsung Apps** potrebuje račun Samsung. Ustvarite računa Google in Samsung, da najbolje izkoristite delovanje naprave.

Dodajanje računov

Sledite navodilom, ki se pojavijo kadar odpirate aplikacijo Google brez prijave, da ustvarite Google račun.

Da se vpišete ali prijavite v Google račun, na zaslonu aplikacij pritisnite **Nastavitve** → **Računi** → **Dodaj račun** → **Google**. Nato pritisnite **Nov**, da se vpišete ali pritisnite **Obstoječ**, in sledite navodilom na zaslonu, da zaključite nastavitev računa. Na napravi lahko uporabite več kot samo en Google račun.

Nastavite tudi Samsung račun.

Odstranjevanje računov

Na zaslonu aplikacij pritisnite **Nastavitve** → **Računi**, izberite ime računa pod možnostjo **Moji računi**, izberite račun, ki ga želite odstraniti, in pritisnite **Odstr. račun**.

Prenašanje datotek

Iz naprave na računalnik, ali obratno premaknite glasbene, video datoteke, fotografije ali druge vrste datotek.



Sledeče oblike zapisa datotek podpirajo nekatere aplikacije. Nekatere vrste datotek niso podprte, odvisno od različice programske opreme na napravi ali operacijskega sistema na računalniku.

- Glasba: mp3, m4a, mp4, 3gp, 3ga, wma, ogg, oga, aac in flac
- Fotografije: bmp, gif, jpg in png
- Video: 3gp, mp4, avi, wmv, flv in mkv
- Dokument: doc, docx, xls, xlsx, ppt, pptx, pdf in txt

Povezovanje s programom Samsung Kies

Samsung Kies je računalniška aplikacija, ki upravlja delovanje medijskih knjižnic, stikov ter koledarjev in jih sinhronizira z napravami Samsung. Prenesite najnovejšo različico Samsung Kies iz spletne strani Samsung.

1 Napravo priključite v računalnik s kablom USB.

Samsung Kies se na računalniku zažene samodejno. Če se Samsung Kies ne zažene, dvakrat kliknite na ikono Samsung Kies na vašem računalniku.

2 Prenesite datoteke med napravo in računalnikom.

Več informacij poiščite v navodilih za pomoč programa Samsung Kies.

Povezovanje s programom Windows Media Player

Preverite, ali je program Windows Media Player nameščen na računalnik.

1 Napravo priključite v računalnik s kablom USB.

2 Odprite Windows Media Player in sinhronizirajte glasbene datoteke.

Povezovanje kot predstavnostna naprava

- 1 Napravo priključite v računalnik s kablom USB.
- 2 Odprite obvestilno ploščo in pritisnite **Povezano kot predstavnostna naprava** → **Predstavnostna naprava (MTP)**.
Pritisnite **Kamera (PTP)**, če vaš računalnik ne podpira protokola o večpredstavnostnem prenosu (MTP) ali nima nameščenega ustreznega gonilnika.
- 3 Prenesite datoteke med napravo in računalnikom.

Zaščita naprave

Drugim preprečite uporabo ali dostop do osebnih podatkov in na napravi hranjenih informacij, z uporabo zaščitnih funkcij. Naprava zahteva kodo za odklepanje kadar jo želite odkleniti.

Nastavitve odklepanja z obrazom

Na zaslonu aplikacij pritisnite **Nastavitve** → **Moja naprava** → **Zaklenjen zaslon** → **Zaklepanje zaslona** → **Odklepanje z obrazom**.

Obraz namestite v okvir, da bo fotografiran. Nato nastavite varnostno kopijo kode PIN za odklep ali vzorec za odklep zaslona v primeru, da odklep s pomočjo obraza ni uspel.

Nastavitve odklepanja z obrazom in glasom

Na zaslonu aplikacij pritisnite **Nastavitve** → **Moja naprava** → **Zaklenjen zaslon** → **Zaklepanje zaslona** → **Obraz in glas**.

Obraz prilagodite okvirju, da bo fotografiran, nato nastavite glasovni ukaz. Nato nastavite varnostno kopijo kode PIN za odklep ali vzorec za odklep zaslona v primeru, da odklep s pomočjo obraza in glasu ni uspel.

Nastavljanje vzorca

Na zaslonu aplikacij pritisnite **Nastavitve** → **Moja naprava** → **Zaklenjen zaslon** → **Zaklepanje zaslona** → **Vzorec**.

Narišite vzorec tako, da povežete štiri ali več pik, nato narišite vzorec ponovno, da ga potrdite. Nastavite varnostno kopijo kode PIN za odklep zaslona v primeru, da pozabite vzorec.

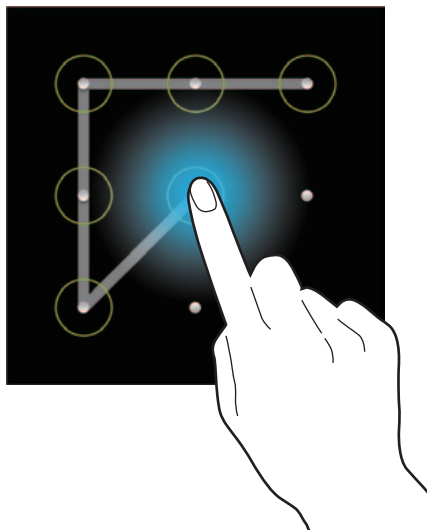

Nastavljanje kode PIN

Na zaslonu aplikacij pritisnite **Nastavitve** → **Moja naprava** → **Zaklenjen zaslon** → **Zaklepanje zaslona** → **PIN**.

Vnesite vsaj štiri številke, nato geslo ponovno vnesite, da ga potrdite.

Nastavljanje gesla

Na zaslonu aplikacij pritisnite **Nastavitev** → **Moja naprava** → **Zaklenjen zaslon** → **Zaklepanje zaslona** → **Geslo**.

Vnesite vsaj štiri znake in simbole, nato geslo ponovno vnesite, da ga potrdite.

Odklepanje naprave

Prižgite zaslon tako, da pritisnete tipko za vklop/izklop ali tipka za domov, in vnesite kodo za odklepanje.



Če pozabite vašo kodo za odklepanje, odnesite napravo v servis center Samsung, kjer jo ponastavijo.

Nadgradnja naprave

Napravo lahko nadgradite na najnovejšo različico programske opreme.



Ta funkcija v nekaterih regijah in pri nekaterih operaterjih morda ni na voljo.

Nadgradnja s programom Samsung Kies

Poženite program Samsung Kies in napravo povežite z računalnikom. Samsung Kies samodejno prepozna napravo in v pogovornem oknu prikaže posodobitve, če so na voljo. Kliknite tipko Posodobi, ki se nahaja v pogovornem oknu, da pričnete z nadgradnjo. Za pomoč pri nadgradnji se obrnite na pomoč v programu Samsung Kies.



- Med nadgradnjo naprave ne izklopite računalnika ali odklopite kabla USB.
- Med nadgradnjo naprave, na računalnik ne priključite drugih medijskih naprav. S tem lahko zmotite proces nadgradnje.

Nadgradnja preko zraka

Napravo lahko neposredno nadgradite s pomočjo vgrajene programske opreme preko podatkovne povezave (FOTA).

Na zaslonu aplikacij pritisnite **Nastavitve** → **Več** → **O napravi** → **Programska posodobitev** → **Posodobitev**.

Komunikacija

Telefon

Uporabite to aplikacijo za dohodne ali odhodne klice.

Pritisnite **Telefon** na zaslonu aplikacij.

Klicanje

Opravljanje klica

Uporabite eno izmed sledečih metod:

- **Tipkovnica:** vpišite številko z uporabo številčnice in nato pritisnite 📞.
- **Dnevniki:** opravite klic iz zgodovine prihajajočih in odhajajočih klicev ali sporočil.
- **Priljubljene:** opravite klic iz seznama priljubljenih stikov.
- **Stiki:** opravite klic s seznama stikov.

Številke za hitro klicanje

Za številke za hitro klicanje, pritisnite in držite ustrezno številko.

Predvidevanje števil

Ko vnesete številko v tipkovnico, se bo pojavila funkcija samodejnega predvidevanja. Izberite eno izmed teh, da opravite klic.

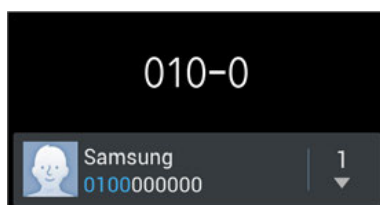

Iskanje stikov



Vnesite ime, telefonsko številko ali e-poštni naslov, da poiščete stik v seznamu stikov. Med vnosom znakov se bodo istočasno pojavljali predvideni stiki. Izberite enega, da opravite klic.

Klici v tujino

Pritisnite in pridržite **0** dokler se ne pojavi + znak. Vnesite klicno številko države, območja in telefonsko številko, in pritisnite .

Med opravljanjem klica

Na voljo so sledeče možnosti:

-  : izberite možnost izenačenja, ki jo boste uporabljali med klicem.
-  : povečajte glasnost.
-  : posnemite fotografijo in jo pošljite prek sporočila drugemu uporabniku.



- Naprava bo izklopila mikrofona in utišala klice za nekaj sekund, ko sprožilec oddaja zvok.
 - Ta funkcija v nekaterih regijah ali pri nekaterih operaterjih morda ni na voljo.
- **Zadrži**: zadržite klic. Ali pritisni in zadrži tipko za slušalke. Pritisnite **Prevzemi** da prevzamete zadržani klic, ali pritisnite in zadržite tipko za slušalke.
- **Dodaj klic**: pokličite drugi klic.
- **Številčnica**: odprite številčnico.
- **Končaj klic**: končajte trenutni klic.
- **Zvočnik**: aktivirajte zvočnik. Pri uporabi zvočnika, držite napravo proč od ušesa.
- **Utišaj**: izklopite mikrofona tako, da vas sogovornik ne sliši.
- **Slušalke**: preklopite na Bluetooth slušalke, če so te povezane z napravo.
- **Menjaj**: menjajte med dvema klicema.
- **Združi**: opravite klic z več udeleženci, kadar ste povezani z dvema klicema. Ponovite, če želite dodati več udeležencev. Ta funkcija je na voljo le, če je klicna storitev, ki omogoča pogovor z več udeleženci, aktivna.

- ☰ → **Stiki**: odprite seznam stikov.
- ☰ → **Beležka**: ustvarite beležke.
- ☰ → **Sporočilo**: sestavite sporočilo.
- ☰ → **Prenos**: povežite prvega udeleženca z drugim. To vas izklopi iz pogovora.
- ☰ → **Uredi konferenčni klic**: opravite zaseben pogovor z enim udeležencem, v klicu z več udeleženci, ali enega člana izklopite iz klica z več udeleženci.

Dodajanje stikov

Da s tipkovnice na seznam stikov dodate telefonsko številko, vnesite številko in pritisnite **Dodaj nov stik**.

Ogled dnevnikov klicev

Pritisnite **Dnevnik** za ogled zgodovine dohodnih in odhodnih klicev.

Za filtriranje dnevniškega zapisa klicev, pritisnite ☰ → **Pregled po**, in izberite možnost.

Predpisane številke

Na napravi lahko omejite izhodne klice tudi samo za številke z določeno klicno številko. Te začetne klicne številke so shranjene na kartici SIM ali kartici USIM.

Pritisnite ☰ → **Klicne nastavitve** → **Dodatne nastavitve** → **Predpisane številke** → **Omogoči FDN**, o vnesite PIN2, ki ste ga dobili skupaj s kartico SIM ali kartico USIM. Pritisnite **Seznam FDN** in dodajte številke.

Zapore klicev

Napravo lahko nastavite tako, da onemogočite opravljanje določenih klicev. Na primer, onemogočite lahko mednarodne klice.

Pritisnite ☰ → **Klicne nastavitve** → **Dodatne nastavitve** → **Zapore klicev**, izberite vrsto klica, možnost zapore klica, in vnesite geslo.

Prejeti klici

Sprejemanje klica

Ko prejmete klic, povlecite  zunaj velikega kroga, ali pritisnite tipko za slušalke.

Če je storitev čakajoči klic vključena, lahko prejmete dodaten klic. Ko sprejmete drugi klic, je prvi klic na čakanju.

Zavrnitev klica

Ko prejmete klic, povlecite  zunaj velikega kroga, ali pritisnite in zadržite tipko za slušalke.

Če želite poslati sporočilo, ko zavrnete dohodni klic, povlecite drsnik za zavrnitev klica navzgor.

Da ustvarite sporočilo zavrnitve, pritisnite  → **Klicne nastavitve** → **Nastavitev sporočil za zavrnitev klica**.

Samodejno zavračanje klicev neželenih števil

Pritisnite  → **Nastavitve klica** → **Zavrnitev klica** → **Način samodejne zavrnitve** → **Samodejno zavrne številke**, ter nato pritisnite **Seznam za samodejno zavrnitev**. Pritisnite **Ustvari**, vnesite številko, dodelite kategorijo in pritisnite **Shrani**.

Zgrešeni klici

Če imate zgrešen klic,  se ta pojavi na vrstici stanja. Odprite obvestilno ploščo za ogled zgrešenih klicev.

Čakajoč klic

Čakajoč klic je storitev, ki jo nudi ponudnik storitev. Uporabnik lahko s to storitvijo prekine trajajoči klic in prevzame dohodni klic. Ta storitev ni na voljo za opravljanje video klica.

Za uporabo te storitve pritisnite  → **Klicne nastavitve** → **Dodatne nastavitve** → **Čakajoči klic**.

Posredovanje klicev

Nastavite preusmerjanje dohodnih klicev na določeno številko.

Pritisnite  → **Klicne nastavitve** → **Dodatne nastavitve** → **Posredovanje klicev** in izberite vrsto klica in pogoj. Vnesite številko in pritisnite **Omogoči**.

Končanje klica

Pritisnite **Končaj klic**, da končate klic. Ali pritisnite tipko za slušalke.









Video klici

Opravljanje video klica

Vnesite številko ali izberite stik iz seznama stikov, in pritisnite , da opravite video klic.

Med opravljanjem video klica

Na voljo so sledeče možnosti:

- **Preklopi fotoaparata:** preklopite med sprednjo in zadnjo kamero.
- **Utišaj:** izklopite mikrofona tako, da vas sogovornik ne sliši.
- **Končaj klic:** končajte trenutni klic.
-  → **Skrij me:** svojo sliko skrijte pred drugim udeležencem.
-  → **Odhodna slika:** izberite sliko, ki se bo prikazala drugemu udeležencu.
-  → **Številčnica:** odprite številčnico.
-  → **Preklopi na slušalke:** preklopite na Bluetooth slušalke, če so te povezane z napravo.
-  → **Izklop zvočnika:** izključite funkcijo zvočnika.
-  → **Animirane emotikone:** emotikone dodajte vaši sliki.
-  → **Prikaz teme:** okrasne ikone dodajte vaši sliki.
-  → **Omogoči stripovski pogled:** spremenite način pogleda v stripovski pogled.
-  → **Dvojna kamera:** uporabite sprednjo in zadnjo kamero, tako da lahko druga oseba vidi vas in vašo okolico.



Video klic v načinu dvojne kamere je na voljo do 3 minute. Po 3 minutah naprava izklopi kamero na zadnji strani za izboljšano delovanje.

Pritisnite in pridržite sliko drugega udeleženca, da dostopate do sledečih možnosti:

- **Zajemi sliko:** posnemite sliko drugega udeleženca.
- **Posnemi video:** posnemite video drugega udeleženca.



V nekaterih državah snemanje klica brez predhodnega dovoljenja udeleženca ni dovoljeno.

Pritisnite in pridržite sliko drugega, da dostopate do sledečih možnosti:

- **Preklopi fotoaparata:** preklopite med sprednjo in zadnjo kamero.
- **Odhodna slika:** izberite sliko, ki se bo prikazala drugemu udeležencu.

Menjava slik

Za menjavo slike, sliko katerega koli udeleženca povlecite na podobo drugega udeleženca.

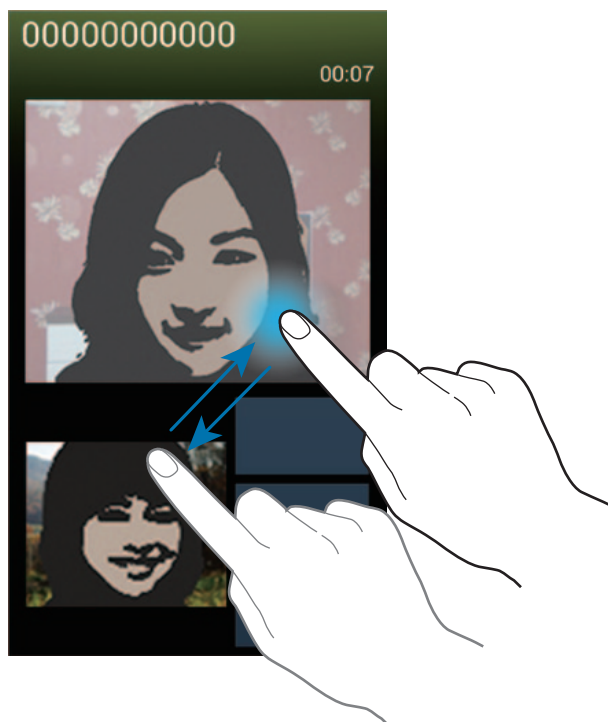

Stiki



Uporabite to aplikacijo za upravljanje stikov, vključno s telefonskimi številkami, e-poštnimi naslovi in drugimi elementi.

Pritisnite **Stiki** na zaslonu aplikacij.

Upravljanje stikov

Ustvarjanje stika

Pritisnite  in vnesite informacije o stiku.

-  : dodajte sliko.
-  /  : dodajte ali izbrišite stik.

Urejanje stika

Izberite stik, te nato pritisnite .

Brisanje stika

Pritisnite  → **Izbriši**.

Nastavljanje številke za hitro klicanje





Pritisnite  → **Nastavitve za hitro izbiranje**, izberite številko za hitro klicanje, in zanjo izberite stik. Če želite izbrisati številko za hitro klicanje, pritisnite in pridržite, nato pritisnite **Odstrani**.

Iskanje stikov

Uporabite eno izmed sledečih metod iskanja:

- Pomaknite se navzgor ali navzdol po seznamu stikov.
- Uporabite prst na kazalu na desni strani seznama stikov za hitro pomikanje.
- Pritisnite na iskalno polje, ki se nahaja na vrhu seznama stikov in vnesite iskalne pogoje.

Ko je stik zaznan, naredite eno izmed sledečega:

-  : dodajte k priljubljenim stikom.
-  /  : opravite glasovni ali video klic.
-  : sestavite sporočilo.
-  : sestavite e-sporočilo.

Prikaz stikov

Privzeto naprava pokaže vse shranjene stike na napravi, kartici SIM ali USIM ali na drugem računu.

Pritisnite  → **Stiki za prikaz**, ter nato izberite lokacijo, kjer ste shranili stike.

Prestavljanje stikov

Prestavljanje stikov v storitev Google

Pritisnite  → **Združi račune** → **Združi z Računom Google**.

Stiki prestavljeni v imenik Google, se bodo pojavili z  na seznamu stikov.

Prestavljanje stikov v storitev Samsung

Pritisnite  → **Združi račune** → **Združi z računom Samsung account**.

Stiki prestavljeni v imenik Samsung, se bodo pojavili z  na seznamu stikov.

Uvoz in izvoz stikov

Uvoz stikov

Pritisnite  → **Uvoz/izvoz** → **Uvozi iz kartice SIM, Uvozi iz kartice SD, ali Uvoz iz pomnilnika USB**.

Izvoz stikov

Pritisnite  → **Uvoz/izvoz** → **Izvozi na kartico SIM, Izvozi na kartico SD, ali Izvoz v pomnilnik USB**.

Deljenje stikov

Pritisnite  → **Uvoz/izvoz** → **Deli vizitko prek**, izberite stike, pritisnite **Končano**, in izberite način deljenja.

Priljubljeni stiki

Pritisnite , ter nato naredite eno izmed sledečega:

- **Iskanje:** iskanje stikov.
- **Dodaj med priljubljene:** doda stike med priljubljene.
- **Odstrani iz priljubljenih:** odstrani stike izmed priljubljenih.
- **Pogled mreže / Pogled seznama:** prikaže stike v obliki mreže ali seznama.
- **Pomoč:** oglejte si pomoč za uporabo stikov.

Skupine stikov

Dodajanje stika v skupino

Izberite skupino in pritisnite . Izberite stike, ki jih želite dodati, ter nato pritisnite **Končano**.

Urejanje skupin

Pritisnite , ter nato naredite eno izmed sledečega:

- **Ustvari:** naredite novo skupino.
- **Iskanje:** iskanje stikov.
- **Spremeni vrstni red:** pritisnite in pridržite  zraven imena skupine, povlecite gor ali dol na drug položaj, ter pritisnite **Končano**.
- **Izbris skupin:** izberite skupine, ki jih je dodal uporabnik, in pritisnite **Izbris**. Prezete skupine ne morejo biti izbrisane.
- **Pomoč:** oglejte si pomoč za uporabo stikov.

Pošiljanje sporočila ali e-sporočila članom skupine

Izberite skupine, pritisnite  → **Pošlji sporočilo** ali **Pošlji e-pošto**, izberite člane in pritisnite **Končano**.

Vizitka

Ustvarite vizitko in jo pošljite drugim.

Pritisnite **Nastavi profil**, vnesite podrobnosti, kot so telefonska številka, e-poštni naslov, in poštni naslov, in pritisnite **Shrani**. Če so bile informacije o uporabniku shranjene ob namestitvi naprave, izberite vizitko v **JAZ**, in za urejanje pritisnite .

Pritisnite  → **Deli vizitko prek**, in izberite način deljenja.

Sporočanje



Uporabite to aplikacijo za pošiljanje tekstovnih sporočil (SMS) ali večpredstavnostnih sporočil (MMS).

Pritisnite **Sporočanje** na zaslonu aplikacij.



Za pošiljanje ali prejemanje sporočil izven domačega omrežja, vam lahko operater zaračuna dodatne stroške. Za podrobnejše informacije se obrnite na svojega ponudnika storitev.



Pošiljanje sporočil

Pritisnite , dodajte prejemnike, vnesite sporočilo, in pritisnite .

Za dodajanje prejemnikov uporabite sledeče načine:

- Vnesite telefonsko številko.
- Pritisnite , izberite stike in pritisnite **Končano**.

Če želite ustvariti večpredstavnostno sporočilo uporabite sledeče načine:

- Pritisnite  in pripnite slike, videe, stike, zapiske, dogodke in drugo.
- Pritisnite  → **Dodaj zadevo** za vnos osebe.

Pošiljanje načrtovanih sporočil

Med sestavljanjem sporočila, pritisnite  → **Načrtovano sporočilo**. Nastavite uro in datum, ter nato pritisnite **V redu**. Naprava bo sporočilo poslala ob določeni uri in datumu.



- Če se naprava izklopi ob določenem času, ni priključena na omrežje oz. omrežje ni stabilno, sporočilo ne bo poslano.
- Ta funkcija temelji na datumu in uri nastavljenima na napravi. Čas in datum sta lahko nepravilna, če se gibate med različnimi časovnimi območji, omrežje pa teh informacij ne uspe posodobiti.

Prevajanje in pošiljanje sporočil

Za uporabo funkcije prevajanja, med sestavljanjem sporočila, pritisnite  → **Prevedi**, povlecite drsnik **Prevedi** v desno, nastavite jezikovni par in nato pritisnite **V redu**.

Pritisnite  za prevod sporočila, ter nato pritisnite **Končano**. Prevedeno sporočilo bo zamenjalo sporočilo v izvornem jeziku.

Ogled prihajajočih sporočil

Prejeta sporočila so združena v niti sporočil po stiku.

Izberite stik za ogled sporočila s strani te osebe.

Poslušanje glasovnega sporočila

Na vaši tipkovnici pritisnite in pridržite **1** in sledite navodilom vašega ponudnika storitev.

E-pošta

Uporabite to aplikacijo za pošiljanje ali ogled e-pošte.

Pritisnite **E-pošta** na zaslonu aplikacij.

Nastavitev E-poštnih računov

Nastavite e-poštni račun ko prvič odprete **E-pošta**.

Vnesite e-poštni naslov in geslo. Pritisnite **Naprej** (za navadne e-poštne račune, kot je Google Mail) ali pritisnite **Ročna namest.** za ostale e-poštne račune podjetja. Nato sledite navodilom na zaslonu, da zaključite z nastavitvami.

Da nastavite e-poštni račun pritisnite  → **Nastavitve** → **Dodaj račun**.

Pošiljanje sporočil

Izberite e-poštni račun za uporabo in na dnu zaslona pritisnite . Vnesite prejemnike, osebe, in sporočila, nato pritisnite .

Pritisnite , da dodate prejemnike iz seznama stikov.

Pritisnite  in pripnite slike, videe, stike, zapiske, dogodke in drugo.

Pritisnite , da v sporočilo vstavite slike, dogodke, stike, lokacijske informacije in drugo.

Pošiljanje načrtovanih sporočil

Med sestavljanjem sporočila, pritisnite  → **Pošiljanje urnika**. Obkljukajte **Pošiljanje urnika**, nastavite uro in datum, ter nato pritisnite **Končano**. Naprava bo sporočilo poslala ob določeni uri in datumu.



- Če se naprava izklopi ob določenem času, ni priključena na omrežje oz. omrežje ni stabilno, sporočilo ne bo poslano.
- Ta funkcija temelji na datumu in uri nastavljenima na napravi. Čas in datum sta lahko nepravilna, če se gibate med različnimi časovnimi območji, omrežje pa teh informacij ne uspe posodobiti.

Branje sporočil

Izberite željen e-poštni račun in prejmite priklicana nova sporočila. Za ročni priklic novih sporočil pritisnite .

Pritisnite na sporočilo, ki ga želite prebrati.

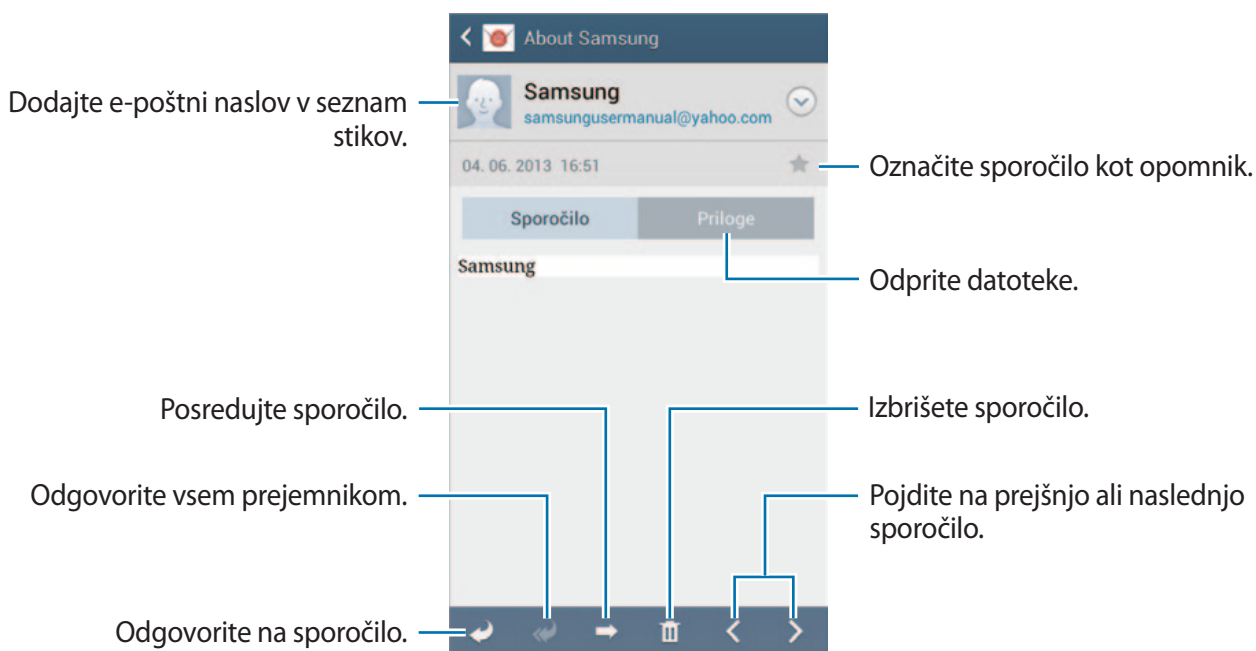

Pritisnite zavihek priponke, da odprete priponke, ter nato pritisnite **Shrani**, da le-to shranite.

Google Mail

Uporabite to aplikacijo za hitri in neposredni dostop do storitve Google Mail.

Pritisnite **Google Mail** na zaslonu aplikacij.



- Ta aplikacija v nekaterih regijah in pri nekaterih operaterjih morda ni na voljo.
- Ta aplikacija je lahko drugače označena in je lahko odvisna od vaše regije oz. ponudnika storitev.

Pošiljanje sporočil

V katerem koli nabiralniku pritisnite , vnesite prejemnike, osebo in sporočilo, in pritisnite .

Pritisnite  → **Priložite sliko**, da dodate slike.

Pritisnite  → **Priložite video**, da dodate videoposnetek.

Pritisnite  → **Dodaj »Kp«/»Sk**, da dodate več prejemnikov.

Pritisnite  → **Shrani kot osnutek**, da shranite sporočilo, ki ga želite poslati kasneje.

Pritisnite  → **Zavrzi**, da začnete znova.

Branje sporočil

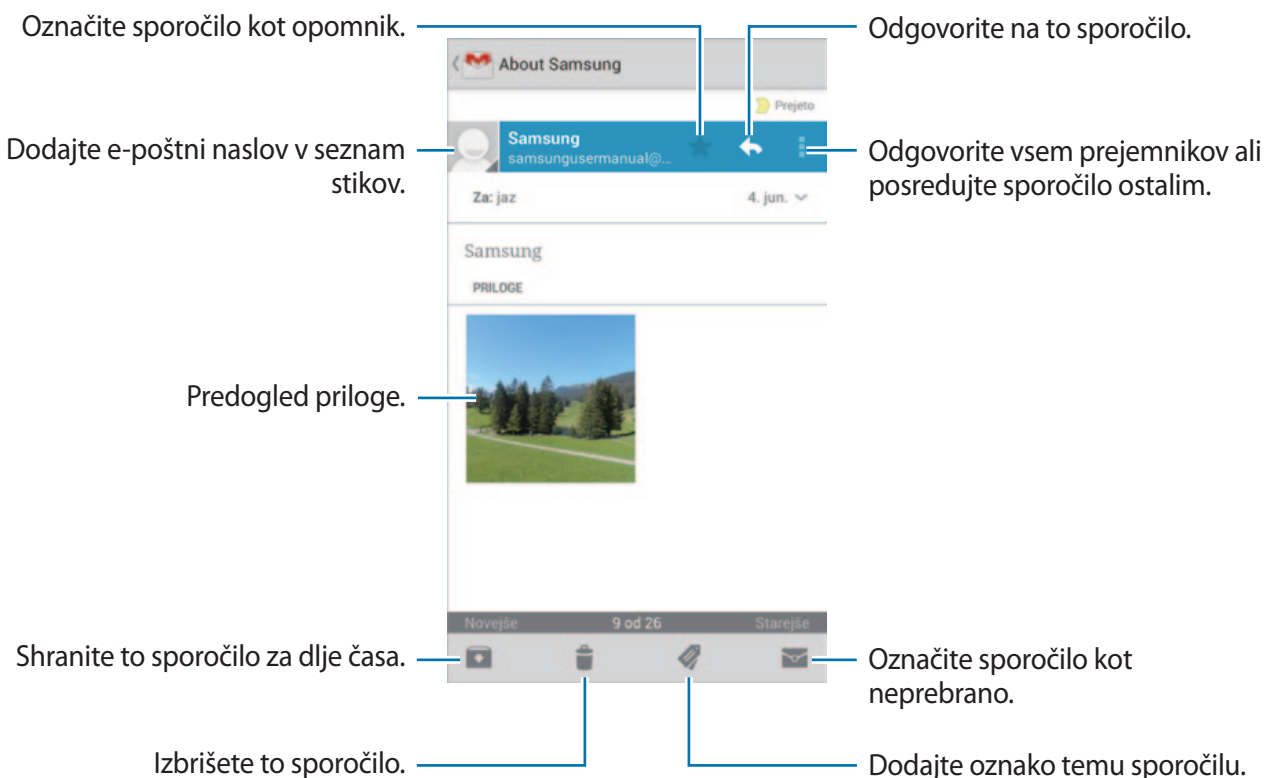

Oznake

Google Mail ne uporablja map ampak oznake. Ko zaženete Google Mail, le-ta prikaže sporočila z oznakami Prejeto.

Pritisnite  za ogled sporočil pod drugimi oznakami.

Da dodate oznako sporočilu, izberite sporočilo in pritisnite , nato izberite oznako, ki jo želite dodeliti.

Talk

Uporabite to aplikacijo za pogovor z drugimi prek Google Talk.

Pritisnite **Talk** na zaslonu aplikacij.



Ta aplikacija v nekaterih regijah in pri nekaterih operaterjih morda ni na voljo.

Javni profil

Izberite ID račun, ki se nahaja na vrhu seznama prijateljev, da spremenite status dosegljivosti, slike, ali sporočilo.

Dodajanje prijateljev

Pritisnite , vnesite e-poštni naslov prijatelja, ki ga želite dodati in pritisnite **KONČANO**.

Pogovor s prijatelji

S seznama prijateljev izberite prijatelja, vnesite sporočilo v pogovorno polje na dnu zaslona, in pritisnite .

Da dodate prijatelja s katerim želite klepetati pritisnite  → **Dodaj v klepet**.

Če želite končati pogovor, pritisnite  → **Končaj klepet**.

Preklop med pogovori

Pomaknite se v levo ali v desno.

Brisanje zgodovine pogovorov

Pogovori so samodejno shranjeni. Za izbris zgodovine pogovorov pritisnite ☰ → **Počisti zgodovino klepetov**.

Google+

Uporabite to aplikacijo za povezovanje z osebami prek družabnega omrežja Google.

Pritisnite **Google+** na zaslonu aplikacij.



Ta aplikacija v nekaterih regijah in pri nekaterih operaterjih morda ni na voljo.

Pritisnite **Vsi krogi** za spremembo kategorije in se nato pomaknite gor ali dol za ogled objav iz vaših krogov.

Pritisnite  za uporabo funkcij družabnih omrežij.

Messenger

Uporabite to aplikacijo za pogovor z drugimi prek storitve Google+ za neposredno sporočanje.

Pritisnite **Messenger** na zaslonu aplikacij.



Ta aplikacija v nekaterih regijah in pri nekaterih operaterjih morda ni na voljo.

S seznama prijateljev izberite prijatelja, vnesite sporočilo v pogovorno polje na dnu zaslona, in pritisnite ►.

ChatON

Uporabite to aplikacijo za pogovor z drugimi napravami. Za uporabo te aplikacije, se morate prijaviti v račun Samsung.

Pritisnite **ChatON** na zaslonu aplikacij.



Ta aplikacija v nekaterih regijah in pri nekaterih operaterjih morda ni na voljo.

Ustvarite seznam prijateljev tako, da vnesete telefonske številke ali e-poštne naslove iz računov Samsung, ali izberete prijatelje iz seznama predlogov. Poleg tega lahko ročno sinhronizirate stike v napravi s pritiskom **Sinhronizacija stikov**.

Pritisnite **Pogov.** → **Začni pomenek** in izberite prijatelja za začetek pogovora.

Splet in omrežje

Internet

Uporabite to aplikacijo za brskanje po internetu.

Pritisnite **Internet** na zaslonu aplikacij.

Ogled spletnih strani

Pritisnite polje naslova, vpišite spletni naslov in nato pritisnite **Pojdi**.

Med ogledovanjem spletne strani pritisnite  za souporabo, shranjevanje ali tiskanje trenutne spletne strani.

Če želite spremeniti iskalni mehanizem, pritisnite polje naslova, ter nato ikono iskalnega mehanizma zraven spletnega naslova.

Odpiranje nove strani

Pritisnite  → **Novo okno**.



Če želite odpreti drugo spletno stran, pritisnite , pomaknite se gor ali dol, ter nato pritisnite stran, da jo izberete.

Zaznamki

Če želite dodati trenutno spletno stran med zaznamke, pritisnite  → **Dodaj zaznamek**.

Če želite odpreti spletno stran med zaznamki, pritisnite  in jo izberite.

Zgodovina

Pritisnite  → **Zgodovina**, da odprete spletno stran iz seznama nedavno obiskanih spletnih strani. Če želite zgodovino počistiti, pritisnite  → **Počisti zgodovino**.

Povezave

Pritisnite in zadržite povezavo na spletnem mestu, da jo odprete v novem oknu, shranite ali kopirate.

Za ogled shranjenih povezav pritisnite **Prenosi**. (str. 137)

Skupna raba spletnih strani

Za skupno rabo naslova spletne strani z drugimi, pritisnite  → **Souporaba preko**.

Za skupno rabo dela spletne strani, pritisnite in držite želeno besedilo, ter nato pritisnite **Deli**.

Chrome

Uporabite to aplikacijo za iskanje informacij in brskanje po spletnih straneh.

Pritisnite **Chrome** na zaslonu aplikacij.



Ta aplikacija v nekaterih regijah in pri nekaterih operaterjih morda ni na voljo.

Ogled spletnih strani

Pritisnite polje naslova, ter nato vpišite spletni naslov ali kriterij iskanja.

Odpiranje nove strani

Pritisnite  → **Nov zavih**.

Za ogled druge spletne strani, pritisnite  → spletna stran.

Iskanje po spletu z govorom

Pritisnite polje naslova, nato , izgovorite ključno besedo, ter nato izberite eno od priporočenih ključnih besed, ki se prikažejo.

Sinhronizacija z drugimi napravami

Sinhronizirajte odprte zavihke in zaznamke za uporabo s Chromom na drugih napravah, ko ste prijavljeni z istim računom Google.

Za ogled odprtih zavihkov na drugih napravah pritisnite ☰ → **Druge naprave**. Izberite spletno stran, katero želite odpreti.

Za ogled zaznamka pritisnite ★.

Bluetooth

Bluetooth ustvari neposredno brezžično povezavo med napravama na kratkih razdaljah. Uporabite Bluetooth za izmenjavo podatkov ali medijskih datotek z drugimi napravami.



- Podjetje Samsung ni odgovorno za izgubo, prestopanje ali zlorabo podatkov, poslanih ali prejetih prek brezžične funkcije Bluetooth.
- Vedno zagotovite, da podatke delite in prejimate z napravami, ki jim zaupate in so ustrezno zaščitene. Če so med napravami ovire, se razdalja delovanja naprav lahko zmanjša.
- Nekatero naprave, zlasti tiste, ki niso testirane ali odobrene s strani združenja Bluetooth SIG, morda ne bodo združljive z vašo napravo.
- Funkcije Bluetooth ne uporabljajte za nezakonita dejanja (na primer, piratske kopije datotek ali nezakonito prisluškovanje poslovnim komunikacijam).
Samsung ni odgovoren za posledice nezakonite uporabe funkcije Bluetooth.

Za vključitev funkcije Bluetooth, na zaslonu aplikacij pritisnite **Nastavitve** → **Povezave** → **Bluetooth**, ter nato povlecite drsnik **Bluetooth** v desno.

Seznanjanje z drugimi napravami Bluetooth

Na zaslonu aplikacij pritisnite **Nastavitve** → **Povezave** → **Bluetooth** → **Iskanje** in navedene so najdene naprave. Izberite napravo s katero se želite seznaniti, ter nato sprejmite samodejno ustvarjeno geslo na obeh napravah za potrditev.

Pošiljanje in sprejemanje podatkov

Številne aplikacije podpirajo prenos podatkov prek Bluetooth. Primer je **Galerija**. Odprite **Galerija**, izberite sliko, pritisnite  → **Bluetooth**, ter nato izberite eno od naprav Bluetooth. Zatem sprejmite zahtevo za avtorizacijo povezave Bluetooth na drugi napravi za sprejem slike. Prenesena datoteka je shranjena v mapi **Bluetooth**. Če prejmete stik, se ta samodejno shrani na seznam stikov.

Screen Mirroring

Uporabite to funkcijo za povezavo naprave z večjim zaslonom, ki podpira vmesnik AllShare Cast ali HomeSync, ter nato delite vašo vsebino. To funkcijo lahko prav tako uporabite za druge naprave, ki podpirajo funkcijo Wi-Fi Miracast.



- Ta funkcija v nekaterih regijah in pri nekaterih operaterjih morda ni na voljo.
- Naprave, ki omogočajo funkcijo Miracast in ki ne podpirajo sistema za zaščito digitalne vsebine visoke pasovne širine (HDCP), morda ne bodo združljive s to funkcijo.
- Nekateri datoteke bodo med predvajanjem zahtevale medpomnjenje, odvisno od omrežne povezave.
- Kadar ne uporabljate funkcije, jo izklopite, da prihranite energijo.
- Če določite frekvenco omrežja Wi-Fi, odkrivanje ali povezava z vmesnikom AllShare Cast ali HomeSync morda ne bo možna.
- Če na TV sprejemniku igrate igre, izberite ustrezen televizijski način za najboljšo izkušnjo.

Na zaslonu aplikacij pritisnite **Nastavitve** → **Povezave** → **Screen Mirroring**, ter nato povlecite drsnik **Screen Mirroring** v desno. Izberite napravo, odprite ali predvajajte datoteko, ter nato s tipkami na vaši napravi krmilite zaslon. Za povezavo z napravo s pomočjo kode PIN, pritisnite in zadržite ime naprave, ter nato vnesite kodo PIN.

Samsung Link

Uporabite to aplikacijo za predvajanje vsebine, ki ste jo shranili na različnih napravah prek interneta. Predvajate in pošljete lahko večpredstavnostne datoteke v vaši napravi na drugo napravo ali spletno storitev za shranjevanje.

Za uporabo te aplikacije, se morate prijaviti v račun Samsung ter registrirati dve ali več naprav. Registracijske metode se lahko razlikujejo glede na vrsto naprave. Za več podrobnosti pritisnite  → **Pomoč**.

Pritisnite **Samsung Link** na zaslonu aplikacij.



Ta aplikacija v nekaterih regijah in pri nekaterih operaterjih morda ni na voljo.

Med odpiranjem te aplikacije, se bo prikazala nedavna vsebina vseh vaših registriranih naprav. Lahko brskate po njih ali jih predvajate. Za souporabo datotek, se pomaknite na **NAPRAVE IN SHRAMBA** in izberite možnost.

Pošiljanje datotek

Pošljite datoteke drugim napravam ali jih prenesite v spletno storitev za shranjevanje.

Izberite napravo, pritisnite , izberite datoteko, pritisnite **Dokončano**, ter nato napravo ali spletno mesto za shranjevanje.

Skupna raba datotek

Izberite napravo ali spletno mesto za shranjevanje, pritisnite , izberite datoteko, pritisnite **Dokončano**, ter nato izberite metodo souporabe.

Predvajanje datotek na oddaljeni napravi

Izberite napravo ali spletno mesto za shranjevanje, pritisnite , izberite datoteko, ter nato izberite napravo.



- Podprte datoteke so lahko odvisne od naprav, ki so povezane kot medijski predvajalnik.
- Nekaterе datoteke bodo med predvajanjem zahtevale medpomnjenje, odvisno od omrežne povezave.

Upravljanje vsebine v spletni storitvi za shranjevanje

Izberite spletno storitev za shranjevanje in nato odprite in upravljajte datoteke.

Za prenos datotek s spletne storitve za shranjevanje, pritisnite , izberite datoteke in nato pritisnite **Dokončano**.

Za registracijo spletne storitve za shranjevanje na napravi pritisnite  → **Nastavitve** → **Registrirana shramba** → , ter nato izberite spletno storitev za shranjevanje.

Group Play

Uporabite to aplikacijo za souporabo zaslonov z več napravami. Ustvarite ali se pridružite seji Group Play, ter nato souporablajte slike, dokumente ali glasbo.

Pritisnite **Group Play** na zaslonu aplikacij.



- Ta aplikacija v nekaterih regijah in pri nekaterih operaterjih morda ni na voljo.
- Med uporabo te aplikacije ne morete uporabljati interneta.

Ustvarjanje skupine za Group Play

Pritisnite **Ustvari skupino**, nastavite geslo in nato uporabite naslednje funkcije:

- **Skupna raba glasbe:** izberite glasbene datoteke za souporabo. Povežete lahko dve ali več naprav in jih uporabite za doseganje prostorskega zvočnega učinka.
- **Skupna raba slik:** izberite slike za souporabo.
- **Skupna raba dokumentov:** izberite dokumente za souporabo.
- **Igranje iger:** igrate spletne igre s prijatelji.

Pritisnite  in zapišite opombo ali rišite po zaslonu. Vsi udeleženci lahko vidijo vaše stvaritve.

Pritisnite  za ogled mozaične postavitve vseh slik v souporabi.

Pritisnite  ali  za izbiro vse slik ali dokumentov.

Pritisnite  za ogled udeležencev skupine.

Prijava v storitev Group Play

- Pritisnite **Pridr. skupini**, izberite skupino Group Play, kateri se želite pridružiti, ter nato vnesite geslo skupine. Izberite kategorijo medija in na napravi se bo pojavila vsebina, ki je trenutno v souporabi.
- Vključite funkcijo NFC, ter postavite zadnji del vaše naprave na zadnji del druge naprave, ki je omogočila sejo.

NFC

Vaša naprava vam omogoča branje oznak NFC, ki vsebujejo podatke o izdelkih.



Naprava vključuje vgrajeno anteno NFC. Z napravo ravnajte previdno, če želite preprečiti poškodbe antene NFC.



Če je zaslon zaklenjen, vaša naprava ne bo brala oznak NFC ali sprejemala podatkov.

Če želite vključiti funkcijo NFC, na zaslonu aplikacij pritisnite **Nastavitve** → **Povezave** → **NFC**. Povlecite drsnik **NFC** v desno.

Branje podatkov iz oznake NFC

Postavite območje antene NFC, na zadnji strani vaše naprave, v bližino oznake NFC. Prikazale se bodo oznake z oznake.

Pošiljanje podatkov prek Android Beam

Uporabite funkcijo Android Beam za pošiljanje podatkov, kot so spletne strani in stiki, na naprave, ki omogočajo NFC.

Na zaslonu aplikacij pritisnite **Nastavitve** → **Povezave** → **NFC**. Povlecite drsnik **Android Beam** v desno.

Izberite element, z zadnjo stranjo naprave se dotaknite zadnjega dela druge naprave, ter nato pritisnite zaslon vaše naprave.

S Beam

Uporabite to funkcijo za pošiljanje podatkov, kot so video posnetki, slike in dokumenti.



Prek storitve S Beam ne pošiljajte avtorsko zaščitene podatkov. V nasprotnem primeru lahko kršite zakone o avtorskih pravicah. Samsung ni odgovoren za morebitne pravne probleme, ki bi nastali zaradi nezakonite uporabe avtorsko zaščitene podatkov.

Na zaslonu aplikacij pritisnite **Nastavitve** → **Povezave** → **S Beam**. Povlecite drsnik **S Beam** v desno.

Izberite datoteko, z zadnjo stranjo naprave se dotaknite zadnjega dela druge naprave, ter nato pritisnite zaslon vaše naprave.



Če obe napravi skušata poslati podatke hkrati, morda prenos datoteke ne bo uspešen.

WatchON

Uporabite to aplikacijo za povezavo s TV sprejemnikom in ogled vaših priljubljenih oddaj in filmov.

Pritisnite **WatchON** na zaslonu aplikacij.

Najprej morate napravo povezati z omrežje in usmeriti infrardeči vhod naprave v TV sprejemnik.

Povezava s TV sprejemnikom

Povežite se s TV sprejemnikom za prikaz zaslona naprave na večji površini in upravljajte TV sprejemnik na daljavo z uporabo naprave.

Izberite državo in regijo. Pritisnite  → **Nastavi zdaj**, ter nato sledite navodilom na zaslonu za registracijo TV sprejemnika in naprave. Koraki so odvisni od izbranih možnosti.

Če se želite povezati z drugimi napravami, pritisnite  → **Nastavitev** → **Moj prostor** → **Dodajanje naprav**.

Gledanje televizije

Izberite priporočila TV programov glede a izbiro pri registraciji TV sprejemnika ali izberite kategorijo na vrhu zaslona. Izberite TV program in nato pritisnite **Glej zdaj**. Izbrani programi bodo prikazani na priključenem TV sprejemniku.

Pritisnite  in odprite nadzorno ploščo za upravljanje TV sprejemnika.

Nastavitev opomnikov za programe

Pritisnite čas na dnu zaslona in izberite čas TV programa, ki si ga želite ogledati. Izberite program, pritisnite **Opomnik**, ter nastavite čas alarma, ki vas bo opomnil na TV program.

Fotoaparāt: osnovne funkcije

Zagon fotoaparata

Uporabite to aplikacijo za snemanje fotografij in video posnetkov.

Pritisnite **Fotoaparāt** na zaslonu aplikacij. Prav tako lahko pritisnete in zadržite gumb sprožilca.

Uporabite **Gallery** za ogled fotografij in videov, ki ste jo posneli z napravo. (str. 107)



- Fotoaparāt se samodejno izklopi, ko ga ne uporabljate.
- Preverite ali je objektiv čist. V nasprotnem primeru naprava ne bo delovala pravilno v nekaterih načinih, ki potrebujejo visoko ločljivost.

Uporaba fotoaparata











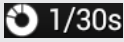





- Ne fotografirajte ali snemajte ljudi brez njihovega dovoljenja.
- Ne fotografirajte ali snemajte kjer je to z zakonom prepovedano.
- Ne fotografirajte ali snemajte na krajih kjer bi lahko kršili zasebnost drugih ljudi.

Spoznajte zaslon predogleda



Razumevanje ikon

Ikone, prikazane na zaslonu predogleda, prikazujejo informacije o trenutnih možnostih fotografiranja in nastavitvah. V spodnji tabeli navedene ikone so najpogostejše.

Ikona	Pomen
 1/30s	Hitrost zaklopa
 F3.1	Vrednost zaslonke
 +0	Vrednost osvetlitve
 ISO 100	Občutljivost ISO
	Časovnik
	Bliskavica
	Makro
	Merjenje
	Ravnovesje beline
	Neprekinjeno zajemanje fotografij
	Način uokvirjanja
	Prepoznavanje glasu
	Geolokacijsko označevanje
	Skupna raba posnetka
	Deljenje slik s prijatelji
	Deljenje slik ChatON
	Oddaljeno iskalnikom pogleda

Fotografiranje

Gumb sprožilca pritisnite do polovice, da izostrite motiv. Ko je del izostren se okvir za ostrenje obarva zeleno. Fotografijo zajamete tako, da pritisnete gumb sprožilca.

Ali pa pritisnite tisti del zaslona s predogledom predogleda, na katerem naj fotoaparati izostri sliko. Ko je del izostren se okvir za ostrenje obarva zeleno. Če želite fotografirati pritisnite .

Snemanje videoposnetkov

Pritisnite , da posnamete video. Za pričetek snemanja, pritisnite .

Med snemanje pritisnite območje, ki ga želite izostriti, da prilagodite ostrino.



- Posamezni videoposnetki so lahko dolgi največ 25 minut.
- Če uporabljate pomnilniško kartico z nizko hitrostjo zapisovanja, videoposnetka morda ne bo možno pravilno shraniti v napravo. Snemanje se lahko ustavi ali pa se posnete videoslike okvarijo.
- Pomnilniške kartice z nizko hitrostjo zapisovanja ne podpirajo videoposnetkov visoke ločljivosti. Če želite posneti videoposnetek visoke ločljivosti, uporabite pomnilniške kartice z višjo hitrostjo zapisovanja (micro SDHC razred 10 ali višje).
- Videosličice so lahko videti manjše – odvisno od ločljivosti videoposnetka in hitrosti sličic.
- Če nastavite možnost stabilizacije slike, boste morda posneli zvok stabilizatorja slike.
- Če med snemanjem videoposnetkov vklopite povečavo, lahko naprava posname zvok, ki se proizvede ob povečavi. Šum zaradi povečave zmanjšate tako, da vklopite tiho povečavo. (str. 105)
- Če med snemanjem nenadoma spremenite zorni kot fotoaparata, fotoaparati morda ne bo pravilno posnel slike.
- Če med snemanjem ročno spremenite izostritev s pritiskom na zaslon, boste morda posneli zvok dotika.

Gledanje fotografij in videoposnetkov

Za ogled posnetih fotografij ali videoposnetkov pritisnite ikono galerije. Pomaknite se v levo ali v desno za ogled naslednje ali prejšnje slike. (str. 107)

Uporaba obroča za povečavo

Povečevanje in zmanjševanje

Zavrtite obroč za povečavo v smeri urnega kazalca za povečavo oz. proti smeri urnega kazalca za zmanjšanje.



- Pri snemanju videoposnetka je v funkciji povečave na voljo učinek povečave/pomanjšave.
- Če zavrtite obroč za povečavo prehitro, morda funkcija povečave ne bo delovala zaradi zaščite objektiv.
- Pri uporabi funkcije povečave, se objektiv premika nazaj in naprej in prilagodi ostrino in točno razmerje ostrine, ki jo želite uporabiti.
- Za ohranitev naravnega zornega kota, se pri višjih vrednostih razmerje povečave poveča v večjih korakih.

Prilagoditev povečave

Do polovice pritisnite gumb sprožilca in zavrtite obroč za povečavo, da prilagodite izostritev.





Zagon fotoaparata ali galerije

Na domačem zaslonu zavrtite obroč za povečavo, da odprete zaslon za hitri zagon fotoaparata in galerije. Fotoaparat lahko zaženete z izbiro enega izmed priljubljenih načinov fotografiranja.



Snemanje fotografij ali videoposnetkov z glasovnimi ukazi

Uporabite prepoznavanje glasu za fotografiranje ali snemanjem videa z glasovnimi ukazi.

Pritisnite  → . Izgovorite glasovni ukaz, kot na primer Smile (nasmeh), Cheese (sir) ali Record video (posnemi video).

Za ogled več glasovnih ukazov za nadzor fotoaparata, pritisnite  → .

Snemanje fotografij ali videoposnetkov z učinki filtrov







Z učinki filtrov ustvarite edinstvene fotografije ali videoposnetke.

Pritisnite  in izberite učinek filtra. Razpoložljive možnosti so odvisne od načina.

- **Brez učinka:** ne uporabite učinka.
- **Vinjetiranje:** ta učinek doda starinski videz barvam, visok kontrast in močan učinek vinjetiranja fotoaparata Lomo.
- **Sivina:** ta učinek naredi sliko črno-belo.
- **Sepia:** ta učinek izniči rdečo na ozadju.
- **Obrabljeno:** zaradi tega učinka je slika videti obrabljena in napokana.
- **Izprane barve:** ta učinek pobledi barve na sliki.
- **Turkizna:** ta učinek da sliki blag turkizen učinek.
- **Zatemnjeno:** ta učinek da sliki zatemnjen učinek.
- **Strip:** ta učinek da sliki stripovski učinek.
- **Enobarvno:** ta učinek da sliki enobarvni stripovski učinek.
- **Grobo:** ta učinek da sliki grob občutek.
- **Oljne paste:** ta učinek da sliki učinek oljnih pastel.
- **Ribje oko:** ta učinek zatemni robove okvirja in popači motive, ter s tem imitira delovanje objektiva ribjega očesa.

Hitro spreminjanje možnosti fotografiranja

Pritisnite , da hitro spremenite možnosti fotografiranja. Razpoložljive možnosti so odvisne od načina.

- : konfiguracijske nastavitve za fotoaparati.
- : vključite ali izključite bliskavico.
- : uporabite za nastavitve časovnega zamika posnetkov.
- : vklopite ali izklopite funkcijo predlaganja fotografij. (str. 119)
- : dostop do pomoči za uporabo fotoaparata.
- : vklopite ali izklopite glasovno prepoznavanje fotografij.
- : vklopite ali izklopite možnosti skupne rabe.

Zmanjšanje tresenja naprave

S funkcijo optičnega stabilizatorja slike (OIS) lahko zmanjšate ali odpravite sence na sliki, ki nastanejo zaradi tresenja naprave.

V strokovnem načinu pritisnite  →  → **OIS (odpravljanje tresenja)** in izberite možnost.



Pred popravkom





Po popravku

Uporaba zaznavanja obrazov

Fotografiranje nasmehov

Fotoaparat samodejno zazna nasmeh na obrazu in sproži sprožilec.

V strokovnem načinu pritisnite  →  → **Zaznavanje obraza** → **Posn. nasmeha**.

Fotoaparat usmerite proti človeškemu motivu in pritisnite gumb sprožilca. Ko fotoaparat zazna nasmejani obraz, samodejno zajame fotografijo.

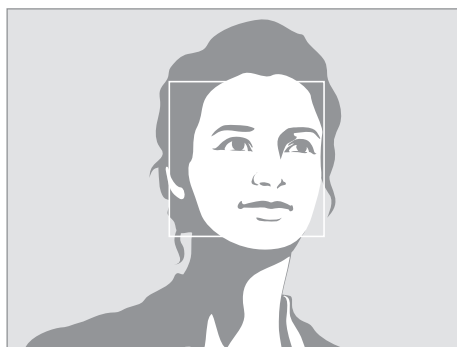

Zaznan obraz

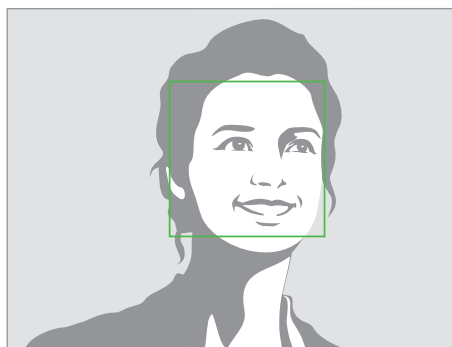

Zaznan nasmeh

Zaznano mežikanje

Če fotoaparati zazna zaprte oči, samodejno naredi več zaporednih fotografij.

V strokovnem načinu pritisnite  →  → **Zaznavanje obraza** → **Zaznavanje mežikanja**.

Fotoaparati usmerite proti človeškemu motivu. Ko fotoaparati zazna človeški obraz, se okoli njega prikaže bel okvir. Če motiv zapre oči ravno v trenutku, ko je pritisnjena tipka sprožilca, bo fotoaparati samodejno zajel več zaporednih fotografij.

Nasveti za ostrejše fotografije

Pravilno držanje fotoaparata

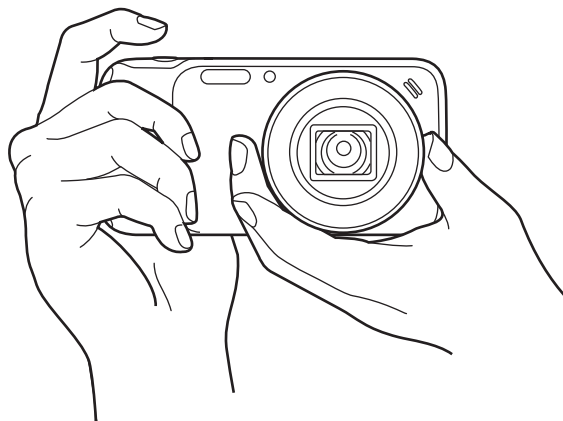

Poskrbite, da zaslon, objektiv, bliskavica ali mikrofoni ne bodo ovirani.



Poskrbite, da objektiv ne bo izpostavljen neposredni sončni svetlobi. To lahko povzroči razbarvanje ali okvaro slikovnega tipala.

Polovični pritisk gumba sprožilca

Ko gumb sprožilca pritisnete do polovice, prilagodite ostrino. Fotoaparat samodejno prilagodi ostrino, osvetlitev in razmerje beline, okvir za ostrenje pa se obarva zeleno. Če izostritve ni možno prilagoditi, se okvir za ostrenje obarva rdeče.

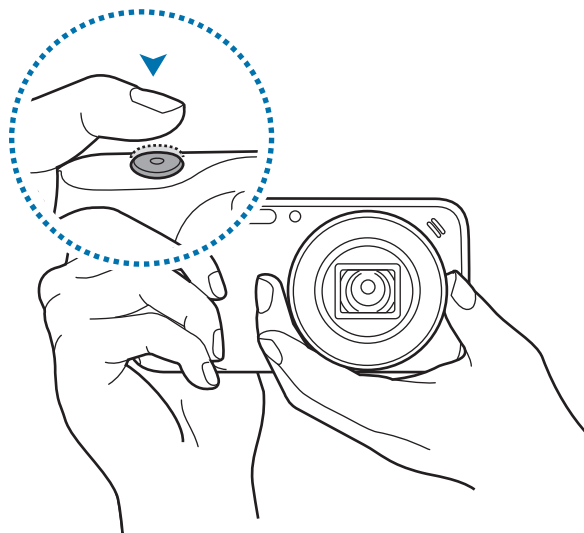

Zmanjšanje tresenja naprave

Nastavite možnost optičnega stabilizatorja slike (OIS), da optično zmanjšate tresenje naprave. (str. 76)

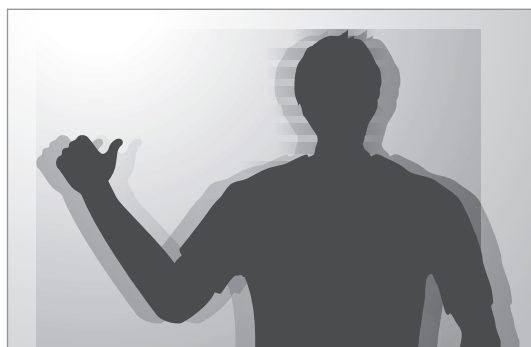

Držanje motiva v središču

V naslednjih pogojih je včasih težko obdržati motiv v središču:

- Če je kontrast med motivom in ozadjem premajhen. Če na primer motiv nosi oblačila, ki so podobne barve kot ozadje.
- Če je svetloba za motivom premočna.
- Če se motiv sveti ali se od njega odbija svetloba.
- Če motiv vsebuje vodoravne vzorce, kot so žaluzije.
- Če motiv ni postavljen na sredino okvirja.

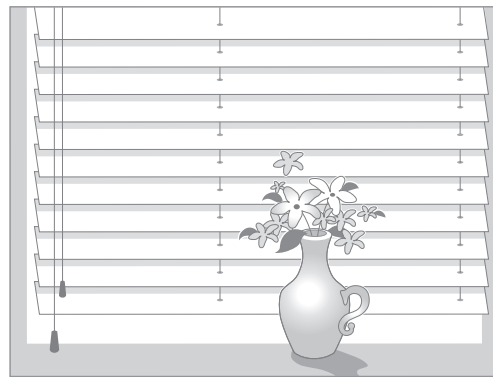

Uporaba zaklepa izostritve

Gumb sprožilca pritisnite do polovice, da motiv izostrite. Ko je motiv izostren, lahko spremenite kompozicijo. Ko ste pripravljeni, pritisnite gumb sprožilca do konca, da zajamete fotografijo.

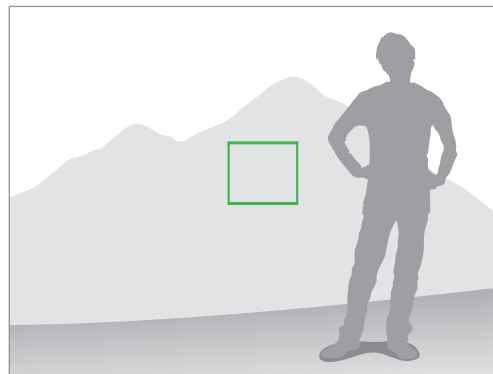
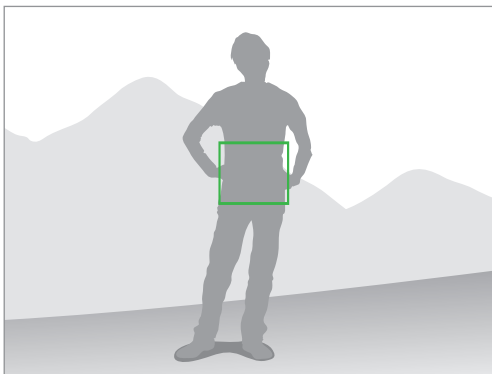

Fotografiranje pri šibki svetlobi

- Za fotografiranje pri šibki svetlobi vklopite bliskavico. (str. 101)
- Prilagodite občutljivost ISO. (str. 97)



Hitro premikajoči se motivi

Za fotografiranje premikajočih se motivov uporabite možnost neprekinjenega fotografiranja. (str. 85)

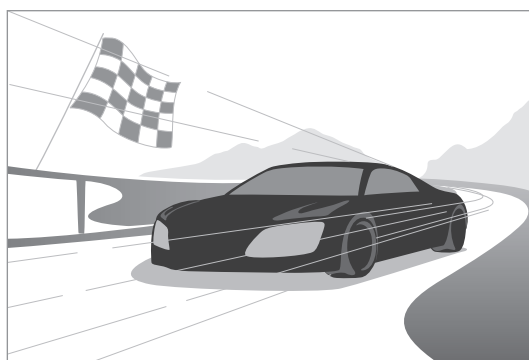

Če želite posneti več zaporednih fotografij, uporabite pomnilniške kartice z višjo hitrostjo zapisovanja (micro SDHC, razred 10 ali višji).

Fotoaparāt: načini fotografiranja

Samodejno

S tem načinom fotografirate z načini prizorišč, ki jih fotoaparāt samodejno izbere. V tem načinu fotoaparāt prepozna okoliške pogoje in samodejno prilagodi vrednosti, ki vplivajo na osvetlitev, vključno s hitrostjo zaklopa, vrednostjo zasloneke, merjenjem in razmerjem beline. Ker fotoaparāt nadzira večino funkcij, so nekateri načini fotografiranja omejeni. Ta način je uporabe pri zajemu hitrih posnetkov z najmanjšim številom prilagoditev.

Pritisnite **Način** → **Samodejno**.

Da prikazete ikono za način prizorišča na zgornjem desnem delu zaslona predogleda, ko do polovice pritisnete gumb sprožilca, pritisnite  →  →  → **Prikaz zaznavanja** → **Vključeno**.



- Fotoaparāt lahko zazna različna prizorišča, tudi enake motive, odvisno od zunanjih okoliščin, kot so tresenje fotoaparata, svetlobe in razdalje do motiva.
- Če fotoaparāt ne zazna ustreznega načina prizorišča, uporabi privzete nastavitve za ta način.
- Tudi v primeru, če zazna obraz, fotoaparāt morda ne bo izbral način portreta – odvisno od položaja motiva ali osvetlitve.
- V tem načinu naprava porabi več energije baterije, saj za izbiro ustreznega načina ves čas spreminja nastavitve.

Strokovnjak

uporabite to, da posnamete fotografije in videoposnetke z ročno prilagoditvijo različnih možnosti fotografiranja, vključno s hitrostjo zaklopa, vrednostjo zaslonke, vrednostjo osvetlitve in občutljivostjo ISO.



Način Program

V tem načinu, fotoaparat samodejno prilagodi hitrost zaklopa in vrednost zaslonke, da se s tem doseže optimalna vrednost osvetlitve. Ta način je uporaben, ko želite zajeti posnetke pri konstantni osvetlitvi in prilagajati druge nastavitve.

Pritisnite **Način** → **Strokovnjak** → **P**, ter nastavite želeno možnost fotografiranja.

Način čarovnika za barve

Ta način omogoča prilagoditev barve z ročnim spreminjanjem EV (svetlosti), nasičenosti barve, kontrasta in ostrine. V tem načinu lahko nadzirate barvo vaših fotografij.

Pritisnite **Način** → **Strokovnjak** → **C**, ter nastavite želeno možnost fotografiranja.

Ročni način

Ta način omogoča ročno prilagoditev hitrosti zaklopa in vrednost zaslonke. V tem načinu lahko v celoti nadzirate osvetlitev vaših fotografij. Ta način je uporaben v okoljih, kjer je fotografiranje pod nadzorom, kot na primer studiih, oz. ko je potrebno fotoaparat pravilno nastaviti. Ta način je prav tako priporočen za fotografiranje nočnih prizorov ali ognjemeta.

Pritisnite **Način** → **Strokovnjak** → **M**, ter nastavite želeno možnost fotografiranja.



- Če nastavite visoko vrednost ISO ali pustite sprožilec odprt dlje časa, se lahko šum na sliki poveča.
- Uporabite stojalo in samosprožilec, da preprečite tresenje fotoaparata.
- Dlje kot bo sprožilec odprt, dlje časa je potrebno za shranjevanje fotografije. Ne izklaplajte fotoaparata, ko fotoaparat shranjuje fotografijo.
- Izberete lahko eno od dveh različnih vrednosti zaslonke. Razpoložljive vrednosti so odvisne od razmerja povečave.

Pameten

Uporabite za fotografiranje z vnaprej določenimi nastavitvami za različne prizore.

Priporočanje pametnega načina

Uporabite to, da fotografirate z enim od pametnih načinov, ki jih fotoaparati samodejno predlaga.

Pritisnite **Način** → **Pameten** → **Priporočanje pametnega načina**.

Pritisnite gumb sprožilca do polovice, izberite način in seznama predlogov, ter nato pritisnite gumb sprožilca, da posnamete fotografijo. Če ne izberete načina iz seznama predlogov, bo fotoaparati posnel fotografijo v samodejnem načinu.

Da ponastavite izbran način, pritisnite ↶.

Lepotna izboljšava obraza

S tem načinom fotografirate osvetljene obraze in ustvarite nežnejše slike.

Pritisnite **Način** → **Pameten** → **Lepotna izboljšava obraza**.

Pritisnite gumb sprožilca, da zajamete fotografijo. Pritisnite obraz in prilagodite učinek. Da preklopite med prvotno in prilagojeno fotografijo, pritisnite **Prej in pozneje**. Če želite shraniti fotografijo, pritisnite **Shrani**.

Najboljša fotografija

S tem načinom zajamete več fotografij v kratkem času, nato pa med njimi izberete najboljše.

Pritisnite **Način** → **Pameten** → **Najboljša fotografija**.

Za zajem več fotografij pritisnite gumb sprožilca. Pritisnite in pridržite sličice fotografij, ki jih želite shraniti, nato pritisnite **Shrani**.

Neprekinjeno snemanje

S tem načinom zajamete niz fotografij premikajočih se motivov.

Pritisnite **Način** → **Pameten** → **Neprekinjeno snemanje**.

Fotoaparat držite pri miru ter pritisnite in zadržite gumb sprožilca, da neprekinjeno zajamete več fotografij.

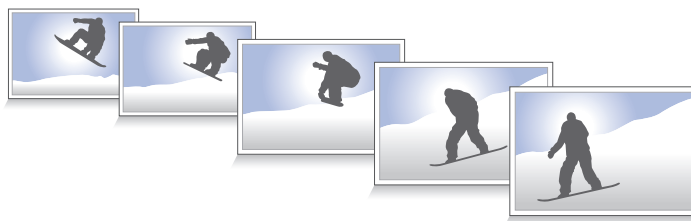

Če želite posneti več zaporednih fotografij, uporabite pomnilniške kartice z višjo hitrostjo zapisovanja (micro SDHC, razred 10 ali višji).

Najboljši obraza

Uporabite to za več posnetkov hkrati in združevanje v eno najbolj primerno sliko.

Pritisnite **Način** → **Pameten** → **Najboljši obraza**.

Za zajem več fotografij pritisnite gumb sprožilca. Za najboljši posnetek, držite fotoaparat pri miru in se ne premikajte med posnetkom. Pritisnite rumeni okvir na vsakem obrazu in izberite najbolj primeren obraz za posameznika. Po izbiri obraza za vsakega posameznika, pritisnite **Shrani**, da združite slike v eno fotografijo in jo shranite.



Posnetek otrok

Uporabite to za predvajanje smešnega zvoka in pridobivanje pozornosti otroka med fotografiranjem.

Pritisnite **Način** → **Pameten** → **Posn. otrok**.

Pritisnite gumb sprožilca. Fotoaparati odda opozorilni zvok in posname več fotografij, ko zazna obraz.

Če želite spremeniti opozorilni zvok, pritisnite ► → ⚙️ → 📷 → **Motilni zvoki**.

Pokrajina

S tem načinom fotografirate modro nebo in pokrajine z bogatimi barvami.

Pritisnite **Način** → **Pameten** → **Pokrajina**.



Zora

S tem načinom fotografirajte jutro v nežnih barvah.

Pritisnite **Način** → **Pameten** → **Zora**.

Sneg

S tem načinom fotografirajte svetle snežne motive.

Pritisnite **Način** → **Pameten** → **Sneg**.

Makro

S tem načinom fotografirate motive, ki so zelo blizu.

Pritisnite **Način** → **Pameten** → **Makro**.



Fotoaparat držite pri miru, da bodo fotografije ostre.

Hrana

S tem načinom fotografirajte hrano v bogatih barvah.

Pritisnite **Način** → **Pameten** → **Hrana**.

Zabava/znotraj

S tem načinom zajemate ostre fotografije v zaprtih prostorih.

Pritisnite **Način** → **Pameten** → **Zabava/znotraj**.

Zamrznitev dogajanja

S tem načinom fotografirate motiv, ki se premika zelo hitro.

Pritisnite **Način** → **Pameten** → **Zamrznitev dogajanja**.



Priporočena je uporaba pri močni dnevni svetlobi.

Izboljšava tona

S tem načinom fotografirate brez izgube podrobnosti v svetlih in temnih območjih. Fotoaparati samodejno zajame več fotografij z različnimi vrednostmi osvetlitve, nato pa jih združi v eno fotografijo. Fotografija, ki je posneta pri prvotni osvetlitvi, se prav tako shrani.

Pritisnite **Način** → **Pameten** → **Izboljšava tona**.

Med držanjem fotoaparata pri miru, pritisnite gumb sprožilca, da zajamete več fotografij.



Brez učinka



Z učinkom



- Na to funkcijo lahko vplivajo tresenje fotoaparata, osvetlitev, gibanje motiva in okolje fotografiranja.
- Pri tej funkciji je bliskavica onemogočena.
- Ko fotografirate premikajoče se motive, se lahko pojavi senca.
- Priporočamo uporabo stojala.

Panorama

S tem načinom zajemate široke panoramske fotografije.

Pritisnite **Način** → **Pameten** → **Panorama**.

Pritisnite gumb sprožilca, da zajamete fotografijo, nato fotoaparati pomikajte v eno smer. Ko se modri okvir poravna z zaslonom predogleda, fotoaparati samodejno zajame naslednji posnetek v panoramskem zaporedju. Ko želite končati fotografiranje, znova pritisnite gumb sprožilca. Fotografije se samodejno združijo v eno panoramsko sliko.





- Za najboljše rezultate se izognite naslednjemu:
 - prehitro ali prepočasno premikanje fotoaparata,
 - premikanje fotoaparata premalo, da ti ta zajel naslednjo fotografijo,
 - premikanje fotoaparata z različnimi hitrostmi,
 - tresenje fotoaparata,
 - spreminjanje smeri fotoaparata med zajemanjem,
 - fotografiranje pri šibki svetlobi,
 - fotografiranje premikajočih se motivov,
 - fotografiranje v pogojih, kjer se svetlost ali barva svetlobe spreminja,
 - ne fotografirajte motivov pred neprepoznavnimi ozadji, kot je prazno nebo ali enolične stene.
- Fotografiranje se prekine pri naslednjih pogojih:
 - če med zajemanjem spremenite razdaljo od motiva,
 - prehitro premikanje fotoaparata,
 - držanje fotoaparata pri miru.
- Fotoaparati lahko neha zajemati fotografije zaradi kompozicije ali gibanja na prizorišču.
- V panoramskem načinu fotoaparati morda ne bo v celoti zajel zadnjega prizora, če ga ustavite točno na tistem položaju, kjer se mora prizor končati. Če želite zajeti celoten prizor, fotoaparati pomaknite malo dlje od položaja, na katerem naj se prizor konča.

Slap

S tem načinom fotografirate slapove.

Pritisnite **Način** → **Pameten** → **Slap**.



Ko fotoaparati zajame fotografije, bodo te zaradi nizke hitrosti zaklopa morda videti zabrisane. Uporabite stojalo.

Animirana fotografija

Uporabite to, da ustvarite fotografijo, kjer se izbrani motivi premikajo z zamrznitvijo, ali samodejno animacijo motivov v gibanju, ki jih je zaznal fotoaparati.

Pritisnite **Način** → **Pameten** → **Animirana fotografija**.

Pritisnite gumb sprožilca, da zajamete fotografijo. Pritisnite **Animiraj** ali **Zamrzni**, ter nato podrgnite zaslon, da animirate ali zamrznete zaznane motive v gibanju. Pritisnite **Obreži** za prilagoditev obsega reza oz. **Smer**, da spremenite smer animacije. Nato pritisnite **Shrani**, da shranite fotografijo.

Drama

Posnemite več fotografij in jih združite v sliko, ki prikazuje sledi gibanja.

Pritisnite **Način** → **Pameten** → **Drama**.

Fotoaparati držite pri miru ter pritisnite in zadržite gumb sprožilca, da neprekinjeno zajamete več fotografij. Pritisnite **Shrani**, da shranite datoteko.



Za najboljši posnetek upoštevajte te nasvete. Ta fotoaparati morda ne bo pravilno zajel posnetke pri drugih pogojih za snemanje.

- Fotoaparati držite pri miru in se ne premikajte med posnetkom.
- Posnemite fotografije motiva, ki se premika v eni smeri.
- Posnemite fotografije z ozadji, na katerih ni premikajočih se predmetov.
- Ne fotografirajte motiva in ozadja, ki sta podobnih barv.
- Odsvetujemo vam fotografiranje motiva, ki je preblizu ali predaleč, da bi ga ujeli v zaslon, oziroma motiva, ki je predolg, na primer avtobusa ali vlaka.

Brisalec

Uporabite za izbris motivov v gibanju iz ozadja.

Pritisnite **Način** → **Pameten** → **Brisalec**.

Več zaporednih fotografij zajamete tako, da pritisnete gumb sprožilca. Fotoaparati izbriše sledi gibanja premikajočega se motiva. Da obnovite prvotno fotografijo, pritisnite **Prikaži prem.** **predm.**, pritisnite označeno območje, ter nato **Shrani**.



- Fotoaparati držite pri miru in se ne premikajte med posnetkom.
- Pri fotografiranju motiva in ozadja, ki sta podobnih barv, fotoaparati morda ne bo prepoznal gibanja.
- Pri fotografiranju motiva, ki se giblje zelo počasi ali zelo hitro, fotoaparati morda ne bo prepoznal vseh njegovih gibov.
- Če se v ozadju premika več motivov, fotoaparati morda ne bo prepoznal vseh njihovih gibov.

Zvok, slika

Uporabite za fotografiranje z zvokom.

Pritisnite **Način** → **Pameten** → **Zvok, slika**.

Fotoaparati posname nekaj sekund zvoka po zajemu fotografije.

Da nastavite fotoaparati za snemanje zvoka pred vsakim zajemom fotografije, pritisnite **>** → **⚙️** → **📷** → **Zvok**.



Med snemanjem fotografij v tem načinu bo notranji mikrofoni posnel zvok.

Obris

S tem načinom fotografirate temne oblike na svetlem ozadju.

Pritisnite **Način** → **Pameten** → **Obris**.



Za povečanje učinka obrisa fotografirajte na svetli lokaciji.

Sončni zahod

S tem načinom fotografirate sončni zahod.

Pritisnite **Način** → **Pameten** → **Sončni zahod**.

Noč

S tem načinom fotografirate brez bliskavice pri šibki svetlobi.

Pritisnite **Način** → **Pameten** → **Noč**.

Med držanjem fotoaparata pri miru, pritisnite gumb sprožilca, da zajamete več fotografij. Fotografije se samodejno združijo v eno.

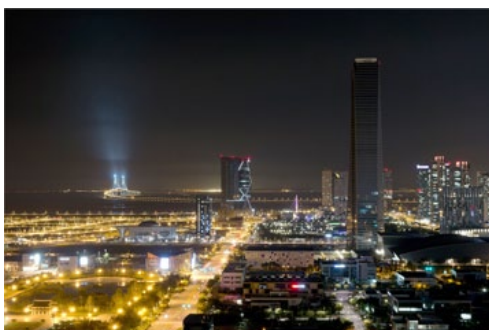

Ko fotoaparati zajame fotografije, bodo te zaradi nizke hitrosti zaklopa morda videti zabrisane. Uporabite stojalo.

Ognjemet

S tem načinom fotografirate ognjemet.

Pritisnite **Način** → **Pameten** → **Ognjemet**.



Ko fotoaparati zajame fotografije, bodo te zaradi nizke hitrosti zaklopa morda videti zbrisane. Uporabite stojalo.

Svetlobne sledi

S tem načinom fotografirate snop svetlobe pri šibki svetlobi.

Pritisnite **Način** → **Pameten** → **Svetlobne sledi**.



Ko fotoaparati zajame fotografije, bodo te zaradi nizke hitrosti zaklopa morda videti zbrisane. Uporabite stojalo.

Moj način



Uporabite to za registracijo vaših priljubljenih načinov za fotografiranje in preprosto izbiro. Registrirate lahko do 5 načinov.

Pritisnite **Način** → **Moj način** → **Uredi**, ter nato izberite vaše priljubljene načine za fotografiranje. Po končani izbiri pritisnite **Končano** za shranitev.

Fotoaparāt: možnosti in nastavitve fotografiranja

Prilagoditev možnosti fotografiranja

Fotoaparāt vsebuje različne možnosti za fotografiranje. Z njimi lahko posnamete prilagojene fotografije in videoposnetke.

Pritisnite  za dostop do možnosti fotografiranja. Odvisno od izbranega načina, pritisnite  → .

Izberite možnost in jo nato shranite.



- Razpoložljive možnosti so odvisne od načina fotografiranja, uporabljenega objektivna in pogojev fotografiranja.
- Od izbrane možnosti je odvisno, ali bodo nastavitve na voljo.

EV (svetlost)

Fotoaparāt samodejno nastavi svetlost z meritvijo nivoja svetlobe iz kompozicije fotografije in položaja motiva. Če fotoaparāt nastavi osvetlitev višje ali nižje, kot ste pričakovali, lahko vrednost osvetlitve prilagodite ročno.

Pritisnite **Način** → **Strokovnjak** → **P / C**. Zavrtite gumb za izbor možnosti fotografiranja na **EV (svetlost)** in prilagodite vrednost osvetlitve.



Temneje (-)



Nevtralno (0)



Svetleje (+)



- Če se med fotografiranjem ne morete odločiti o ustrezni vrednosti osvetlitev, uporabite možnost **AE BKT** in zajemite več fotografij z različnimi vrednostmi osvetlitve.
- Fotografiranje z višjo vrednostjo osvetlitve lahko zaradi počasnejše hitrosti zaklopa povzroči zabrisane fotografije.

ISO (občutljivost)

Vrednost občutljivosti ISO predstavlja občutljivost fotoaparata na svetlobo.

Višja kot je občutljivost ISO, bolj je fotoaparat občutljiv na svetlobo. Nasprotno, z izbiro višje občutljivosti ISO lahko posnamete fotografije v zatemnjenih ali temnih prostorih pri višjih hitrostih sprožilca. Hkrati pa lahko to poveča elektronski šum in povzroči bolj zrnato fotografijo.

Pritisnite **Način** → **Strokovnjak** → **P / M**. Zavrtite gumb za izbiro možnosti fotografiranja na **ISO (občutljivost)**, ter izberite občutljivost ISO.

Primeri



ISO 100



ISO 400



ISO 800



ISO 3200





Povečajte vrednost ISO v prostorih, kjer je uporaba bliskavice prepovedana. Jasno fotografijo lahko posnamete, če nastavite visoko vrednost ISO, brez, da bi pri te uporabili dodaten vir svetlobe.

WB (vir svetlobe)

Razmerje beline predstavlja vir svetlobe, ki vpliva na barvo fotografije.

Barve na fotografij so odvisne od vrste in kakovosti svetlobnega vira. Če želite bolj naravno barvo vaših fotografij, izberite ustrezen svetlobni pogoj za umerjanje razmerja beline oz. ročno prilagodite temperaturo barve. Prav tako lahko prilagodite barvo za prednastavljene svetlobne vire, da se s tem barve fotografije ujemajo z dejanskim prizorom pri mešanih svetlobnih pogojih.

V strokovnem načinu pritisnite  →  → **WB (vir svetlobe)** in izberite možnost.

- **Samodejno:** uporabite samodejne nastavitve odvisno od svetlobnih pogojev.
- **Dnevna svetloba:** za sončne dni. S to možnostjo lahko posnamete fotografije, ki so najboljši približek naravnih barv prizorišča.
- **Oblačno:** za oblačne dni in sence. Fotografije, ki so posnete na oblačne dni, so običajno bolj modrikaste kot tiste, posnete na sončne dni. Ta možnost odpravi ta učinek.
- **NoNeonsko H:** za dnevne fluorescentne ali trimerne fluorescentne luči.
- **NoNeonsko L:** za bele fluorescentne luči.
- **Volfram:** za običajne ali halogenske žarnice. Žarilne volframove žarnice imajo običajno rdečkast odtenek. Ta možnost odpravi ta učinek.
- **Po meri:** nastavite ravnovesje beline po meri. Usmerite objektiv na belo površino in pritisnite gumb sprožilca.
- **K:** uporabite ta način za ročno prilagoditev temperature barve svetlobnega vira. Temperatura barve je meritev v stopinjah Kelvina, ki označuje določen tip svetlobnega vira. Ko se temperatura barve poveča, se distribucija barv ohladi. Nasprotno, ko se temperatura barve zniža, se distribucija barve otopli. Povlecite drsnik ali pritisnite  oz. , da prilagodite temperaturo barve.

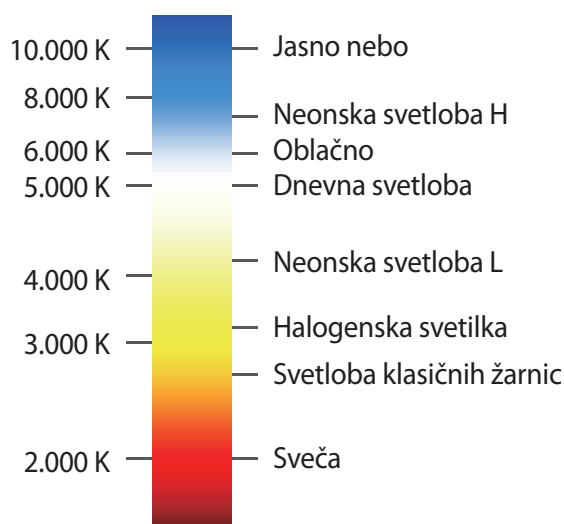

Primeri



Auto WB



Daylight



Cloudy



Tungsten

Merjenje

Način merjenja določa metodo s katero fotoaparat izmeri količino svetlobe. Fotoaparat izmeri količino svetlobe v prizorišču, ter v številnih načinih, uporabi meritev za prilagoditev različnih nastavitev. Na primer, če je videz motiva temnejši od dejanskega, fotoaparat posname fotografijo s prekomerno količino svetlobe. Če je videz motiva svetlejši od dejanskega, fotoaparat posname fotografijo z manjšo količino svetlobe.

V strokovnem načinu pritisnite  →  → **Merjenje** in izberite možnost.

- **Matrika:** fotoaparat izračuna količino svetlobe v več področjih. Ko je svetloba zadostna oz. ko ni, fotoaparat prilagodi osvetlitev z izračunom povprečne svetlobe prizorišča. Ta način je primeren za vsakdanje fotografije.

- **Točkovno:** fotoaparat izračuna količino svetlobe v središču. Pri fotografiranju z močno osvetljenim ozadjem za motivom, fotoaparat prilagodi osvetlitev za pravilno osvetlitev motiva.
- **Sredinsko utežen:** fotoaparat izračuna širše območje kot to stori v načinu točke. Sešteje količino svetlobe na sredini posnetka (60–80 %) in preostalega dela svetlobe (20–40 %).

Način vožnje

Uporabite to možnost za nastavitev metode fotografiranja. Zaporedno fotografiranje je priporočeno za fotografiranje hitrega gibanja motivov z visoko hitrostjo, na primer dirkalnikov.

V strokovnem načinu pritisnite  →  → **Način vožnje** in izberite možnost.





- **Neprekinjeno normalno:** s tem načinom zajamete eno fotografijo.
- **Neprekinjeno visoko:** s tem načinom zajamete niz fotografij premikajočih se motivov.
- **AE BKT:** uporabite to možnost kadriranja samodejne osvetlitve za zajem treh zaporednih fotografij pri različnih vrednostih osvetlitve (eno svetlejšo, izvorno in eno temnejšo).
Uporabite stojalo, da preprečite zamegljene fotografije.



- Pri zaporednem fotografiranju lahko shranjevanje fotografij traja dlje, saj je odvisno od zmogljivosti in hitrosti pomnilniške kartice.
- Pri zajemu zaporednih fotografij je uporaba stojala priporočena.

Bliskavica

Za realistično fotografijo motiva, mora biti količina svetlobe konstantna. V primeru nihanja svetlobe, lahko uporabite bliskavico, ki da konstantno količino svetlobe.

Pritisnite  (ali  → ) →  → **Bliskavica**, ter izberite možnost.

- **Izključeno:** izklopite bliskavico.
- **Samodejno:** vklopite samodejno bliskavico. Bliskavica se sproži, če je motiv ali ozadje temno.
- **Rdeče oči:** s tem preprečite rdeči odsev v očeh motiva.
- **Vključeno:** bliskavica je vedno vklopljena.
- **Počasna sin.:** s tem ohranite podrobnosti v ozadju.
- **Odp. rd. oči:** s tem preprečite rdeči odsev v očeh motiva.



- Med dvema sprožitvama bliskavice je zamik. Ne premikajte se, dokler se bliskavica ne sproži drugič.
- Če svetloba od bliskavice odseva ali če je v zraku precej prahu, so lahko na fotografiji vidni majhni madeži.

Način ostrenja

Uporabite to možnost za izbiro načina ostrenja, ki je primeren motivu.



V strokovnem načinu pritisnite  →  → **Način ostrenja** in izberite možnost.

- **Sam. ostr.:** uporabite ta način za fotografiranje mirujočih motivov. Ko pritisnete gumb sprožilca do polovice, se bo ostreno območje izostrilo. Območje se obarva zeleno, ko je ostrina dosežena.
- **Makro:** uporabite to za fotografiranje motivov od blizu.

Območje ostrenja

Uporabite to možnost, da spremenite položaj območja ostrenja.

Običajno fotoaparat izostri najbližji motiv. V primeru več motivov lahko pride do ostrenja nezaželenih motivov. Da preprečite ostrenje nezaželenih motivov, spremenite območje izostritve tako, da je izostren želen motiv. Z izbiro primerne območja ostrenja lahko posnamete jasno in bolj ostro fotografijo.

V strokovnem načinu pritisnite  →  → **Območje ostrenja** in izberite možnost.

- **Center AF:** uporabite za izostritev sredine okvirja.
- **Več AF:** uporabite za izostritev več področij. Fotografija je razdeljena na dve ali več področij in fotoaparat pridobi točke izostritve vsakega posameznega področja, ter prikaže zeleni okvir na mestih, kjer je ostrina pravilno nastavljena. Priporočeno v primeru scenskega fotografiranja.

Zaznavanje obraza

Uporabite to možnost za izbiro načina zaznavanja obraza.

V strokovnem načinu pritisnite  →  → **Zaznavanje obraza** in izberite možnost.

- **Normalno:** uporabite to, če želite izmeriti osvetlitev človeškega obraza.
- **Posn. nasmeška:** uporabite to za prepoznavanje in pomoč pri fotografiranju nasmejanih obrazov. (str. 76)
- **Zaznavanj mežikanja:** zaznavanje mežikanja zazna zaprte oči in samodejno posname dodatne fotografije. (str. 77)



- Ko fotoaparat zazna obraz, mu samodejno začne slediti.
- Ta funkcija morda ne bo delovala v naslednjih pogojih:
 - če je motiv preveč oddaljen od fotoaparata,
 - če je presvetlo ali pretemno,
 - če motiv ne gleda v fotoaparat,
 - če motiv nosi sončna očala ali masko,
 - če se izraz na obrazu motiva preveč spremeni,
 - če je motiv osvetljen od zadaj ali se svetlobni pogoji spreminjajo.

Velikost fotografije

Ko povečate ločljivost, bo vaša fotografija vsebovala več pik in s tem omogočala tiskanje na večjem papirju ali prikaz na večjem zaslonu. Pri uporabi visoke ločljivosti, se bo velikost datoteke povečala. Izberite nizko ločljivost za fotografije, ki bodo prikazane v okvirju za digitalne fotografije ali prenesene na splet.

Pritisnite  (ali  → ) →  → **Velikost fotografije**, ter izberite možnost.



Kakovost

Uporabite to možnost za izbiro višje kakovosti za lepše fotografije. Če izberete višjo kakovost, se poveča tudi velikost datoteke.

V strokovnem načinu pritisnite  →  → **Kakovost**, ter izberite možnost.

Samodejni kontrast

Uporabite to možnost, da samodejno izboljšate kontrast v fotografijah z od zadaj osvetljenimi motivi oz. kontrast med motivi in ozadji.

V strokovnem načinu pritisnite  →  → **Samodejni kontrast** in izberite možnost.





Prilagodite sliko

Uporabite to možnost za prilagoditev barve, nasičenosti, ostrine ali kontrasta v vaših fotografijah.

V strokovnem načinu pritisnite  →  → **Prilagodite sliko**, ter povlecite drsnik ali pritisnite  oz.  za vsako vrednost.

Časovnik

To nastavitve uporabite za časovno zakasnjene posnetke.

Pritisnite  (ali  → ) →  → **Časovnik**, ter izberite možnost.

Pritisnite gumb sprožilca, da vklopite časovnik. Fotoaparati zajame fotografije po določenem času. Pritisnite gumb sprožilca, da prekličete časovnik.

OIS (odpravljanje tresenja)

S funkcijo optičnega stabilizatorja slike (OIS) lahko zmanjšate ali odpravite sence na sliki, ki nastanejo zaradi tresenja fotoaparata.

V strokovnem načinu pritisnite  →  → **OIS (odpravljanje tresenja)** in izberite možnost.

- **Izključeno:** uporabite za izklop možnosti.
- **Vključeno:** uporabite za nenehno uporabo funkcije OIS.



- Ta funkcija morda ne bo pravilno delovala v naslednjih pogojih:
 - če premikate fotoaparati, ko sledite motivu v gibanju,
 - če se fotoaparati preveč trese,
 - pri nizki hitrosti zaklopa (npr. pri fotografiranju v slabih svetlobnih pogojih),
 - če je baterija skoraj prazna,
 - pri fotografiranju od blizu.
- Če to funkcijo uporabljate s stojalom, bodo fotografije zaradi tresenja, ki ga povzroča tipalo OIS, morda zamegljene. Če uporabljate stojalo, to funkcijo izklopite.
- Če fotoaparati udarite ali ga spustite na tla, se lahko slika na zaslonu zamegli. V tem primeru znova zaženite napravo.

Možnosti za snemanje videa

Pritisnite  (ali  → ) → , ter konfigurirajte nastavitve za snemanje videa.





- **Velikost filma:** izbere ločljivost videoposnetkov. Izberite višjo ločljivost za večjo kvaliteto. Videoposnetki z višjo ločljivostjo zasedejo več pomnilnika.
- **Več gibanj:** nastavite hitrost predvajanja videoposnetkov.



Če izberete možnost, ki ni **x1**, zvok ne bo posnet.

- **Zvok:** s tem zmanjšate šum na povečavi pri fotografiranju.
- **Odpravljanje šuma vetra:** poleg šuma zaradi vetra odstranite še okoliški šum.

Možnosti souporabe

Souporablajte fotografije med fotografiranjem, z nastavitvijo možnosti souporabe. Pritisnite  (ali  → ) →  in izberite možnost.

- **Posnemi in deli:** fotografijo neposredno pošljite na drugo napravo prek Wi-Fi Direct.
- **Skupna raba prijateljeve fotografije:** fotoaparati nastavite na prepoznavanje obraza osebe, ki ste jo označili na fotografiji, to pa pošljite tej osebi.
- **Sk. raba gorog. ChatON:** s funkcijo ChatON pošljete fotografijo neposredno v drugo napravo.
- **Oddaljen iskalo:** nastavite napravo za upravljanje fotoaparata od daleč.

Nastavitve fotoaparata

Pritisnite  (ali  → ) → , ter konfigurirajte nastavitve za fotoaparati.

- **Glasm. funkcij kamere:** prilagodite zvok samodejne izostritve.
- **Pisk:** vklopite ali izklopite piske.
- **Opis:** prikaže opise načinov.
- **Smernice:** prikažite vodila za pomoč pri sestavljanju scene.

- **Sam. izk. zasl.:** nastavite dolžino časa, ki ga naprava porabi, preden se izklopi osvetlitev zaslona.
- **Pregled:** na kratko prikaže posnete fotografije in videoposnetke.
- **Podatki o datumu/uri:** na fotografijah bo zabeležen datum in/ali čas zajema.
- **Samod. pilag. prikaza:** nastavite fotoaparati, da samodejno prilagodi svetlost zaslona.
- **Oznaka GPS:** na fotografijo pripnite GPS lokacijsko oznako. Vključite to funkcijo med fotografiranjem za ustvarjanje albumov v **Album za zgodbo**.



- Če želite izboljšati signale GPS, ne fotografirajte na lokacijah, kjer je signal lahko oviran, na primer med zgradbami ali na nizko ležečih območjih, ali v slabih vremenskih razmerah.
- Vaša lokacija se lahko prikaže na vaših fotografijah, ko jih prenesete na splet. Če želite to preprečiti, izklopite nastavitve GPS za označevanje.

- **Nadzor glasu:** vklopite ali izklopite glasovno prepoznavanje za snemanje fotografij ali videoposnetkov.
- **Kontekstno ime datoteke:** nastavite fotoaparati, da doda kontekstne oznake, kot so lokacijske informacije, imenom datotek.



Za uporabo te funkcije morate vključiti nastavitve GPS oznake.

- **Luč AF:** vklopi osvetlitev za pomoč pri samodejni izostritvi v pogojih šibke svetlobe.
- **Zagon načina:** izbere privzeti način fotoaparata, ki se bo zagnal, ko vklopite napravo.
- **Shranjevanje:** izberite lokacijo za shranjevanje.
- **Ponastavi:** ponastavi nastavitve kamere.

Mediji

Galerija

Uporabite to aplikacijo za ogled slik in video posnetkov.

Pritisnite **Galerija** na zaslonu aplikacij.



- Nekatero vrste datotek niso podprte, odvisno od programske opreme na napravi.
- Nekatero datoteke morda ne bodo ustrezno predvajane, kar je odvisno od načina kodiranja.

Ogled slik

Zagon **Galerija** prikaže razpoložljive mape. Ko druga aplikacija, kot je **E-pošta**, shrani sliko, se samodejno ustvari mapa **Download**, ki vsebuje preneseno sliko. Prav tako se ob posnetku zaslona ustvari mapa **Screenshots**. Izberite mapo, če jo želite odpreti.

V mapi so slike prikazane po datumu nastanka. Izberite sliko, da si jo ogledate v celozaslonskem načinu.

Pomaknite se v levo ali v desno za ogled naslednje ali prejšnje slike.

Povečevanje in zmanjševanje

Za povečevanje ali zmanjševanje uporabite enega izmed sledečih načinov:

- Za povečevanje dvakrat pritisnite na zaslon.
- Dva prsta povlecite narazen, da približate del slike. Prav tako dva prsta približajte ali dvakrat pritisnite na zaslon, da sliko pomanjšate.



Ogled slik z funkcijo gibanja

Uporabite funkcijo gibanja, da usposobite funkcijo z določenim gibanjem.

Na zaslonu aplikacij pritisnite **Nastavitve** → **Moja naprava** → **Gibanja in poteze** → **Gibanje**, povlecite drsnik **Gibanje** v desno in nato vklopite drsnik posamezne funkcije.

Če želite prenehati uporabljati funkcijo gibanja, izklopite drsnik za to funkcijo.

Predvajanje videoposnetkov

Video datoteke v predogledu prikazujejo  ikono. Izberite video, ki si ga želite ogledati, in pritisnite .

Urejanje slik

Ko si ogledujete sliko, pritisnite  in uporabite sledeče funkcije:

- **Priljubljene:** dodajte sliko med priljubljene.
- **Diaprojekcija:** prični z diaprojekcijo slik, ki se nahajajo v trenutni mapi.
- **Okvir fotografije:** uporabite funkcijo za dodajanje okvirja in opombe na sliko. Urejena slika je shranjena v mapi **Photo frame**.
- **Opomba fotografije:** uporabite za zapis opombe na zadnjo stran slike. Pritisnite , da uredite zapiske.
- **Kopiraj v odložišče:** kopira v odložišče.
- **Tiskanje:** natisnite sliko preko povezave USB ali Wi-Fi. Vaša naprava je združljiva le z nekaterimi Samsungovimi tiskalniki.
- **Preimenuj:** preimenuj datoteko.
- **Skupna raba prijateljeve fotografije:** pošljite sliko osebi, ki je označena na fotografiji.
- **Zavrti v levo:** zavrti v nasprotni smeri urinega kazalca.
- **Zavrti v desno:** zavrti v smeri urinega kazalca.
- **Obreži:** s spreminjanjem velikosti modrega okvirja obreže sliko in jo shrani vanj.
- **Iskanje naprav v bližini:** poišče naprave, v katerih je omogočeno skupno rabo medijev.
- **Nastavi kot:** nastavi sliko kot ozadje ali sliko stika.
- **Podrobnosti:** ogled podrobnosti fotografije.
- **Nastavitve:** spremenite nastavitve galerije.

Modifikacija slik

Ko si ogledujete sliko, pritisnite  in uporabite sledeče funkcije:



- **Zavrti:** zavrtite sliko.
- **Obreži:** obrežite sliko.
- **Barva:** prilagodi nasičenost ali svetlost slike.
- **Učinek:** uporabite učinke na sliki.
- **Portret:** odpravite rdeče oči, prilagodite in retuširajte obraz ali zameglite ozadje.
- **Nalepka:** prilepite nalepke.
- **Risanje:** rišite po sliki.
- **Okvir:** uporabite okvirje na sliki.

Priljubljene slike

Pri ogledu slike, pritisnite  → **Priljubljene**, če želite sliko dodati na seznam priljubljenih.



Brisanje fotografij

Uporabite eno izmed sledečih metod:

- V mapi pritisnite  → **Izberite element**, s klikom izberite fotografije in pritisnite .
- Ko si ogledujete sliko pritisnite .

Deljenje fotografij

Uporabite eno izmed sledečih metod:

- V mapi pritisnite  → **Izberite element**, s klikom izberite fotografije in pritisnite , da jih pošljete drugim osebam.
- Ko si ogledujete sliko pritisnite , da jo pošljete drugim ali jo delite preko spletnega socialnega omrežja.

Nastavitev ozadja

Ko si ogledujete sliko pritisnite  → **Nastavi kot**, da sliko nastavite kot ozadje ali kot podobo stika.

Označevanje obrazov

Pritisnite  → **Nastavitve**, ter nato obkljukajte **Oznaka obraza**. Okoli prepoznanega obraza na sliki, se pojavi rumen okvir. Dotaknite se obraza in pritisnite **Dodaj ime**, ter nato izberite ali dodajte stik.

Ko se oznaka obraza pojavi na sliki, pritisnite na njo in izberite med možnostmi, ki so na voljo, to so na primer klicanje ali pošiljanje sporočila.



Prepoznavanje obraza morda ne bo delovalo, odvisno od obraznega kota, velikosti obraza, barve kože, izraza, svetlobe, ali dodatkov, ki jih oseba nosi.

Paper Artist

Uporabite to aplikacijo, če želite, da so slike podobne risbam, z zabavnimi učinki in okvirji.

Pritisnite **Paper Artist** na zaslonu aplikacij.

Uporabite orodje za ustvarjanje, da urejate sliko. Urejen posnetek zaslona je shranjen v **Galerija** → v mapo **Paper Pictures**.

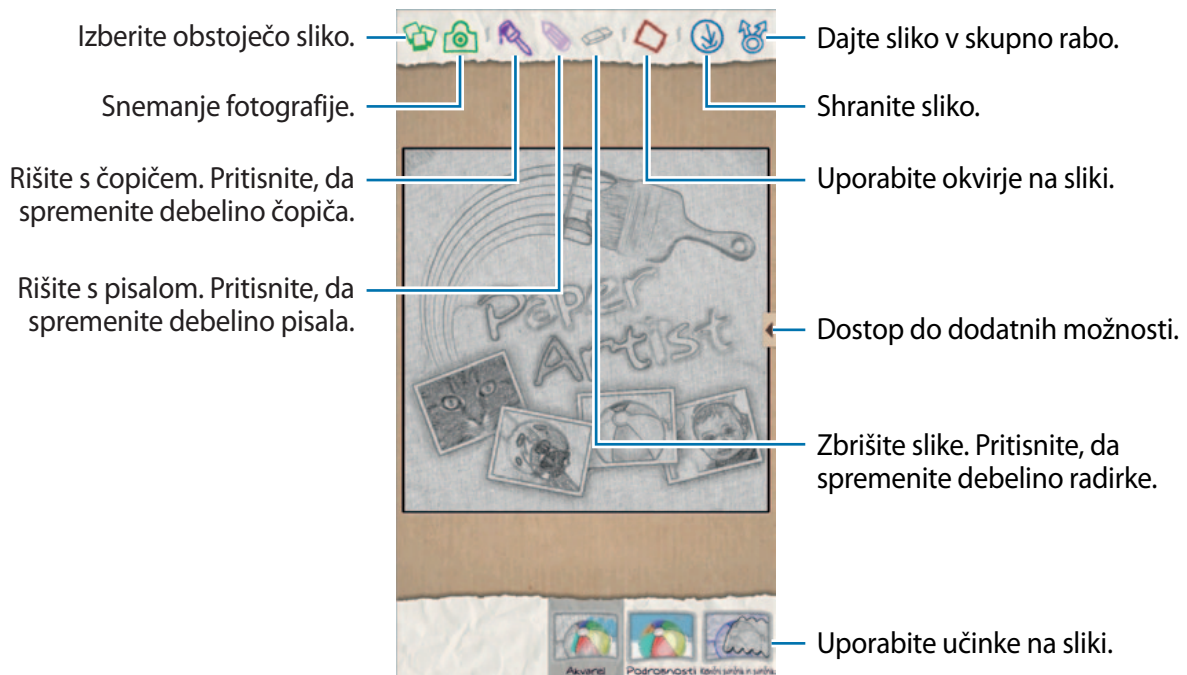

Video

Uporabite to aplikacijo za predvajanje video datotek.

Pritisnite **Video** na zaslonu aplikacij.



- Nekatero vrste datotek niso podprte, odvisno od programske opreme na napravi.
- Nekatero datoteke morda ne bodo ustrezno predvajane, kar je odvisno od načina kodiranja.

Predvajanje videoposnetkov

Izberite video posnetek, ki ga želite predvajati.



Brisanje videoposnetkov

Pritisnite **≡** → **Izbriši**, izberite video posnetke s kljukico, ter nato pritisnite **Izbriši**.

Souporaba videoposnetkov

Pritisnite **≡** → **Souporaba preko**, izberite video posnetke s kljukico, pritisnite **Kon.**, in izberite način deljenja.

Uporaba pojavnega video predvajalnika

Uporabite to funkcijo za uporabo drugih aplikacij, brez da bi zaprli video predvajalnik. Med ogledom videoposnetkov pritisnite  za uporabo pojavnega predvajalnika.

Za povečevanje dva prsta na zaslonu potegnite narazen, za pomanjševanje pa skupaj. Če želite premakniti predvajalnik, ga povlecite na drugo lokacijo.

Video urejevalnik

S tem programom uredite videoposnetke in uporabite različne učinke.

Pritisnite **Video urejevalnik** na zaslonu aplikacij.



- Nekaterih videoposnetkov v **Galerija** morda ne bo možno predvajati, kar je odvisno od ločljivosti in kodeka.
- Nekatero datoteko morda ne bodo ustrezno predvajane, kar je odvisno od načina kodiranja.

Ustvarjanje videoposnetkov

Pritisnite , da ustvarite nov projekt ali izberite temo okvirja. Za dodajanje medijskih datotek, pritisnite ikono, ki ustreza zelenemu tipu medija na levi spodnji plošči zaslona, ter nato pritisnite datoteko. Po potrebi ponovite vstavljanje datotek, na koncu pa pritisnite **Končano**.

Če želite okvir izbrisati, ga pritisnite in pridržite, ter ga nato povlecite v koš.

Če želite okvirje prerazporediti, ga pritisnite in pridržite, nato ga povlecite na drugo mesto.

Pritisnite  in med okvirje dodajte učinek prehoda.

Shranite ga tako, da pritisnite  → **Shrani**.

Če želite izvoziti videoposnetek kot datoteko, pritisnite **Izvozi**.

Vstavljanje besedila in videoposnetka

Izberite okvir za urejanje, vnesite besedilo z uporabo možnosti za vnos besedila na desni plošči, pritisnite **Končano**, ter nato shranite videoposnetek.

Obrezovanje segmentov videoposnetka

Izberite okvir, ki ga želite ločiti, pomaknite začetni oglati oklepaj na zeleno začetno točko, končnega pa na zeleno končno točko, pritisnite **Končano**, ter nato shranite videoposnetek.

Delitev videoposnetkov

Izberite okvir, ki ga želite ločiti, povlecite ga na ločitveno točko, pritisnite **Loči** → **Končano**, ter nato shranite videoposnetek.

Uporaba učinkov v videoposnetku

Izberite okvir za urejanje, izberite možnost učinka z leve plošče, pritisnite **Končano**, ter nato shranite videoposnetek.

Album za zgodbo

Uporabite to aplikacijo, da ustvarite lasten digitalnem album, kamor lahko shranite vaše zgodbe s prikladnim in enostavnim sortiranjem.

Pritisnite **Album za zgodbo** na zaslonu aplikacij.



Ta aplikacija v nekaterih regijah in pri nekaterih operaterjih morda ni na voljo.

Ustvarjanje albumov z zgodbo

Pritisnite **Ustvari album** → **Po podatkih v oznaki**, da samodejno ustvarite story album. Izberite kriterij in nato pritisnite **Poiščite slike**. Vnesite naslov albuma, izberite temo in nato pritisnite **Ustvari album**.

Za ročno ustvarjanje, pritisnite **Ustvari album** → **Iz Galerije**.

Ustvarjanje priporočenih albumov

Ko posnamete fotografije na eni lokaciji, naprava samodejno razporedi vaše fotografije v albume glede na določen kriterij in hkrati priporoča, da ustvarite nov album.

Pritisnite  → **Nastavitve** → **Domače mesto**, ter nato nastavite metodo za prepoznavanje vaše lokacije. Izberite vrsto albuma in določite najmanjše število fotografij.

Pri zajemanju fotografij, ki so v skladu z vašimi kriteriji, fotoaparati predlagajo, da ustvarite album. Pritisnite **Ustvari album** → **Iz predlogov**. Izberite album, vnesite naslov albuma in nato pritisnite **Ustvari album**.



Naprava bo priporočala, da ustvarite albume z zgodbo, ko presežete prednastavljeno število fotografij v enem dnevu.

Ogled Album za zgodbo

Izberite story album. Na prvi strani se prikaže naslovna fotografija. Pomaknite se v levo ali v desno za ogled slik v albumu za zgodbo.

Ko si ogledujete sliko, pritisnite  in uporabite sledeče funkcije:

- **Dodajte vsebino:** dodajte več vsebine v album.
- **Odstranitev vsebine:** izbrišite vsebino iz albuma.
- **Uredi:** spremenite postavitev strani ali uredite slike trenutne strani.
- **Sprem. temo:** spremenite temo za postavitev strani.
- **Diaprojekcija:** zaženite diaprojekcijo slik, ki se nahajajo v trenutni mapi.
- **Soup. preko:** pošljite album drugim.
- **Tiskanje:** natisnite album preko povezave USB ali Wi-Fi. Vaša naprava je združljiva le z nekaterimi Samsungovimi tiskalniki.
- **Naročilo foto-knjige:** naročite tiskano različico albuma.
- **Izvoz:** izvozite album na druge shrambe.
- **Izbriši album:** izbrišete album.

Urejanje slik

Pritisnite sliko strani v albumu.

Če želite dodati napis, pritisnite .

Če želite sliko poslati drugim, izberite .

Če želite izbrisati sliko, pritisnite .

Če želite uporabiti učinke na sliki, pritisnite .

Za začetek diaproyekcije, pritisnite  → **Diaproyekcija** → **Začni diaproyekcijo**.

Da nastavite sliko kot naslovnico albuma, pritisnite  → **Nast. za nasl.**

Da zavrtite sliko proti smeri urnega kazalca, pritisnite  → **Zavrti v levo**.

Da zavrtite sliko v smeri urnega kazalca, pritisnite  → **Zavrti v desno**.

Glasba

Uporabite to aplikacijo za poslušanje glasbe.

Pritisnite **Glasba** na zaslonu aplikacij.



- Nekaterne vrste datotek niso podprte, odvisno od različice programske opreme na napravi.
- Nekaterne datoteke morda ne bodo ustrezno predvajane, kar je odvisno od načina kodiranja.

Predvajanje glasbe

Izberite glasbeno kategorijo in izberite pesem, ki jo želite predvajati.

Pritisnite sliko albuma na dnu zaslona, da s tem odprete zaslon glasbenega predvajalnika.



Za poslušanje pesmi na enakem nivoju glasnosti, pritisnite  → **Nastavitve** → **Pametna glasnost**.



Pri vključeni funkciji **Pametna glasnost** je lahko glasnost višja kot nivo glasnosti naprave. Preprečite dolgotrajno poslušanje glasnih zvokov, da s tem preprečite poškodbo sluha.

Za prilagoditev zvoka po meri med poslušanjem glasbe s slušalkami, pritisnite  → **Nastavitve** → **Adapt Sound** → **Vključeno**. Ko jakost zvoka zvišate na nivo 14 ali več, se možnost za prilagoditev zvoka ne uporabi za predvajanje glasbe. Če jakost zvoka znižate na nivo 13 ali nižje, se možnost ponovno uporabi.

Nastavitev pesmi za melodijo zvonjenja

Če želite uporabljati trenutno predvajano pesem za melodijo zvonjenja, pritisnite  → **Nastavi kot** → **Melodija zvonjenja telefona**.

Ustvarjanje seznamov predvajanja

Naredite si lastno zbirko pesmi.

Pritisnite **Seznami predvajanja** in nato  → **Ustvari seznam predvajanja**. Vnesite naslov in pritisnite **V redu**. Pritisnite **Dodaj glasbo**, izberite pesmi, ki jih želite vključiti, ter nato pritisnite **V redu**.

Če želite na seznam predvajanja dodati glasbo, ki se trenutno predvaja, pritisnite  → **Dodaj na seznam predvajanja**.

Predvajanje glasbe glede na razpoloženje

Predvajanje glasbe glede na razpoloženje. Naprava samodejno ustvari seznam predvajanja glasbe. Ko dodate glasbo pritisnite **Glasbeni kotiček** →  → **Posodobitev knjižnice**.

Pritisnite **Glasbeni kotiček** in izberite celico razpoloženja. Ali izberite več celic z drsenjem prsta.

YouTube

Uporabite to aplikacijo za ogled video posnetkov s spletnega mesta YouTube.

Pritisnite **YouTube** na zaslonu aplikacij.



Ta aplikacija v nekaterih regijah in pri nekaterih operaterjih morda ni na voljo.

Ogled videoposnetkov

Pritisnite  in nato vnesite ključno besedo. Za ogled videoposnetka izberite enega izmed iskalnih rezultatov.

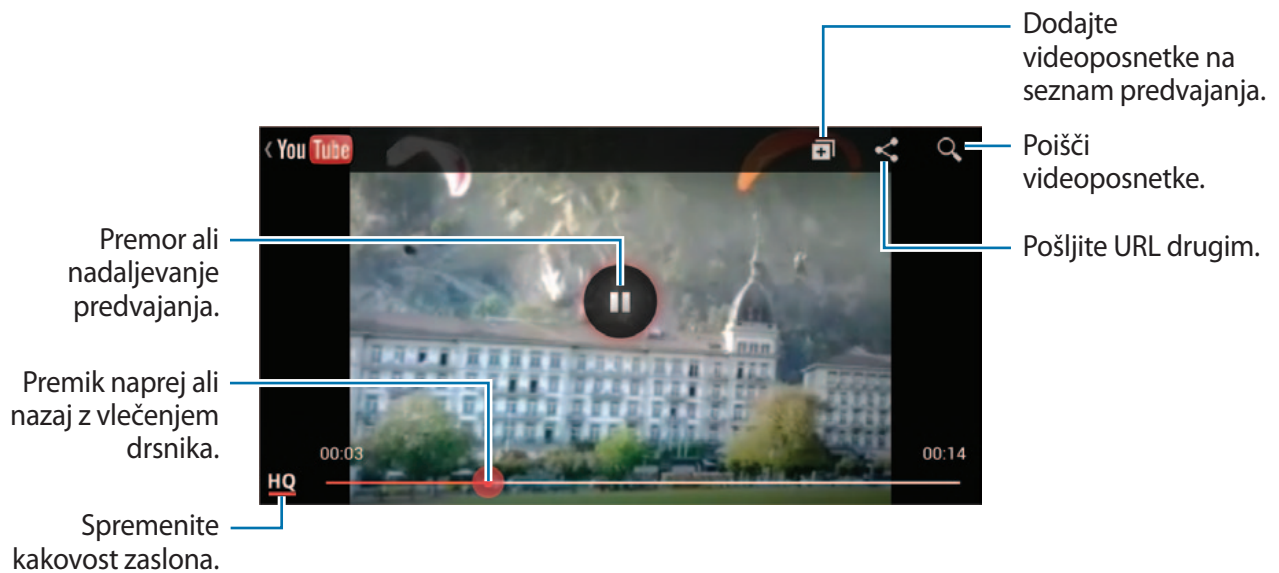

Za celozaslonski prikaz obrnite napravo v ležeči položaj.



Souporaba videoposnetkov

Izberite videoposnetek in pritisnite , ter izberite način deljenja.

Nalaganje videoposnetkov

Izberite vaš račun, pritisnite , izberite video posnetek, vnesite informacije za video posnetek, ter pritisnite .

Flipboard

Uporabite to aplikacijo za dostop do vaših prilagojenih revij.

Pritisnite aplikacijo **Flipboard** na zaslonu aplikacij.



Ta aplikacija v nekaterih regijah in pri nekaterih operaterjih morda ni na voljo.

Da zaženete aplikacijo Flipboard, podrsajte navzgor po pozdravni strani, izberite nove teme in pritisnite **Build Your Flipboard**.

Izberite glavno zgodbo ali temo, prelistajte strani na v aplikaciji Flipboard in izberite članek, ki ga želite prebrati.

Med branjem knjige uporabljajte naslednje ikone:







-  : pojdi na prejšnjo stran.
-  : všečkajte članek za Facebook.
-  : dodaj članek na seznam priljubljenih v storitvi Twitter.
-  : ogled komentarjev drugih o članku.
-  : dodajte članek v vašo revijo Flipboard.
-  : deli članek preko storitve Twitter.
-  : deli članek z drugimi.

Photo Suggest

Uporabite to aplikacijo za ogled fotografij, ki so jih posneli drugi uporabniki točk zanimanja v vaši bližini.

Pritisnite **Photo Suggest** na zaslonu aplikacij.

Ogled fotografij

Glede na vašo trenutno lokacijo, naprava predlaga fotografije bližnjih krajev na zemljevidu. Poiščite kraj in pritisnite sličico za ogled čez celoten zaslon.

Med ogledom fotografije pritisnite  → **Dodaj med priljubljene/kraje**, dodajte fotografijo ali kraj na seznam priljubljenih, ter vklopite nastavitev obveščanja. Obveščeni boste, ko obiščete kraj na fotografiji.

Uporaba fotografij kot vodnik za fotografiranje

Priporočene fotografije lahko uporabite kot vodnike za fotografiranje istih ali podobnih krajev.

Med ogledom fotografije, pritisnite . Zažene se aplikacija fotoaparata in prikaže fotografijo. Uporabite zorni kot in kompozicijo fotografije kot vodilo za lasten posnetek.

Aplikacije in medijske trgovine

Trgovina Play

Uporabite to aplikacijo za nakup in prenos aplikacij in iger, ki jih lahko poganjate na napravi. Pritisnite **Trgovina Play** na zaslonu aplikacij.



Ta aplikacija v nekaterih regijah in pri nekaterih operaterjih morda ni na voljo.

Nameščanje aplikacij

Iščite aplikacije po kategoriji, ali pritisnite  za iskanje po ključni besedi.

Izberite aplikacijo, če si želite ogledati podatke. Za prenos pritisnite **Namesti**. Če je za aplikacijo potrebno plačati, pritisnite ceno in sledite navodilom na zaslonu za končanje plačila.



- Ko je za katerokoli nameščeno aplikacijo na voljo nova različica, se na vrhu zaslona prikaže ikona za posodobitev, ki opozarja na posodobitev. Odprite obvestilno ploščo in pritisnite ikono za posodobitev aplikacije.
- Za namestitev aplikacij, ki ste jih prenesli iz drugih virov, na zaslonu aplikacij pritisnite **Nastavitve** → **Več** → **Varnost** → **Neznani viri**.

Odstranjevanje aplikacij

Odstranite aplikacije, ki ste jih kupili v **Trgovina Play**.

Pritisnite  → **Moje aplikacije**, iz seznama nameščenih aplikacij izberite aplikacijo, ki jo želite izbrisati, ter pritisnite **Odstrani**.

Samsung Hub

Uporabite to aplikacijo za nakup in prenos večpredstavnostne vsebine. Z vsebino lahko prav tako upravljate na napravi.

Pritisnite **Samsung Hub** na zaslonu aplikacij.

Nakup večpredstavnostne vsebine

Izberite kategorijo storitve, izberite medijsko vsebino in nato zaključite nakupni proces.

Upravljanje vsebine na napravi

Izberite kategorijo vsebine, pomaknite se levo, ter nato upravljajte s vsebino na napravi.

Samsung Apps

Uporabite to aplikacijo za nakup in prenos namenskih aplikacij Samsung. Za več informacij obiščite www.samsungapps.com.

Pritisnite **Samsung Apps** na zaslonu aplikacij.



Ta aplikacija v nekaterih regijah in pri nekaterih operaterjih morda ni na voljo.

Nameščanje aplikacij

Iščite aplikacije po kategorijah.

Za iskanje aplikacije, pritisnite  na vrhu zaslona in nato vpišite ključno besedo v polje za iskanje.

Izberite aplikacijo, če si želite ogledati podatke. Za prenos pritisnite **Brezplač**. Če je za aplikacijo potrebno plačati, pritisnite ceno in sledite navodilom na zaslonu za končanje plačila.



Ko je za katerokoli nameščeno aplikacijo na voljo nova različica, se na vrhu zaslona prikaže ikona za posodobitev, ki opozarja na posodobitev. Odprite obvestilno ploščo in pritisnite ikono za posodobitev aplikacije.

Play Movies

Uporabite to aplikacijo za ogled, prenos in izposajo filmov ali televizijskih oddaj.

Pritisnite **Filmi Play** na zaslonu aplikacij.



Ta aplikacija v nekaterih regijah in pri nekaterih operaterjih morda ni na voljo.

Izberite kategorijo na vrhu zaslona, ter nato izberite film, televizijski program ali videoposnetek, ki ga želite predvajati ali si izposoditi.

Glasba Play

Uporabite to aplikacijo za poslušanje glasbe z naprave ali pretakanje glasbe s storitve v oblaku Google.

Pritisnite **Glasba Play** na zaslonu aplikacij.



Ta aplikacija v nekaterih regijah in pri nekaterih operaterjih morda ni na voljo.

Predvajajte glasbo z izbiro glasbene kategorije oz. skupna raba pesmi z drugimi, s prenosom na storitev za shranjevanje Google v oblaku.

Pripomočki

S Memo

Uporabite to aplikacijo za ustvarjanje opombe z uporabo slik ali glasovnih posnetkov.

Pritisnite **S Memo** na zaslonu aplikacij.

Sestavljanje beležk

Ustvarite beležke z bogato vsebino, na primer, z risanjem s prstom ali dodajanje slik oz. glasovnih posnetkov.

Pritisnite **+📎** za zapisovanje ali risanje po zaslonu ali pa pritisnite **+T** za vnos besedila s tipkovnico.

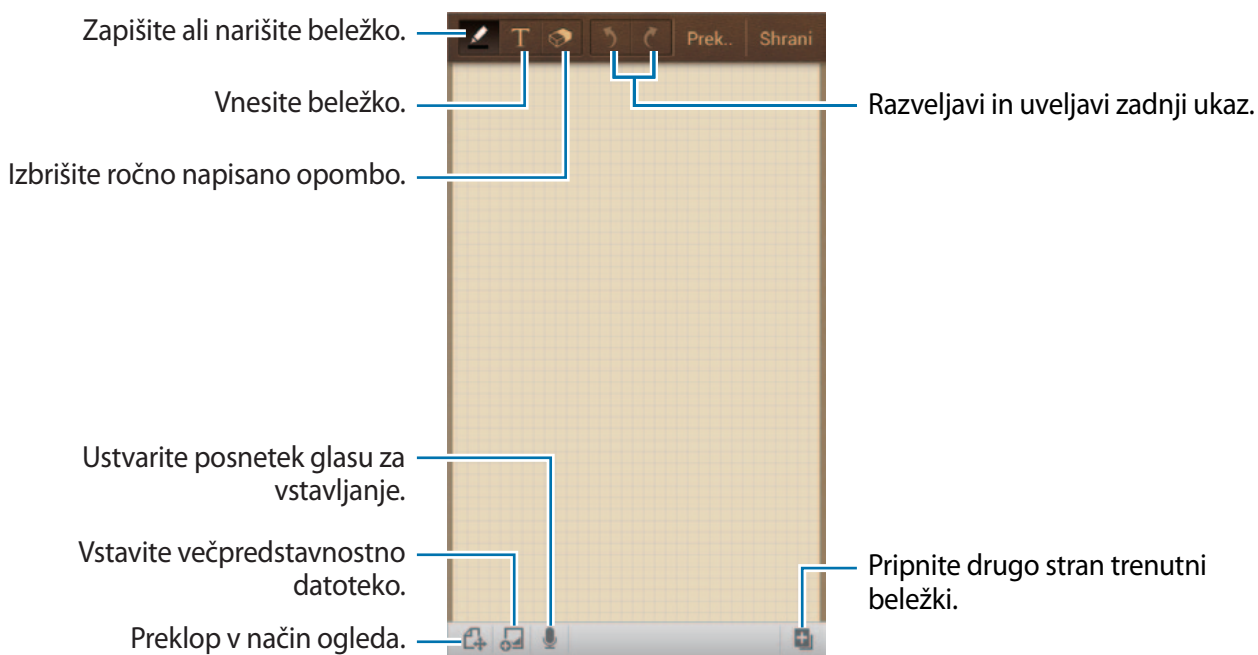

Kadar sestavljate zapisek, znova pritisnite , da spremenite vrsto pisala, debelino črte ali barvo pisala.

Ko brišete ročno napisano beležko pritisnite  in spremenite velikost radirke ali počistite beležko.

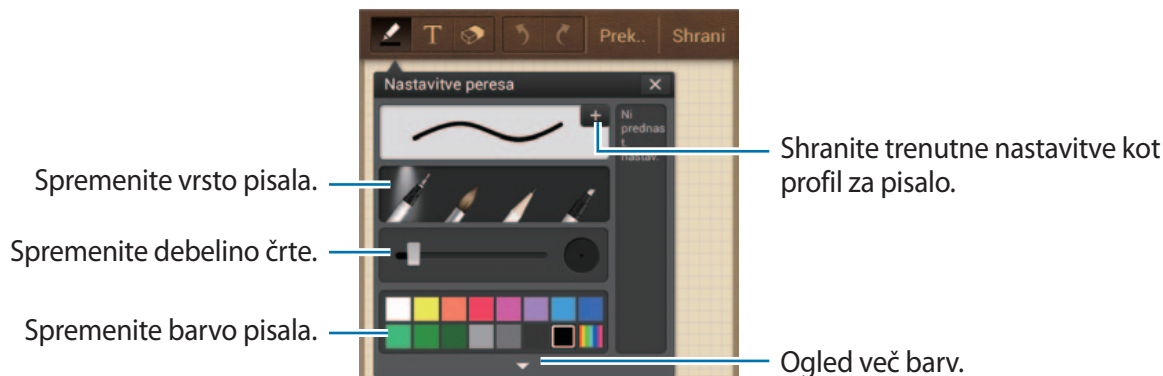

Če želite spremeniti ozadje pritisnite  → **Spremeni ozadje.**

Če želite dodati oznako pritisnite  → **Dodaj ozn.**

Vstavljanje večpredstavnostnih datotek ali glasovnega posnetka

Pritisnite  za vnos večpredstavnostnih datotek. Da vstavite glasovni posnetek pritisnite .

Brskanje po beležkah

Brskajte po sličicah beležk s pomikanjem gor ali dol.

Če želite poiskati beležko, pritisnite  → **Poišči.**

Če želite izbrisati beležke, pritisnite  → **Izbriši.**

Da razporedite beležke po datumu, naslovu, ali kako drugače, pritisnite  → **Uredi po.**

Da spremenite način prikaza, pritisnite  → **Pogled seznama**.

Da ustvarite beležko z uvozom datoteke, pritisnite  → **Uvoz**.

Za izvoz beležke v drugi obliki datoteke, pritisnite  → **Izvozi**.

Da ustvarite mapo pritisnite  → **Ustvari mapo**.

Da premaknete beležko v drugo mapo, pritisnite  → **Premakni**.

Da kopirate beležke, pritisnite  → **Kopiraj**.

Da spremenite nastavitve S Memo, pritisnite  → **Nastavitve**.

Da si ogledate pomoč za S Memo, pritisnite  → **Pomoč**.

Ogled beležke

Pritisnite na sličico beležke, da jo odprete.

Če želite izbrisati beležke, pritisnite  → **Izbriši**.

Če želite beležke poslati drugim, pritisnite  → **Souporaba preko**.

Da shranite beležko kot slikovno datoteko ali PDF datoteko, pritisnite  → **Izvozi**.

Za dodajanje beležke na seznam priljubljenih pritisnite  → **Dodaj med priljubljene**.

Da shranite beležko kot dogodek, pritisnite  → **Ustvari dogodek**.

Da nastavite beležko kot pripomoček ali ozadje na domačem zaslonu, pritisnite  → **Nastavi kot**.

Za tiskanje beležke USB-ja ali povezave z omrežjem Wi-Fi, pritisnite  → **Tiskanje**. Vaša naprava je združljiva le z nekaterimi Samsungovimi tiskalniki.

Če želite urediti beležko, pritisnite .

Za predvajanje glasovnega posnetka pritisnite .

S Planner

Uporabite to aplikacijo za upravljanje dogodkov in nalog.

Pritisnite **S Planner** na zaslonu aplikacij.

Ustvarjanje dogodkov ali opravil

Pritisnite **+**, ter uporabite enega izmed sledečih načinov:

- **Dodaj dogodek:** vnesite dogodek z možnostjo nastavitve ponovitve.
- **Dodaj opravilo:** vnesite opravilo z možnostjo nastavitve pomembnosti.

Da hitro dodate dogodek ali opravilo pritisnite na datum, da ga označite, nato pritisnite ponovno.





Vnesite naslov in navedite kateri koledar uporabiti ali se z njim uskladiti. Nato pritisnite **Uredi podrobnosti dogodka** ali **Uredi podrobn. opravila**, da dodate več podrobnosti kot so kolikokrat se naj dogodek ponovi, kdaj ima v naprej nastavljeno opozorilo, ali kdaj se zgodi.

Pritrdite zemljevid, ki kaže lokacijo dogodka. Vnesite lokacijo v polje **Položaj** in zraven polja pritisnite , nato označite natančen kraj dogodka tako, da pritisnete in pridržite zemljevid, ki se pojavi.

Pripnite sliko. Pritisnite **Slike**, nato fotografirajte ali izberite že obstoječo fotografijo.

Sinhronizacija z Google koledarjem

Na zaslonu aplikacij pritisnite **Nastavitve** → **Računi** → **Google** v meniju **Moji računi** → račun Google → **Sinhronizacija Koledar**. Da ročno izvedete sinhronizacijo na zaslonu aplikacij pritisnite **S Planner** →  → **Sinhroniziraj**.

Za prikaz sinhroniziranih dogodkov ali opravil, pritisnite  → **Koledarji** → **Zaslon**, izberite račun Google in pritisnite **Končano**.

Spreminjanje vrste koledarja

Izberite enega izmed različnih koledarjev, ki vključujejo leto, mesec, teden in drugo na desni strani zaslona. Vrsto koledarja lahko spremenite tudi z gibom, tako imenovanim uščipom. Na primer, z stiskom spremenite mesečni koledar na letni koledar, ravno obraten gib pa bo letni koledar spremenil nazaj v mesečni koledar.

Iskanje dogodkov

Pritisnite  → **Poišči** in vnesite ključno iskalno besedo.

Za ogled današnjih dogodkov na vrhu zaslona pritisnite **Danes**.

Brisanje dogodkov

Izberite datum ali dogodek in nato pritisnite  → **Izbriši**.

Deljenje dogodkov

Izberite dogodek in pritisnite  → **Souporaba preko**, ter nato izberite način deljenja.

Dropbox



Uporabite to aplikacijo za shranjevanje in deljenje datotek z drugimi prek storitve Dropbox za shranjevanje v oblaku. Ko shranite datoteke na storitev Dropbox, se vaša naprava samodejno sinhronizira s spletnim strežnikom in drugimi računalniki, ki imajo nameščeno aplikacijo Dropbox.

Pritisnite **Dropbox** na zaslonu aplikacij.



Ta aplikacija v nekaterih regijah in pri nekaterih operaterjih morda ni na voljo.

Ko prvič poženete storitev Dropbox, pritisnite **Start**, da jo aktivirate. Če želite končati nastavitve, sledite navodilom na zaslonu.

Ko je storitev Dropbox vključena, se fotografije in videoposnetki, posneti s fotoaparatom naprave, samodejno prenesejo na Dropbox. Za ogled prenesenih fotografij ali videoposnetkov, pritisnite . Za souporabo ali izbris datotek oz. ustvarjanje albumov, pritisnite  in nato izberite datoteke.

Da naložite slike na storitev Dropbox, pritisnite  →  → **Upload here** → **Photos or videos** ali **Other files**. Če želite odpreti datoteke v storitvi Dropbox, izberite datoteko.

Med ogledom slik ali videoposnetkov, pritisnite , da jih dodate na seznam priljubljenih. Če želite odpreti datoteke s seznama priljubljenih, pritisnite .

Cloud

Uporabite to funkcijo za sinhronizacijo datotek ali varnostno kopiranje nastavitev in podatkov programa z vašim računom Samsung ali storitvijo Dropbox.

Na zaslonu aplikacij pritisnite **Nastavitve** → **Računi** → **Cloud**.



Ta funkcija v nekaterih regijah in pri nekaterih operaterjih morda ni na voljo.

Sinhronizacija z računom Samsung

Pritisnite račun Samsung ali **Nastavitve sinhronizacije** za sinhronizacijo datotek.

Varnostno kopiranje ali obnavljanje podatkov

Pritisnite **Varnostno kopiranje** ali **Obnovi**, da naredite varnostno kopijo ali obnovite podatke na vašem računu Samsung.

Sinhronizacija s storitvijo Dropbox

Pritisnite **Poveži račun za Dropbox**, ter vnesite vaš račun Dropbox. Če želite končati nastavitve, sledite navodilom na zaslonu.

Ko se prijavite, pritisnite **Allow** in napravo bo samodejno sinhronizirala datoteke s storitvijo Dropbox, kadarkoli opravite spremembe.

Ura

Uporabite to aplikacijo za nastavitve budilke, pregled ure v katerikoli lokaciji na svetu, merjenje trajanja dogodka, nastavitve časovnika ali uporabe kot namizne ure.

Pritisnite **Ura** na zaslonu aplikacij.

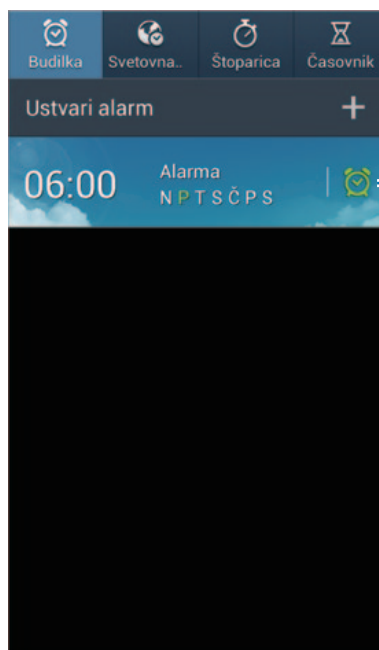

Vkllopite ali izklopite to budilko.



Budilka

Nastavljanje opozoril

Pritisnite **Ustvari alarm**, nastavite čas kdaj naj alarm zveni, izberite dneve kdaj naj se alarm ponovi in nato pritisnite **Shrani**.

- **Opozorilo za lokacijo:** nastavite lokacijo. Opozorilo se bo sprožilo samo ko boste v izbrani lokaciji.
- **Dremež:** nastavite interval in število ponovitev opozorila po vnaprej nastavljenem času.
- **Pametno opozorilo:** nastavite čas vklopa opozorila pred vnaprej določenim časom.

Izključitev alarmov

Povlecite  zunaj velikega kroga, da izklopite alarm. Povlecite  izven velikega kroga, da ponovite zvonjenje alarma po nekem določenem času.

Brisanje alarmov

Pritisnite in pridržite alarm, ter pritisnite **Izbriši**.

Svetovna ura

Ustvarjanje ur

Pritisnite **Dodaj mesto**, nato vnesite ime mesta ali izberite mesto s seznama.

Za namestitev poletnega časa na uri, pritisnite in zadržite uro in pritisnite **Nastavitve DST**.

Brisanje ur

Pritisnite in pridržite uro, ter pritisnite **Izbriši**.

Štoparica

Pritisnite **Začni**, da merite dogodek. Pritisnite **Krog**, da zabeležite čas krogov.

Pritisnite **Ponastavi**, da počistite čase zabeleženih krogov.

Časovnik

Nastavite trajanje in pritisnite **Začni**.

Povlecite  izven velikega kroga, ko se sproži časovnik.

Namizna ura

Pritisnite  za celozaslonski način.

Kalkulator

Uporabite to aplikacijo za enostavne ali zahtevne izračune.

Pritisnite **Kalkulator** na zaslonu aplikacij.

Za uporabo znanstvenega kalkulatorja obrnite napravo v ležeči položaj. Če je **Vrtenje zaslona** onemogočeno, pritisnite  → **Znanstveni kalkulator**.

Za ogled zgodovine računanja pritisnite , da skrijete tipkovnico.

Če želite zgodovino počistiti, pritisnite  → **Počisti zgodovino**.

Da spremenite velikost znakov za zgodovino pritisnite  → **Velikost besedila**.

Prevajalnik S

Uporabite to aplikacijo za prevajanje besedila v druge jezike.

Pritisnite **Prevajalnik S** na zaslonu aplikacij.

Uporaba S Translator

Nastavite izvorni in ciljni jezik, vnesite besedilo v polje za vnos, ter nato pritisnite .

Če želite dodati jezikovni par na seznam priljubljenih, pritisnite .

Če želite jezikovni par poslati drugim, pritisnite .

Začetek pogovora s prevajalnikom

Pritisnite tipke na dnu zaslona za komunikacijo z drugo osebo preko izgovorjenega prevoda.

Pritisnite **Speak** za vaš jezik in nato govorite v mikrofona. Naprava bo prevedla vaš govor. Pritisnite  v polju ciljnega jezika, da naprava na glas prebere prevod.

Nato pritisnite **Speak** za jezik sogovornika in dovolite, da oseba odgovori v svojem jeziku.

Naprava bo prevedla njihov odgovor. Pritisnite  v polju izvirnega jezika, da naprava na glas prebere sogovornikov odgovor.

Snemalnik zvoka

Uporabite to aplikacijo za snemanje ali predvajanje glasovnih beležk.

Pritisnite **Snemalnik zvoka** na zaslonu aplikacij.

Snemanje govornih beležk







Pritisnite , da pričnete s snemanjem. Govorite v mikrofona, ki se nahaja na vrhu naprave.

Pritisnite , da zaustavite snemanje. Pritisnite , da končate s snemanjem.



Predvajanje govorne beležke

Izberite glasovno beležko, ki jo želite predvajati.

-  : obrežite glasovno beležko.
- **x1.0** : prilagodite hitrost predvajanja.
-  : začasno ustavite predvajanje.
-  /  : preskočite 60 sekund nazaj ali naprej.
-  /  : preskočite na prejšnjo ali naslednjo glasovno beležko.

Da pošljete govorno beležko drugim pritisnite  → **Souporaba preko**, ter nato izberite metodo souporabe.

Urejanje govornih beležk

V seznamu govornih beležk pritisnite  in izberite eno izmed sledečega:

- **Souporaba prek:** izberite govorno beležko, ki jo želite poslati, ter nato izberite način deljenja.
- **Izbriši:** izberite glasovno beležko, ki jo želite izbrisati.
- **Nastavitve:** spremenite nastavitve glasovnega snemanja.
- **Končaj:** zaprite snemalnik zvoka.

Shranjevanje datotek s kontekstnimi oznakami

V seznamu govornih beležk pritisnite  → **Nastavitve** → **Kontekstno ime datoteke** → **Vključeno**.

S Voice

Uporabite to aplikacijo za upravljanje naprave z glasom pri vnosu številke, pošiljanja sporočila, zapisovanje beležke in več.

Pritisnite **S Voice** na zaslonu aplikacij. Alternativno lahko dvakrat pritisnete tipko za domov.



Ta aplikacija v nekaterih regijah in pri nekaterih operaterjih morda ni na voljo.

Tukaj je več primerov govornih ukazov:

- Odpri glasbo
- Zaženi računalno
- Pokliči Lulu na mobilni telefon
- Pokliči Lulu na službeni telefon
- Preveri urnik

Namigi za boljšo glasovno prepoznavnost

- Govorite jasno.
- Govorite na tihih krajih.
- Ne uporabljajte žaljivega govora ali narečja.
- Izognite se govoru z naglasom.

Naprava morda ne bo prepoznala ukazov ali jih bo razumela napačno, odvisno od vašega okolja v katerem ste in kako govorite.

Google

Uporabite to aplikacijo tako za iskanje po internetu, kot iskanje aplikacij in njihove vsebine na napravi.

Pritisnite **Google** na zaslonu aplikacij.



Ta aplikacija v nekaterih regijah in pri nekaterih operaterjih morda ni na voljo.

Deljenje naprave

Pritisnite iskalno polje in vnesite ključno besedo. Prav tako lahko pritisnete  in nato vnesete ključno besedo.

Obseg iskanja

Da izberete katere aplikacije želite poiskati, pritisnite  → **Nastavitve** → **Iskanje v telefonu**, ter odkljukajte predmete, ki jih želite poiskati.

Google Now

Zaženite iskalnik Google za ogled kartic Google Now, ki prikazujejo trenutno vreme, informacije o javnem potniškem prometu, vašem naslednjem sestanku in drugo, ko to najbolj potrebujete.

Pridružite se Google Now, ko prvič odprete iskalnik Google. Če želite spremeniti nastavitve za storitev Google Now, pritisnite  → **Nastavitve** → **Google Now**.

Glasovno iskanje

Uporabite to aplikacijo za iskanje spletnih strani z govorom.

Pritisnite **Glasovno iskanje** na zaslonu aplikacij.



Ta aplikacija v nekaterih regijah in pri nekaterih operaterjih morda ni na voljo.



Izgovorite ključno besedo ali frazo, ko se na zaslonu prikaže pojavno okno **Zač. govor**.

Moje datoteke

Uporabite to datoteko za dostop do vseh vrst datotek, ki so shranjene v napravi, vključno s slikami, videi, glasbo in zvočnimi posnetki.

Pritisnite **Moje datoteke** na zaslonu aplikacij.

Ogled datotek

Izberite mapo, če jo želite odpreti. Da se vrnete v nadrejeno mapo pritisnite . Če se želite vrniti v korenski imenik pritisnite .

V mapi pritisnite  in uporabite eno izmed sledečih možnosti:

- **Izberi vse:** da vsem datotekam nastavite isto možnost istočasno, izberite vse datoteke ali mape na enkrat.
- **Ustvari mapo:** ustvari mapo.
- **Poišči:** poišče datoteke ali mape.
- **Pregled po:** spremeni način pogleda.
- **Uredi po:** razporedi datoteke ali mape.
- **Nastavitve:** spremeni nastavitve urejevalnika datotek.

Dodajanje bližnjic mapam

Dodaj bližnjico pogosto uporabljenih map v korenski imenik. Pritisnite  → **Dodaj bližnjico**, vnesite ime bližnjice, izberite mapo, ter pritisnite **Nastavi tukaj**.

Prenosi

Uporabite to aplikacijo za ogled datotek, ki so bile prenesene z uporabo aplikacij.

Pritisnite **Prenosi** na zaslonu aplikacij.



Ta aplikacija v nekaterih regijah in pri nekaterih operaterjih morda ni na voljo.

Izberite datoteko, ki jo želite odpreti z ustrezno aplikacijo.

Za razvrščanje datotek po velikosti, pritisnite **Razvrsti po velikosti**.

Za razvrščanje datotek po datumu, pritisnite **Razvrsti po datumu**.

TripAdvisor

Uporabite to aplikacijo za pridobivanje informacij o potovanju, kot so ciljni kraj ali hotel. Prav tako lahko rezervirate sobo, ter z drugimi delite ocene.

Pritisnite **TripAdvisor** na zaslonu aplikacij.

Potovanja in lokalno



Zemljevid

S to aplikacijo določite lokacijo vaše naprave, iščete kraje ali prejmite navodila za pot. Pritisnite **Zemljevid** na zaslonu aplikacij.



Ta aplikacija v nekaterih regijah in pri nekaterih operaterjih morda ni na voljo.

Iskanje lokacij



Pritisnite , vpišite naslov in nato pritisnite . Izberite lokacijo za ogled podrobnih lokacijskih informacij. Če želite poiskati bližnje lokacije, pritisnite .

Ko najdete lokacijo, pritisnite  in uporabite eno od naslednjih funkcij:

- **Počisti zemljevid:** počisti zemljevid.
- **Omogoči dostop brez pov.:** shranite zemljevid določenega območja za ogled brez povezave.
- **Navodila:** prejmite napotke za lokacijo.
- **Sloji:** prekrijte več slojev, vključno s satelitskimi posnetki, prometnimi informacijami in drugo.
- **Nastavitve:** spremenite nastavitve zemljevida.
- **Pomoč:** oglejte si informacije o uporabi zemljevida.

Za ogled trenutne lokacije pritisnite .

Prejemanje napotkov za pot do kraja

- 1 Pritisnite .
- 2 Pritisnite  ter nato izberite metodo za vnos začetnega in ciljnega kraja:
 - **Moja trenutna lokacija:** uporabite trenutno lokacijo za začetni kraj.
 - **Stiki:** izberite iz seznama stikov.
 - **Prikaži na zemljevidu:** točno določite lokacijo s pritiskom na zemljevid.
 - **Moja mesta:** izberite s seznama priljubljenih krajev.
- 3 Izberite način potovanja, kot na primer vožnja z avtomobilom, javni prevoz ali pešačenje, ter nato pritisnite **PRIDOBI NAVODILA**.
- 4 Izberite eno od prikazanih poti in nato pritisnite **POGLED ZEMLJEVIDA** za ogled podrobnosti.

Lokalno

S to aplikacijo poiščite bližnje restavracije, banke, avtobusna postajališča in drugo.

Pritisnite **Lokalno** na zaslonu aplikacij.



Ta aplikacija v nekaterih regijah in pri nekaterih operaterjih morda ni na voljo.

Izberite kategorijo krajev, ter nato kraj s seznama rezultatov iskanja.

- **Zemljevid:** natančno določite kraj na zemljevidu.
- **Navodila:** poiščite pot do kraja.
- **Klic:** pokličite telefonsko številko kraja.

Za dodajanje kategorije kraja, pritisnite  → **Dodajanje iskalnika** na seznamu kategorij, ter nato vnesite ključno besedo v tekstovno polje za iskanje.

Navigacija

Uporabite to aplikacijo za iskanje poti do kraja.

Pritisnite **Navigacija** na zaslonu aplikacij.



- Navigacijski zemljevidi, vaša trenutna lokacija in ostali navigacijski podatki se lahko razlikujejo od dejanskih podatkov o lokaciji. Bodite pozorni na cestne razmere, promet in ostale dejavnike, ki lahko vplivajo na vašo vožnjo. Med vožnjo upoštevajte vsa varnostna opozorila in predpise.
- Ta aplikacija v nekaterih regijah in pri nekaterih operaterjih morda ni na voljo.

Določite cilj z uporabo različnih metod, kot sta govor ali vnos naslov cilja. Ko je pot najdena, sledite navodilom na zaslonu za navigacijo do cilja.

Nastavitve

Več o nastavitvah

Uporabite to aplikacijo za konfiguracijo naprave, nastavitve možnosti aplikacije in dodajanje računov.

Pritisnite **Nastavitve** na zaslonu aplikacij.

Povezave

Wi-Fi

Vključite funkcijo Wi-Fi, če se želite povezati z dostopno točko omrežja Wi-Fi in vzpostaviti dostop do interneta ali drugih omrežnih naprav.

Za uporabo možnosti pritisnite **Wi-Fi** → .

- **Napredno:** po meri prilagodite nastavitve omrežja Wi-Fi.
- **Potisni gumb WPS:** povezava z zaščitenim omrežjem Wi-Fi z gumbom WPS.
- **Vstopna koda PIN za WPS:** povezava z zaščitenim omrežjem Wi-Fi s kodo PIN za WPS.
- **Pomoč:** odprite pomoč za Wi-Fi.

Nastavitev politike mirovanja omrežja Wi-Fi

Pritisnite **Wi-Fi** →  → **Napredno** → **Ohrani Wi-Fi vklopljen med spanjem**.



Ko je zaslon izklopljen, naprava samodejno izklopi povezavo z omrežjem Wi-Fi. V tem primeru, naprava samodejno dostopa do podatkovnih omrežij, če ste jo tako nastavili. S tem vam lahko zaračunajo stroške prenosa podatkov. Če želite preprečiti dodatne stroške, nastavite možnost na **Vedno**.

Nastavitev obveščanja o omrežju

Naprava lahko zazna odprta omrežja Wi-Fi in v vrstici stanja prikaže ikono, ki vas obvešča o razpoložljivosti le-teh.

Pritisnite **Wi-Fi** →  → **Napredno** in obkljukajte **Obvestilo o omrežju**, da vključite funkcijo.

Wi-Fi Direct

Wi-Fi Direct poveže dve napravi neposredno prek omrežja Wi-Fi brez potrebe po dostopni točki.

Pritisnite **Wi-Fi** → **Wi-Fi Direct**.

Bluetooth

Vključite funkcijo Bluetooth, če želite izmenjati podatke preko krajših razdalj.

Za uporabo možnosti pritisnite .

- **Časovna omejitev vidnosti:** nastavite čas vidljivosti naprave.
- **Prejete datoteke:** oglejte si prejete datoteke preko funkcije Bluetooth.
- **Pomoč:** odprite pomoč za Bluetooth.

Poraba podatkov

Sledite porabi podatkov in prilagodite nastavitve za omejitvev.

- **Mobilni podatki:** nastavite uporabo podatkovnih povezav na kateremkoli mobilnem omrežju.
- **Nastavi omejitev mobil. podatkov:** nastavi omejitev porabe mobilnih podatkov.
- **Cikel porabe podatkov:** vpišite datum mesečne ponastavitve nadzora vaše porabe podatkov.

Za uporabo možnosti pritisnite .

- **Podatkovno gostovanje:** nastavite uporabo podatkovnih povezav v času gostovanja.
- **Omeji podatke v ozadju:** nastavite napravo tako, da onemogočite sinhronizacijo v ozadju med uporabo mobilnega omrežja.
- **Samodejna sinhronizacija podatkov:** vključite ali izključite samodejno sinhronizacijo aplikacij. Za posamezni račun lahko izberete katere informacije želite sinhronizirati v **Nastavitve** → **Računi**.

- **Pokaži uporabo Wi-Fi:** nastavite prikaz porabe podatkov prek omrežja Wi-Fi.
- **Mobilne dostopne točke:** izberite dostopne točke Wi-Fi in preprečite aplikacijam, ki so zagnane v ozadju, njihovo uporabo.

Več omrežij

Prilagajanje nastavitvev za upravljanje z omrežji.

Način letenja

Onemogočite lahko vse brezžične funkcije vaše naprave. Uporabljate lahko samo neomrežne storitve.

Mobilna omrežja

- **Mobilni podatki:** nastavite, če želite dovoliti uporabo paketnih podatkovnih omrežij za omrežne storitve.
- **Podatkovno gostovanje:** omogoča nastavitvev vzpostavljanja povezave z drugim omrežjem, kadar gostujete ali ko domače omrežje ni na voljo.
- **Imena dostopnih točk:** nastavi imena dostopnih točk (APN).
- **Omrežni način:** izberite vrsto omrežja.
- **Omrežni operaterji:** omogoča iskanje razpoložljivih omrežij in izbiro omrežja za gostovanje.

Upor.tel. kot modem in mob.DT

- **Prenosna dostopna točka za Wi-Fi:** uporabite prenosno dostopno točko za Wi-Fi za souporabo povezave z mobilnim omrežjem naprave z računalniki ali drugimi napravami prek omrežja Wi-Fi.
- **Uporaba telefona kot modema po USB-ju:** uporabite funkcijo uporabe telefona kot modema po USB-ju za souporabo mobilnega omrežja naprave z računalnikom prek USB-ja. Ko je povezana z osebnim računalnikom, se vaša naprava uporablja kot brezžični modem za računalnik.
- **Internet prek vmesnika Bluetooth:** uporabite funkcijo interneta prek vmesnika Bluetooth za souporabo mobilnega omrežja naprave z računalniki prek Bluetooth.
- **Pomoč:** spoznajte internet prek vmesnika USB, omrežja Wi-Fi, in Bluetooth.

VPN

Nastavite in vzpostavite povezavo z navideznimi osebnimi omrežji (VPN).

NFC

- **NFC:** vključite funkcijo komunikacije s tehnologijo bližnjega pola (NFC), če želite brati ali zapisovati oznake NFC z vsebino.
- **Android Beam:** funkcijo Android Beam uporabite za pošiljanje podatkov, kot so spletne strani in stiki, na naprave, ki omogočajo NFC.

S Beam

Vključite funkcijo S Beam za pošiljanje podatkov, kot so videoposnetki, slike in dokumenti na napravo, ki podpira NFC in Wi-Fi Direct.

Naprave v bližini

- **Skupna raba datotek:** vključite skupno rabo medijskih datotek in s tem dovolite napravo, s poverilnico DNLA, dostop do medijskih datotek na vaši napravi.
- **Vsebine v souporabi:** nastavite souporabo vaše vsebine z drugimi napravami.
- **Seznam dovoljenih naprav:** oglejte si seznam naprav, ki imajo dovoljenje za dostop do vaše naprave.
- **Seznam naprav brez dovoljenja:** oglejte si seznam naprav, ki nimajo dovoljenja za dostop do vaše naprave.
- **Prenesi v:** izberite mesto na pomnilniku za shranjevanje medijskih datotek.
- **Prenesi iz drugih naprav:** nastavite sprejemanje prenosov z drugih naprav.

Screen Mirroring

Vključite funkcijo zrcaljenja zaslona in rabo vašega zaslona z drugimi.

Kies prek Wi-Fi

Povežite vašo napravo na Samsung Kies prek omrežja Wi-Fi.

Moja naprava

Zaklenjen zaslon

Spremenite nastavitve zaklenjenega zaslona.

- **Zaklepanje zaslona:** vključite funkcijo za zaklep zaslona. Naslednje možnosti so odvisne od izbrane funkcije za zaklep zaslona.
- **Več pripomočkov:** nastavite napravo, da dovoli uporabo pripomočkov na zaklenjenem zaslonu.
- **Pripom. na zakl. zaslonu:**
 - **Priljubljene aplikacije ali Kamera:** nastavite prikaz bližnjic posamezne aplikacije ali samodejni zagon fotoaparata, ko povlečete plošče v levo na zaklenjenem zaslonu.
 - **Ura ali osebno sporočilo:** nastavite prikaz ure ali osebnega sporočila na zaklenjenem zaslonu. Naslednje možnosti so odvisne od vaše izbire.

Za uro:

- **Dvojna ura:** nastavite prikaz dvojne ure.
- **Velikost ure:** spremenite velikost ure.
- **Pokaži datum:** nastavite prikaz datuma skupaj z uro.
- **Podatki o lastniku:** vpišite informacije, ki so prikazane skupaj z uro.

Za osebno sporočilo:

- **Urejanje osebnega sporočila:** uredi osebno sporočilo.
- **Bližnjice:** nastavite prikaz in urejanje bližnjic do aplikacij na zaklenjenem zaslonu.



Ta funkcija v nekaterih regijah in pri nekaterih operaterjih morda ni na voljo.

- **Učinek odklepanja:** izberite učinek, ko odklenete zaslon.
- **Besedilo s pomočjo:** nastavite prikaz besedila s pomočjo na zaklenjenem zaslonu.
- **Bujenje na zaklenjenem zaslonu:** nastavi napravo, da prepozna vaš ukaz za bujenje, ko je zaslon zaklenjen.
- **Nastavite ukaz za bujenje:** nastavite ukaz za bujenje, da z njim zaženete aplikacijo **S Voice** ali izvršite določeno funkcijo.

Zaslon

Spremenite nastavitve zaslona.

- **Ozadje:**
 - **Domači zaslon:** izberite ozadje za domači zaslon.
 - **Zaklenjen zaslon:** izberite ozadje za zaklenjeni zaslon.
 - **Domači in zaklenjen zaslon:** izberite sliko ozadja za domači zaslon in zaklenjeni zaslon.
- **Obvestilna plošča:** prilagodite elemente, ki se pojavijo v plošči z navodili.
- **Način zaslona:**
 - **Optimizacija prikaza:** uporabite ta način za optimizacijo zaslona v skladu z nastavitvami zaslona.
 - **Dinamično:** uporabite ta način, da poživite ton vašega zaslona.
 - **Standardno:** uporabite ta način za normalno kakovost.
 - **Profesionalna fotografija:** uporabite ta način, če želite približati odtenek zaslona resničnim barvam.
 - **Film:** uporabite ta način za temne prostore, kot je temnica.
- **Svetlost:** nastavite svetlost zaslona.
- **Samodejno zasukaj zaslon:** nastavite samodejni zasuk vsebine pri zasuku naprave.
- **Zakasnitev zaslona:** nastavite dolžino časa, ki ga naprava porabi, preden se izklopi osvetlitev zaslona.
- **Sanjarjenje:** nastavite zagon ohranjevalnika zaslona, ko je naprava priključena na namizno odložišče ali se polni.
- **Slog pisave:** spremenite vrsto pisave za prikaz na zaslonu.

- **Velikost pisave:** spremenite velikost pisave.
- **Trajanje osvetlitve tipk:** nastavite trajanje osvetlitve tipk.
- **Prikaz odstotka baterije:** nastavite ogled preostale življenjske dobe baterije.
- **Uredi po zajemu zaslona:** nastavite napravo, da uredi posnetek zaslona po zajemu.
- **Samod. pril. svetlost zaslona:** nastavite to možnost, če želite varčevati s porabo energije tako, da prilagodite svetlost zaslona.

Zvok

Spreminjajte nastavitve za različne zvoke vaše naprave.

- **Glasnost:** nastavite stopnjo glasnosti za klicna zvonjenja, glasbo in video posnetke, sistemski zvok telefona ter zvonjenja za obveščanje.
- **Moč tresenja:** prilagodite moč tresenja za obveščanje.
- **Zvonjenja:** omogoča izbiro melodije zvonjenja, ki vas opozarja na dohodne klice.
- **Vibracije:** dodajte ali izberite vzorec tresenja.
- **Obvestila:** izberite melodijo zvonjenja za dogodke, kot so dohodna sporočila in zgrešeni klici.
- **Vibriranje ob zvonjenju:** nastavite napravo, da vibrira in predvaja melodijo zvonjenja za dohodne klice.
- **Toni tipkovnice za klic:** nastavite telefon tako, da vas bo opozoril, ko se boste dotaknili tipk na tipkovnici.
- **Zvoki ob dotiku:** omogoča nastavitve zvoka naprave ob izbiri aplikacije ali možnosti na zaslonu za klicanje.
- **Zvok za zaklepanje zaslona:** nastavite zvok naprave, ko zaklepate ali odklepate zaslon na dotik.
- **Haptična povratna informacija:** nastavite, da naprava vibrira ob dotiku tipk.
- **Adapt Sound:** po meri prilagodite zvok za uho, ki ga največ uporabljate med klici ali za poslušanje glasbe.

Način domačega zaslona

Izberite način domačega zaslona (osnovni ali enostaven).

Odpri kamero

Nastavite zagon kamere ob vklopu naprave.

Klic

Po meri prilagodite nastavitve za klicne funkcije.

- **Zavrnitev klica:** samodejno zavrnite klice določenih telefonskih števil. Dodajte telefonske številke na seznam zavrnitev.
- **Nastavitev sporočil za zavrnitev klica:** dodajte ali uredite sporočilo, ki se pošlje ob zavrnitvi klica.
- **Sprejem/končanje klicev:**
 - **Klice sprejmete s tipko za domov:** nastavite napravo, da odgovori na dohodni klic, ko pritisnete tipko za domov.
 - **Nadzor glasu:** nastavite sprejem ali zavrnitev dohodnega klica z glasovnimi ukazi.
 - **Tipka za vkl. konča klice:** nastavi napravo, da končna klic ob pritisku tipka za vklop/izklop.
- **Izklopi zaslon med klici:** nastavite vklop senzorja bližine med klicem.
- **Opozorilo na klic:**
 - **Odgovor z vibriranjem:** nastavite vibriranje, ko druga oseba sprejme klic.
 - **Vibr. ob koncu klica:** nastavite vibriranje, ko druga oseba konča klic.
 - **Ton ob vzpostavitvi klica:** vključite ali izključite ton ob vzpostavljanju povezave.
 - **Minutni opomnik:** vključite ali izključite minutni opomnik.
 - **Ton ob končanju klica:** vključite ali izključite ton ob prekinitvi povezave.
 - **Opozorila med klici:** nastavite opozorila na dogodke med klicem.

- **Pripomočki za klic:**
 - **Samodejni sprejem klicev:** nastavite samodejno sprejemanje klicev po določenem obdobju (na voljo samo, če ste priključili slušalko).
 - **Časov. za sam. sp. klicev:** izberite dolžino čakanja, preden naprava sprejme klice.
 - **Okoliščine odhodn. klica:** dovolite dohodne klice s slušalko Bluetooth tudi, če je naprava zaklenjena.
 - **Vrsta odhodnega klica:** izberite tip odhodnih klicev pri katerem morate uporabiti slušalko Bluetooth.
- **Dodatne nastavitve:**
 - **ID klicatelja:** prikaže vaš ID sogovornikom pri odhodnih klicih.
 - **Posredovanje klicev:** preusmerite dohodne klice na drugo številko.
 - **Samod. dod. območne kode:** nastavite samodejno vstavljanje predpone (področne ali državne kode) pred telefonsko številko.
 - **Zapore klicev:** blokirajte dohodne ali odhodne klice.
 - **Čakajoč klic:** dovolite opozorila na dohodne klice, ko je klic v teku.
 - **Samodejno ponovno izbiranje:** vključite samodejno ponovno klicanje za klice pri katerih ni bila vzpostavljena povezava oz. so bili prekinjeni.
 - **Predpisane številke:** vključite ali izključite način FDN, da s tem omejite klice na številke iz seznama FDN. Vnesite kodo PIN2 svoje kartice SIM ali USIM.
- **Zvonj. in toni tipkovnice:**
 - **Zvonjenja:** omogoča izbiro melodije zvonjenja, ki vas opozarja na dohodne klice.
 - **Vibracije:** dodajte ali izberite vzorec tresenja.
 - **Vibriranje ob zvonjenju:** nastavite napravo, da vibrira in predvaja melodijo zvonjenja za dohodne klice.
 - **Toni tipkovnice:** nastavite telefon tako, da vas bo opozoril, ko se boste dotaknili tipk na tipkovnici.
- **Prilagodi zvok za klic:**
 - **Izen. zvoka med klicem:** izberite vrsto zvoka klica, ki ga boste uporabljali s slušalkami.
 - **Adapt Sound:** po meri prilagodite zvok za uho, ki ga največ uporabljate med klici ali za poslušanje glasbe.

- **Povečaj glasnost v žepu:** nastavite, da naprava zviša jakost melodije zvonjenja, ko je ta obdana v tesnem prostoru, na primer v torbici ali žepu.
- **Slika videoklica:** izberite sliko, ki se bo prikazala drugemu udeležencu.
- **Uporabi možnosti za odpoved klica:** omogoči izbiro glasovnega klica, če video klic ne vzpostavi povezave.
- **Storitev za telefonski predal:** izberite ali nastavite storitev glasovne pošte vašega operaterja.
- **Nastavitve odzivnika:** vpišite številko za storitve glasovne pošte. Številko pridobite pri vašem operaterju.
- **Zvok:** izberite melodijo zvonjenja, ki vas opozarja na novo glasovno pošto.
- **Vibriranje:** nastavite vibriranje ob prejetju glasovne pošte.
- **Računi:** nastavite sprejemanje IP klicev in nastavite vaše račune za storitve IP klicev.
- **Uporabi intern. klicanje:** nastavite uporabo IP klicanja za vse klice ali samo za IP klice.

Način blokiranja

Izberite, katera obvestila boste blokirali ali nastavite dovoljenja za obvestila od dohodnih klicev določenih stikov v načinu blokiranja.

Način vožnje

Z vključitvijo načina vožnje bo naprava prebrala vsebino na glas, hkrati pa lahko določite aplikacije, ki ji želite uporabiti v načinu vožnje.

Varnostna asistenca

Nastavite napravo, da prejemnikom pošlje sporočilo v sili. Pritisnite in zadržite tipki za zvišanje in znižanje glasnosti za 3 sekunde, da pošljete sporočilo.

- **Urejanje sporočila v sili:** uredite sporočilo, ki bo poslano v sili.
- **Interval sporočil:** nastavite interval za ponovno pošiljanje sporočila.
- **Stiki v sili:** izberite ali uredite prejemnike sporočila.

Način varčevanja z energijo

Vključite način varčevanja z energijo in spremenite nastavitve za način varčevanja z energijo.

- **Varčevanje z energijo procesorja:** nastavite, da naprava omeji porabo nekaterih sistemskih virov.
- **Varčevanje z energijo zaslona:** nastavite, da naprava zmanjša svetlost zaslona.
- **Izklopi haptične povratne informacije:** nastavite, da naprava izključi vibriranje ob dotiku tipk.
- **Več o Načinu varčevanja z energijo:** odkrijte, kako zmanjšati porabo baterije.

Dodatek

- **Samodejno odklepanje:** nastavite samodejni odklep naprave, ko odprete prekrivalo.
- **Izhod - zvok:** izberite izhodno obliko zvoka, ki jo želite uporabiti, kadar je vaša naprava priključena na naprave HDMI. Nekateri naprave morda ne podpirajo nastavitve za prostorski zvok.

Dostopnost

Storitve dostopnosti so posebne možnosti za osebe z določenimi posebnimi potrebami. Odprite in opozarjajte na naslednje nastavitve za izboljšanje dostopnosti do naprave.

- **Samodejno zasukaj zaslon:** nastavite, da se pri sukanju naprave tudi vmesnik samodejno zasuka.
- **Zakasnitev zaslona:** nastavite dolžino časa, ki ga naprava porabi, preden se izklopi osvetlitev zaslona.
- **Izgovorjava gesel:** nastavi napravo, da na glas prebere gesla, ki ste jih vnesli s Talkback.
- **Sprejem/končanje klicev:**
 - **Klice sprejmete s tipko za domov:** nastavite napravo, da odgovori na dohodni klic, ko pritisnete tipko za domov.
 - **Sprej. klicev s pritiskom:** nastavite sprejemanje klicev z dvakratnim pritiskom tipke za sprejemanje klica.
 - **Nadzor glasu:** nastavite sprejem ali zavrnitev dohodnega klica z glasovnimi ukazi.
 - **Tipka za vkl. konča klice:** nastavi napravo, da konča klic ob pritisku tipka za vklop/izklop.

- **Prikaži bližnjico:** dodajte bližnjico v **Dostopnost** na hitrem meniju, ki se prikaže, če pritisnete in zadržite tipko za vklop/izklop.
- **Urejanje dostopnosti:** uvozite ali izvozite nastavitve dostopnosti za souporabo z drugimi napravami.
- **TalkBack:** vključite Talkback, ki ponuja glasovne povratne informacije.
- **Velikost pisave:** spremenite velikost pisave.
- **Kretnje za povečavo:** nastavite povečavo in pomanjšanje s kretnjami prsta.
- **Negativne barve:** spremenite prikazane barve za boljšo vidljivost.
- **Prilagajanje barv:** prilagodite barvno shemo za zaslon, ko naprava ugotovi, da ste barvno slepi ali imate težave z branjem.
- **Bližnjica za dostopnost:** nastavite napravo, da vključi Talkback, ko pritisnete in zadržite tipko za vklop/izklop, ter na zaslon položite in zadržite dva prsta.
- **Možn. za Besedilo v govor:**
 - **Prednostni mehanizem TTS:** izberite mehanizem za sintezo govora. Spremenite nastavitve za mehanizme za sintezo govora s pritiskom .
 - **Stopnja govora:** izberite hitrost opcije zapisa besedila v govor.
 - **Poslušaj primer:** poslušajte izgovorjeno besedilo za vzorec.
- **Izboljšava spletne dostopnosti:** nastavite aplikacije, da namestijo spletne skripte, ki bodo izboljšale dostopnost do njihove spletne vsebine.
- **Ravnovesje zvoka:** prilagodite ravnovesje zvoka pri uporabi dveh slušalk.
- **Mono zvok:** omogočite mono zvok, ko zvok poslušate z le eno slušalko.
- **Izključi vse zvoke:** izključi vse zvoke naprave.
- **Pomožni meni:** nastavite prikaz ikone bližnjice za pomočnika, ki omogoča dostop do funkcij, ki podpirajo zunanje tipe ali funkcije na obvestilni plošči. Meni lahko prav tako uredite v meniju za ikono bližnjice.
- **Zakasnitev za pritisk in pridrzanje:** nastavite čas prepoznavanja za pritiskanje in držanje zaslona.
- **Interaktivno upravljanje:** nastavite površino zaslona, na kateri želite izključite vnose z dotikom.

Jezik in vnos

Spremenite nastavitve za vnos besedila. Nekatere možnosti morda ne bodo na voljo, kar je odvisno od izbranega jezika.

Jezik

Izberite prikazan jezik za vse menije in aplikacije.

Privzeto

Izberite privzet tip tipkovnice za vnos besedila.

Googlova stor. za glasov. vnos

Za spreminjanje nastavitve glasovnega vnosa, pritisnite .

- **Izberite jezike vnosa:** izberite vhodne jezike za vnos besedila.
- **Blokiraj žaljive besede:** omogočite napravi prepoznavanje žaljivih besed pri glasovnem vnosu.
- **Prenos prepoz. govora brez povezave:** prenesite in namestite jezikovne podatke za glasovni vnos brez povezave.

Tipkovnica Samsung

Za spreminjanje nastavitve tipkovnice Samsung, pritisnite .



Razpoložljivost možnosti je odvisna od regije in ponudnika storitev.

- **Abecede:** spreminjanje postavitev tipkovnice.
- **Številke in simboli:** spreminjanje postavitev tipkovnice.
- **Jeziki vnosa:** izbira jezika za vnos besedila.
- **Predvidevanje besedila:** vključite način za predvidevanje besedila, da program predvidi besede na osnovi vašega vnosa in pokaže predloge besed. Prav tako lahko po meri nastavite napovedovanje besed.
- **Neprekinjen vnos:** nastavite za vnos besedila z drsenjem po tipkovnici.
- **Upravljanje kazalca:** omogočite ali onemogočite funkcijo pametne navigacije po tipkovnici za premikanje kazalca s premiki po tipkovnici.

- **Glavni vhod:** vključite funkcijo glasovnega vnosa za vnos besedila z govorom.
- **Napredno:**
 - **Samodejno pisanje z veliko začetnico:** nastavite napravo, da samodejno vstavi veliko začetnico za ločilom, kot je pika, vprašaj ali klicaj.
 - **Samodejni razmik vrstic:** nastavi napravo, da samodejno vstavi presledek med besedami.
 - **Samodejna ločila:** nastavi napravo, da vstavi piko, ko se dvakrat dotaknete tipke presledek.
 - **Predogled znakov:** omogoča prikaz velike slike za vsako črko, ki se je dotaknete.
 - **Vibrir. ob pritisku tipke:** nastavi napravo, da vibrira ob pritisku tipke.
 - **Zvok ob pritisku tipke:** nastavi napravo, da odda zvok ob pritisku tipke.
- **Ponastavi nastavitve:** ponastavi nastavitve tipkovnice Samsung.

Prepoznavalec glasu

Izberite mehanizem za prepoznavanje glasu.



Ta funkcija se prikaže, ko uporabljate program za prepoznavanje govora.

Glasovno iskanje

Za prepoznavanje glasu Samsung uporabite naslednje možnosti:

- **Language:** izberite jezik za prepoznavanje glasu.
- **Open via the home key:** nastavite zagon **S Voice** z dvakratnim pritiskom tipke za domov.
- **Use location data:** nastavite uporabo lokacijskih podatkov pri rezultatih glasovnega iskanja.
- **Hide offensive words:** skrij žaljive besede iz rezultatov glasovnega iskanja.
- **Help:** odprite pomoč za **S Voice**.
- **About:** omogoča prikaz informacij o različici.
- **Voice control:** spremenite nastavitve za nadzor možnosti z glasovnimi ukazi.
- **Auto-start speaker:** nastavite, če želite, da se zvočnik samodejno vklopi pri klicu z uporabo **S Voice**.

- **Show body of message:** nastavite za ogled besedila novega prejetega sporočila v načinu vožnje.
- **Wake up command:** nastavite zagon prepoznavanja glasu z izgovorjavo ukaza za bujenje, pri uporabi **S Voice**.
- **Wake up in lock screen:** nastavi napravo, da prepozna vaš ukaz za bujenje, ko je zaslon zaklenjen.
- **Set wake-up command:** nastavite ukaz za bujenje, da z njim zaženete aplikacijo **S Voice** ali izvršite določeno funkcijo.
- **Check missed events:** nastavite pregled neodgovorjenih klicev, sporočil ali dogodkov, ob zagonu **S Voice** in pritiskom tipke za slušalko.
- **Home address:** vpišite domači naslov za uporabo lokacijskih informacij s funkcijo glasovnega ukazovanja.
- **Log in to Facebook:** vnesite informacije o vašem računu Facebook za uporabo Facebooka s **S Voice**.
- **Log in to Twitter:** vnesite informacije o vašem računu Twitter za uporabo s **S Voice**.

Za prepoznavanje glasu Google uporabite naslednje možnosti:

- **Jezik:** izberite jezik za prepoznavanje glasu.
- **Govorni izhod:** nastavi napravo, da z glasom opozarja na trenutno dejanje.
- **Blokiraj žaljive besede:** skrij žaljive besede iz rezultatov glasovnega iskanja.
- **Prenos prepoz. govora brez povezave:** prenesite in namestite jezikovne podatke za glasovni vnos brez povezave.
- **Slušalka z mikr. Bluetooth:** nastavite napravo, da omogoči iskanje z glasom preko slušalke Bluetooth, ko je ta priključena na napravo.

Možn. za Besedilo v govor

- **Prednostni mehanizem TTS:** izberite mehanizem za sintezo govora. Spremenite nastavitve za mehanizme za sintezo govora s pritiskom .
- **Stopnja govora:** izberite hitrost opcije zapisa besedila v govor.
- **Poslušaj primer:** poslušajte izgovorjeno besedilo za vzorec.

Hitrost kazalca

Prilagodite hitrost kazalca za miško ali sledilno ploščico, ki je priključena na napravi.

Gibanja in poteze

Vključite funkcijo prepoznavanja gibanja in spremenite nastavitve, ki nadzirajo prepoznavanje gibanja na vaši napravi.

- **Gibanje:**
 - **Neposredni klic:** nastavite, če želite opraviti glasovni klic z dvigom in držanjem naprave v bližini ušesa, med ogledom klica, sporočila ali podrobnosti o stiku.
 - **Pametno opozorilo:** nastavite napravo, da vas opozori na zgrešene klice ali nova sporočila, ko dvignete napravo.
 - **Povečava:** nastavite to možnost pri ogledovanju slik v **Galerija** ali brskanju po spletnih straneh, če želite povečati ali pomanjšati slike, ko se dotaknete in držite dve točki s prstoma in nato nagnete napravo naprej in nazaj.
 - **Premikanje ikone:** nastavite, če želite premakniti element na drugo stran, ko pritisnete in držite element ter nato pomaknete napravo v levo ali v desno.
 - **Brskanje po sliki:** nastavite, da se po sliki, ko je ta povečana, pomikate tako, da napravo premikate v različne smeri.
 - **Tiho/začasno ustavi:** nastavite napravo, da začasno utiša dohodne klice, opozorila, glasbo, ko jo položite obrnjeno navzdol.
- **Umerjanje giroskopa:** umerite giroskop, tako da lahko vaša naprava ustrezno zazna vrtenje.
 -  Med umerjanjem postavite napravo na trdno površino. Postopek umerjanja je lahko neuspešen, če naprava med umerjanjem vibrira ali se premakne.
 - Giroskop preverite, ko izkusite drsenje ali nenamerno gibanje pri nagibanju ali obračanju ali igranju, katere omogočajo upravljanje z gibi.

Pametni zaslon

- **Pametna ustavitve:** preprečite izklop osvetlitve zaslona med gledanjem zaslona.
- **Pametno vrtenje:** nastavite, da se vmesnik ne vrtil glede na smer vašega obraza.

Glasovno upravljanje

Spremenite nastavitve za nadzor možnosti z glasovnimi ukazi.



Če je **Vibriranje ob zvonjenju** vklopljeno naprava med klicem ne bo mogla prepoznati glasovnih ukazov.

Računi

Dodaj račun

Dodaj e-pošto ali račune SNS.

Cloud

Spremenite nastavitve za sinhronizacijo podatkov ali datotek z vašim računom Samsung ali storitvijo Dropbox za shranjevanje v oblaku.

Varnostno kopiranje in ponastavitev

Spremenite nastavitve za upravljanje nastavitvev in podatkov.

- **Varn. kop. moje podatke:** omogoča varnostno kopiranje vaših nastavitvev in podatkov aplikacij na strežnik Google.
- **Varnostna kopija računa:** nastavite in uredite varnostno kopijo vašega računa Google.
- **Samodejno obnavljanje:** omogoča obnovitev vaših nastavitvev in podatkov aplikacij, kadar ponovno namestite aplikacije na vašo napravo.
- **Ponastavitev na tovarniške podatke:** ponastavi nastavitve na privzete tovarniške in izbriše vse podatke.

Več

Prilagodite nastavitve za lokacijske storitve, varnost in druge možnosti.

Lokacijske storitve

Spremenite nastavitve za dovoljenja lokacijskih informacij.

- **Dostop do moje lokacije:** dovolite aplikacijam uporabo informacij o vaši trenutni lokaciji.
- **Uporabi satelite GPS:** nastavite uporabo satelitov GPS za iskanje vaše trenutne lokacije.
- **Uporabi brezžična omrežja:** dovolite zbiranje podatkov o lokaciji in določitev lokacije vaše izgubljene ali ukradene naprave prek omrežja Wi-Fi ali mobilnega omrežja.
- **Moji kraji:** nastavite profile, ki bodo uporabljeni za določene lokacije pri uporabi funkcije GPS, Wi-Fi, ali Bluetooth, za iskanje vaše trenutne lokacije.

Varnost

Spremenite nastavitve za zaščito naprave in kartice SIM ali USIM.

- **Šifriraj napravo:** nastavite geslo za šifriranje podatkov, ki so shranjeni v napravi. Ob vsakem vklopu naprave morate vpisati geslo.



Preden omogočite to nastavitve napolnite baterijo, saj lahko šifriranje podatkov traja več kot uro.

- **Šifriraj zunanjo kartico SD:** nastavite šifriranje vseh datotek na pomnilniški kartici.



Če napravo ponastavite na tovarniške nastavitve, ko je ta nastavitev vključena, naprava ne bo mogla prebrati vaših šifriranih datotek. Pred ponastavitvijo naprave izključite to nastavitve.

- **Oddaljeno upravljanje:** nastavite upravljanje vaše izgubljene ali ukradene naprave na daljavo prek interneta. Za uporabo te funkcije, se morate prijaviti v račun Samsung.
 - **Registracija računa:** dodajte ali si oglejte račun Samsung.
 - **Uporabi brezžična omrežja:** dovolite zbiranje podatkov o lokaciji in določitev lokacije vaše izgubljene ali ukradene naprave prek omrežja Wi-Fi ali mobilnega omrežja.
- **Opoz. za zamen. kar. SIM:** vključite ali izključite funkcijo Najdi moj mobilni telefon, ki pomaga poiskati vaš telefon v primeru izgube ali kraje.
- **Poišči mojo mob. sp. str.:** dostopajte do spletnega mesta Find my mobile (findmymobile.samsung.com). Prek spletnega mesta Find my mobile lahko izsledite in upravljate z vašo izgubljenjo ali ukradeno napravo.
- **Nastavite zaklepanje kartice SIM:**
 - **Zakleni kartico SIM:** vključite ali izključite funkcijo zaklepanja PIN, ki pred uporabo telefona zahteva vnos kode PIN.
 - **Spremeni SIM PIN:** spremeni kodo PIN za dostop do podatkov na kartici SIM ali USIM.
- **Gesla naredite vidna:** nastavite prikaz gesel med vnosom.
- **Skrbniki naprave:** oglejte si skrbnike naprave, nameščene na vaši napravi. Skrbnikom naprave lahko dovolite uporabo novih politik za napravo.
- **Neznani viri:** izberite za namestitvev aplikacij iz katerega koli vira. Če to ni izbrano, lahko prenašate samo aplikacije iz **Trgovina Play**.
- **Preveri aplikacije:** dovolite Googlu, da preveri aplikacije, ki so lahko škodljive, pred namestitvijo.
- **Zaupanja vredne poverilnice:** omogoča uporabo dovoljenj in poverilnic za zagotavljanje varne uporabe različnih aplikacij.
- **Namesti iz pomnilnika naprave:** namestite šifrirane poverilnice, ki so shranjene v USB shrambi.
- **Počisti poverilnice:** omogoča izbris vsebine poverilnic iz naprave in ponastavitev gesla.

Upravitelj aplikacij

Ogled in upravljanje aplikacij v vaši napravi.

Baterija

Oglejte si količino baterije, ki jo uporablja vaša naprava.

Shramba

Ogled informacij o pomnilniku vaše naprave in pomnilniške kartice, ali formatiranje pomnilniške kartice.



Formatiranje pomnilniške kartice bo trajno izbrisalo vse podatke na njej.



Dejanska razpoložljiva kapaciteta vgrajenega pomnilnika je manjša od navedene kapacitete, ker del pomnilnika zasedejo operacijski sistem in privzete aplikacije. Razpoložljiva kapaciteta se lahko spremeni pri posodabljanju naprave.

Datum in čas

Odprite in spremenite naslednje nastavitve, če želite upravljati, kako naprava prikazuje uro in datum.



Če baterija ostane popolnoma prazna ali je odstranjena iz naprave, se bosta datum in čas ponastavila.

- **Datum in ura samodejno:** samodejno posodobi uro in datum pri prehodu v drug časovni pas.
- **Nastavi datum:** omogoča ročno nastavitvev trenutnega datuma.
- **Nastavitev časa:** omogoča ročno nastavitvev trenutne ure.
- **Samodejni časovni pas:** nastavite, če želite prejemati informacije o časovnem pasu pri prehodu v drug časovni pas.
- **Izberi časovni pas:** nastavi domač časovni pas.
- **Uporabi 24-urni zapis:** prikaže uro v 24-urnem zapisu.
- **Izberite zapis datuma:** izberite zapis datuma.

O napravi

Dostop do podatkov o napravi in posodobitev programske opreme naprave.

Za ogled informacij na oznakah naprave, kot je številka IMEI, serijska številka ali oznaka CE, pritisnite **Oznaka**.

Google Nastavitve

Uporabite to aplikacijo za konfiguriranje nastavitve za nekatere funkcije, ki jih ponuja Google.

Pritisnite **Google Nastavitve** na zaslonu aplikacij.

Odpravljanje težav



Oči motiva so videti rdeče

Do pojava rdečih oči pride, ko v očeh motiva odseva svetloba bliskavice.

Nastavite možnost bliskavice na **Rdeče oči** a i **Odp. rd. oči**.



Na fotografijah so madeži prahu

Če so v zraku delci prahu, jih lahko z bliskavico zajamete tudi na fotografije.

- Izklopite bliskavico ali fotografije zajemajte v prostoru, kjer ni prahu.
- Prilagodite občutljivost ISO. (str. 97)



Fotografije niso ostre

Fotografije niso ostre, če fotografirate pri šibki svetlobi ali če naprave ne držite pravilno.

- Pritisnite gumb za sprožilec do polovice, da se motiv izostrí.
- Nastavite možnost stabilizatorja slike.
- Uporabite stojalo, da preprečíte tresenje naprave.



Nočne fotografije niso ostre

Fotoaparat poskuša zajeti več svetlobe, zato se hitrost zaklopa zmanjša. Ker je težko dovolj dolgo držati fotoaparat pri miru, da naredite ostro sliko, se ta pogosto zatrese.

- V pametnem načinu izberite **Noč**.
- Vklópite bliskavico.
- Prilagodite občutljivost ISO. (str. 97)
- Uporabite stojalo, da preprečíte tresenje naprave.



Motivi so zaradi osvetlitve ozadja pretemni

Če je za motivom svetlobni vir ali če je velik kontrast med svetlimi in temnimi območji, so lahko motivi videti pretemni.

- Ne fotografirajte proti soncu.
- Za bliskavico izberite **Izpolnite**.
- Prilagodite vrednost osvetlitve.
- Nastavite merjenje na **Točkovno**, če je motiv na sredini okvira.

Če naprave ni mogoče vklopiti

- Poskrbite, da je baterija vstavljena. (str. 11)
- Napolnite baterijo.

Če ni mogoče fotografirati ali snemati

- Morda je pomnilnik poln. Izbrišite nepotrebne datoteke ali vstavite novo pomnilniško kartico.
- Formatirajte pomnilniško kartico.
- Morda je pomnilniška kartica okvarjena. Kupite novo kartico.
- Poskrbite, da je naprava vklopljena.
- Napolnite baterijo.
- Poskrbite, da je baterija vstavljena. (str. 11)

Če bliskavica ne deluje

- Morda je za možnost bliskavice izbrano **Izključeno**. (str. 101)
- V nekaterih načinih je bliskavica onemogočena.

Če se bliskavica samodejno sproži

Bliskavica se lahko nepričakovano sproži zaradi statične elektrike. Naprava ni okvarjena.

Če se barve na fotografiji ne ujemajo z dejanskim prizorom

Izberite ustrezno ravnovesje beline, ki ustreza svetlobnemu viru. (str. 98)

Če je fotografija presvetla

- Izklopite bliskavico. (str. 101)
- Prilagodite občutljivost ISO. (str. 97)
- Prilagodite vrednost osvetlitve. (str. 96)

Če je fotografija pretemna

- Vključite bliskavico. (str. 101)
- Prilagodite občutljivost ISO. (str. 97)
- Prilagodite vrednost osvetlitve. (str. 96)

Ko vklopite napravo ali med uporabo naprave, se prikaže sporočilo, da morate vnesti eno od teh kod:

- Geslo: ko je vključena funkcija za zaklepanje naprave, morate vnesti geslo, ki ste ga nastavili za napravo.
- PIN: pri prvi uporabi naprave ali če je vključena zahteva za vnos kode PIN, morate vnesti številko PIN, ki ste jo prejeli skupaj s kartico SIM ali USIM. To funkcijo lahko onemogočite z uporabo menija za zaklep kartice SIM.
- PUK: kartica SIM ali USIM je blokirana; to se običajno zgodi, če večkrat vnesete napačno kodo PIN. Vnesite kodo PUK, ki jo dobite pri ponudniku storitev.
- PIN2: ko dostopate do menija, za katerega potrebujete kodo PIN2, vnesite kodo PIN2, ki ste jo dobili skupaj s kartico SIM ali USIM. Za podrobnejše informacije se obrnite na svojega ponudnika storitev.

Vaša naprava prikazuje sporočilo napake omrežja ali storitve

- Kadar se nahajate na območjih s slabim signalom ali sprejemom, lahko izgubite sprejem. Premaknite se na drugo mesto in poskusite znova.
- Do nekaterih funkcij ne morete dostopati brez naročnine. Za več informacij se obrnite na svojega ponudnika storitev.

Cev objektiva se ne skrije niti, ko se naprava izklopi

Če napravo izklopite, ko držite za cev objektiva, se ta ne more skriti v ohišje. V tem primeru cevi objektiva ne potiskajte v ohišje. Napravo odnesite v najbližji servisni center Samsung.

Zaslon na dotik se ne odziva pravilno ali pa se odziva prepočasi

Če imate napravo z zaslonom na dotik, ki pa se ne odziva pravilno, naredite to:

- Z zaslona na dotik odstranite vse zaščitne pokrove. Zaradi zaščitnega pokrova naprava morda ne more prepoznati vaših vnosov, zato taki pokrovi niso primerni za naprave z zaslonom na dotik.
- Preverite, ali so vaše roke čiste in suhe, preden se dotaknete zaslona na dotik.
- Znova zaženite napravo, da odpravite morebitnečasne težave s programsko opremo.
- Preverite, ali je programska oprema v napravi posodobljena na najnovejšo različico.
- Če je zaslon na dotik opraskan ali poškodovan, ga odnesite v najbližji servisni center Samsung.

Vaša naprava zamrzne ali pa pride do resnih napak

Če naprava zamrzne ali prekine, boste morda morali zapreti programe ali znova zagnati napravo, da bo spet začela delovati. Če je vaša naprava zamrznjena in se ne odziva, Pritisnite in zadržite tipko za vklop/izklop za 7 sekund. Naprava se samodejno izklopi in znova vklopi.

Če s tem naprave niste odpravili, opravite ponastavitev tovarniških podatkov. Na zaslonu aplikacije pritisnite **Nastavitve** → **Računi** → **Varnostno kopiranje in ponastavitev** → **Ponastavitev na tovarniške podatke** → **Ponastavi napravo** → **Izbriši vse**.

Klici so zavrjnjeni

Kadar se nahajate na območjih s slabim signalom ali sprejemom, lahko izgubite povezavo z omrežjem. Premaknite se na drugo mesto in poskusite znova.

Dohodni klici se ne povežejo

- Preverite, ali ste pritisnili tipko za klicanje.
- Preverite, ali ste vstopili v pravo omrežje mobilne telefonije.
- Preverite, ali je za zeleno številko morda nastavljena omejitev klicev.

Odhodni klici se ne povežejo

- Preverite, ali je naprava vklopljena.
- Preverite, ali ste vstopili v pravo omrežje mobilne telefonije.
- Preverite, ali je za dohodno številko morda nastavljena omejitev klicev.

Sogovornik vas ne sliši

- Prepričajte se, da ne prekrivate vgrajenega mikrofona.
- Zagotovite, da je mikrofona v bližini ust.
- Če uporabljate slušalko, poskrbite, da je pravilno priključena.

Kakovost zvoka je slaba

- Preverite, ali morda blokirate vgrajeno anteno naprave.
- Kadar se nahajate na območjih s slabim signalom ali sprejemom, lahko izgubite sprejem. Premaknite se na drugo mesto in poskusite znova.

Ko želite poklicati osebo iz imenika, se klic ne poveže

- Preverite, ali je na seznamu stikov shranjena pravilna številka.
- Če je potrebno, ponovno vnesite številko in jo shranite.
- Preverite, ali je za telefonsko številko stika morda nastavljena omejitev klicev.

Naprava piska, ikona baterije pa je prazna

Baterija je skoraj prazna. Za nadaljnjo uporabo naprave napolnite ali zamenjajte baterijo.

Baterija se ne polni pravilo ali pa se naprava izklopi

- Priključki baterije so morda umazani. Oba pozlačena priključka obrišite s čisto, mehko krpo in poskusite znova napolniti baterijo.
- Če baterije ni več mogoče napolniti do konca, jo zavržite v skladu s predpisi in vstavite novo baterijo (za ustrezna navodila glede odlaganja odpadkov si oglejte lokalne odloke).

Naprava je vroča na dotik

Če uporabljate aplikacije, ki porabijo več energije, ali pa uporabljate aplikacije dlje časa, je naprava morda vroča na dotik. To je običajno in ne vpliva na življenjsko dobo ali delovanje naprave.

Ko vključite fotoaparata, se prikažejo sporočila o napakah

Če želite uporabiti aplikacijo fotoaparata, mora biti v napravi Samsung dovolj razpoložljivega pomnilnika, poleg tega pa mora biti dovolj polna tudi baterija. Če se prikažejo sporočila o napakah, ko vključite fotoaparata, naredite to:

- Napolnite baterijo ali pa vstavite baterijo, ki je povsem polna.
- Prenesite nekaj datotek v računalnik ali pa jih izbrišite, da sprostite pomnilnik.
- Znova zaženite napravo. Če težav s temi koraki niste odpravili, se obrnite na servisni center Samsung.

Ko odprete glasbene datoteke, se prikažejo sporočila o napakah

Nekaterih glasbenih datotek v napravi Samsung zaradi različnih razlogov ni mogoče predvajati. Če se sporočila o napakah prikažejo, ko v napravi odprete glasbene datoteke, naredite to:

- Prenesite nekaj datotek v računalnik ali pa jih izbrišite, da sprostite pomnilnik.
- Preverite, ali je glasbena datoteka morda zaščitena s sistemom DRM (Digital Rights Management). V tem primeru preverite, ali imate ustrezno licenco ali ključ za predvajanje datoteke.
- Preverite, ali naprava podpira vrsto datoteke.

Naprava ne najde druge naprave Bluetooth

- Preverite, ali je v napravi vključena funkcija za brezžično povezavo Bluetooth.
- Po potrebi preverite, ali funkcija za brezžično povezavo Bluetooth vključena tudi v napravi, s katero želite vzpostaviti povezavo.
- Preverite, ali sta napravi Bluetooth v medsebojnem dosegu (največ 10 m).

Če tudi s temi koraki niste odpravili težave, se obrnite na servisni center Samsung.

Vzpostavitev povezave med napravo in računalnikom ni mogoča

- Preverite, ali je USB kabel, ki ga uporabljate, združljiv z vašo napravo.
- Preverite, ali so v računalniku nameščeni ustrezni gonilniki in ali so posodobljeni.
- Če uporabljate okolje Windows XP, preverite, ali imate na računalniku nameščen sistem Windows XP Service Pack 3 ali novejši.
- Preverite, ali je na računalniku nameščen program Samsung Kies 2.0, Windows Media Player 10 ali novejši.

Na zunanji strani ohišja naprave se pojavi majhna odprtina

- Ta odprtina je potrebna proizvodna značilnost, hkrati pa se lahko pojavi manjše prestavljanje oz. vibriranje delov.
- Čez čas lahko trenje med deli povzroči, da se ta odprtina malenkost razširi.

Čiščenje naprave

S čopičem za izpihovanje odstranite prah in objektiv narahlo obrišite z mehko krpo. Če na njem ostane prah, na čistilni papir nanesite čistilno tekočino in ga narahlo obrišite.

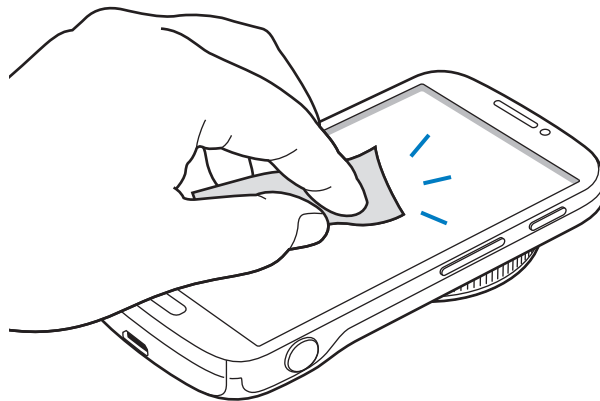
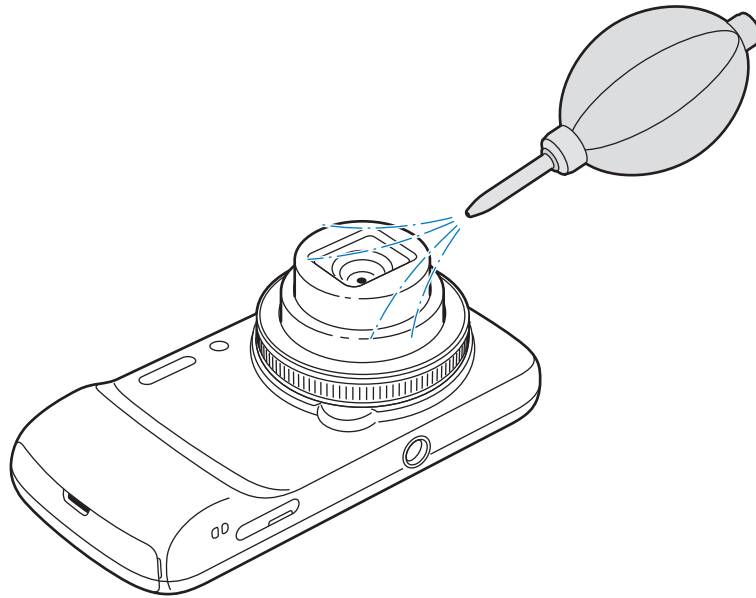

Ne pritiskajte na pokrov objektiva in ga ne čistite s čopičem za izpihovanje.



Za čiščenje naprave nikoli ne uporabljajte benzena, razredčila ali alkohola. Le-te lahko poškodujejo fotoaparati ali povzročijo okvaro.

Vsebina vaše naprave je lahko odvisna od regije, ponudnika storitve ali različice programske opreme, ter se lahko spremeni brez predhodnega obvestila.

