

SAMSUNG



NAVODILA ZA UPORABO

SM-R323

SAMSUNG

Printed in Korea
GH68-46733V Rev.1.0
Slovenian. 07/2016



O napravi Gear VR

Naprava Samsung Gear VR omogoča uživanje v 2D, 3D in 360-stopinjski vsebini tako, da jo povežete z mobilno napravo.

Na njej si lahko ogledate lahko tudi spletne strani in vaše osebne 360-stopinjske slike ali videoposnetke. Z mobilno napravo lahko povežete tudi druge naprave, kot so krmilniki za igre ali slušalke Bluetooth (se prodajajo ločeno), za še bolj poglobljeno izkušnjo.



Vsebina

O napravi Gear VR

Preberi najprej

Uvod

- 7 Vsebina paketa
- 8 Postavitev naprave
- 13 Povezava mobilne naprave in nošenje naprave Gear VR
- 28 Namestitev aplikacije Gear VR (Oculus)

Osnove

- 31 Uporaba sledilne tablice
- 33 Premik kazalca ali zaslona
- 34 Izbira elementov
- 34 Uporaba univerzalnega menija
- 37 Prenos aplikacij in vsebin
- 38 Ogled obvestil na mobilni napravi

Ogled vsebine

- 40 Ogled vsebine na domačem zaslonu Oculus
- 44 Ogled vsebine na mobilni napravi
- 45 Ogled spletne vsebine

Zdravstvena in varnostna opozorila

Varnostne informacije

Dodatek

- 66 Odpravljanje težav

Preberi najprej

- Pred uporabo Samsung Gear VR (prav tako imenovan Gear VR) preberite ta navodila, da zagotovite varno in pravilno uporabo.
- Da preprečite poškodbe ali poškodovanje naprav, pred uporabo naprave Gear VR preberite zdravstvena in varnostna opozorila in informacije.
- Gear VR uporabljajte samo za predviden namen. Uporaba Gear VR za druge namene lahko povzroči telesno poškodbo.
- Gear VR ne morete uporabljati samostojno. Za uporabo naprave Gear VR jo morate povezati z mobilno napravo. Obiščite www.samsung.com za ogled seznama združljivih mobilnih naprav.
- Za uporabo mobilne naprave z napravo Gear VR nadgradite programsko opremo mobilne naprave na najnovejšo različico.
- Nekateri jeziki ali vsebina v nekaterih regijah in omrežjih morda ni na voljo.
- Za ogled odprtokodne licence za Gear VR glejte opensource.samsung.com.

Preberi najprej

Ikone z navodili



Opozorilo: okoliščine, ki lahko povzročijo telesno poškodbo uporabnika ali drugih



Pozor: okoliščine, ki lahko poškodujejo vašo napravo ali drugo opremo



Obvestilo: opombe, nasveti za uporabo ali dodatne informacije

Uvod

Vsebina paketa

Preverite, ali paket izdelka vsebuje naslednje elemente:

- Napravo Gear VR, zgornji trak, glavni trak, konektor mikro USB, držalo naprave mikro USB (zamenljivo) in navodila za uporabo





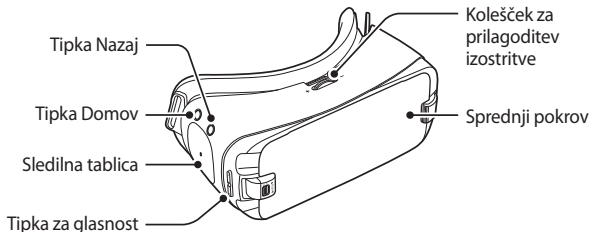

- Izdelki, ki so priloženi napravi in katerikoli razpoložljivi dodatki, so odvisni od regije oz. ponudnika storitev.
- Priloženi predmeti so zasnovani samo za to napravo in morda ne bodo združljivi z drugimi napravami.
- Izgled in tehnični podatki se lahko spremenijo brez predhodnega obvestila.
- Uporabljajte samo dodatno opremo, ki jo je odobril Samsung. Uporaba neodobrenega pripomočka lahko povzroči okvare ali napake v delovanju, ki jih garancija ne krije.
- Razpoložljivost dodatkov se lahko spremeni in je v celoti odvisna od proizvajalca. Za več informacij o razpoložljivih dodatkih glejte spletno mesto Samsung.

Postavitev naprave



Sledilna tablica in tipke	Funkcija
 Sledilna tablica	<ul style="list-style-type: none">• Pritisnite za izbiro elementa. Na naslednji ali prejšnji element se lahko premaknete tako, da podrsate naprej ali nazaj. Za več informacij glejte razdelek Uporaba sledilne tablice. (str. 31)

Sledilna tablica in tipke	Funkcija
 Domov	<ul style="list-style-type: none">• Pritisnite za vrnitev na domači zaslon Oculus.
 Nazaj	<ul style="list-style-type: none">• Pritisnite za vrnitev na prejšnji zaslon.• Pritisnite in zadržite, da s tem odprete univerzalni meni. Tukaj si lahko ogledate stanje Gear VR in konfigurirate nastavitve.
 Glasnost	<ul style="list-style-type: none">• Pritisnite za prilagoditev glasnosti Gear VR.
 Kolešček za prilagoditev izostritve	<ul style="list-style-type: none">• Prilagodite ostrino s prilagoditvijo razdalje med objektivni mobilne naprave in Gear VR.

Uvod

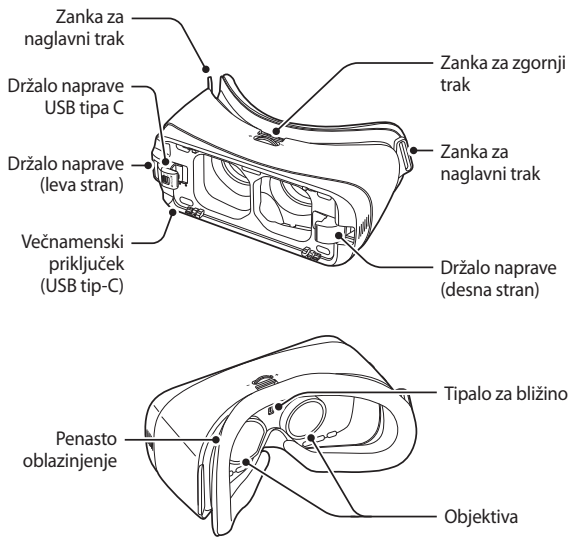



- Gear VR ni potrebno polniti, saj ga poganja baterija mobilne naprave.
- Mobilno napravo lahko polnite tako, da priključite napajalnik v večnamenski priključek na napravi Gear VR. Uporabljajte samo napajalnike, ki jih je odobril Samsung. Neodobreni napajalniki lahko povzročijo, da baterija mobilne naprave eksplodira, ali lahko poškodujejo naprave.
 - Če uporabljate napajalnik mikro USB, najprej priključite konektor mikro USB, preden napajalnik priključite v napravo Gear VR. Konektor mikro USB je namenjen samo za polnjenje baterije.

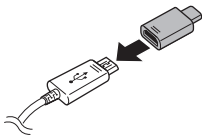



- Če uporabljate Gear VR, ko je napajalnik priključen v večnamenski priključek na napravi Gear VR, bo naprava delovala s pomočjo napajalnika in ne s pomočjo baterije mobilne naprave. Ko uporabljate vsebino, ki porablja veliko električne energije (več kot 1 A), in ste priključili napajalnik, Gear VR uporabi dva vira napajanja. V primeru večje porabe električne moči, Gear VR napaja tako napajalnik kot baterija mobilne naprave.
- Če je na Gear VR priključen napajalnik, a naprave ne uporabljate, bo ta polnil baterijo mobilne naprave.
- Če med uporabo Gear VR odklopite Gear VR z napajalnika, se lahko slika na zaslonu za kratek čas izključi. V tem času se bo zaslon ponovno umeril in Gear VR morda ne bo prepoznal gibe vaše glave.
- Če želite privarčevati z energijo, odklopite napajalnik, ko ta ni v uporabi. Napajalnik nima stikala za vklop/izklop, zato ga morate izklopiti iz električne vtičnice, ko ta ni v uporabi, da s tem varčujete z električno energijo. Napajalnik mora ostati v bližini električne vtičnice in med polnjenjem biti enostavno dosegljiv.

Povezava mobilne naprave in nošenje naprave Gear VR



- Ne nosite Gear VR hkrati, ko nosite očala. S tem lahko povzročite poškodbe obraza. Če nosite korektivne leče, priporočamo, da nosite kontaktne leče med uporabo Gear VR.
- Če ste daljnovidni ali če obstaja velika razlika med vidom v vašem levem in desnem očesu, si pred uporabo naprave Gear VR nadenite korektivne leče.



- Na Gear VR je nameščena tovarniška zaščita za objektivu. Odstranite zaščito za objektivu pred uporabo Gear VR, da je s tem slika bolj jasna.
- Objektivu morata biti čista in zaščitena pred praskami. Če se objektivu umažeta ali rosita, ju očistite s čisto krpico za leče.



- Penasto oblažinjeno se lahko umaže, če med nošenjem Gear VR vaš obraz postane poten.
- Sledilna tablica deluje samo, ko nosite napravo Gear VR.
- Ko ne nosite naprave Gear VR, ne postavljajte predmetov v bližino senzorja za bližino znotraj Gear VR. S tem lahko zaslon mobilne naprave ostane vklopljen in izprazni njeno baterijo.

Povezava trakov

- 1 Vstavite konca trakov skozi zanko na Gear VR in z ježki pripnite posamezni konec.

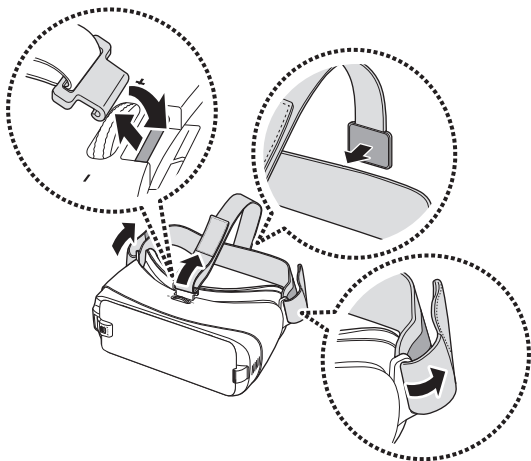

- 2 Povlecite držalo naprave (desno) v desno **(1)** in nato odstranite sprednji pokrov **(2)**.

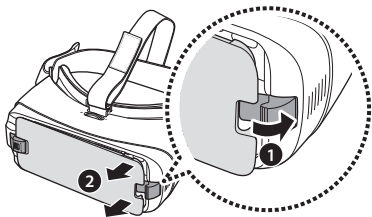

Odstranitev trakov

Odstranite zgornji trak tako, da povlečete njegovo zanko proti penastemu oblazinjenju. Nato odstranite glavni trak z naprave Gear VR.

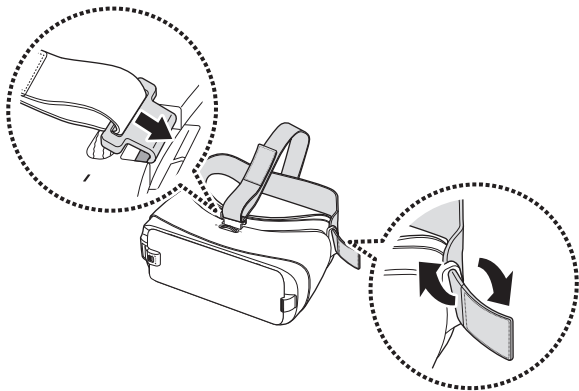

Zamenjava držala naprave

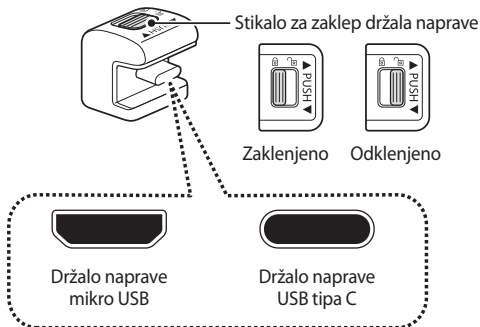

Na napravo Gear VR je privzeto nameščeno držalo naprave USB tipa C. Če ima vaša mobilna naprava večnamenski priključek USB tipa C, lahko mobilno napravo povežete z napravo Gear VR. Če ima vaša mobilna naprava večnamenski priključek mikro USB, zamenjajte držalo naprave z držalom mikro USB, preden mobilno napravo povežete z napravo Gear VR.

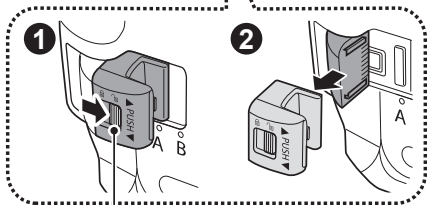
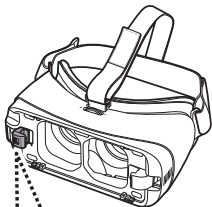

- 1 Potisnite stikalo za zaklepanje v položaj  in povlecite držalo naprave z naprave Gear VR, da ga odstranite.



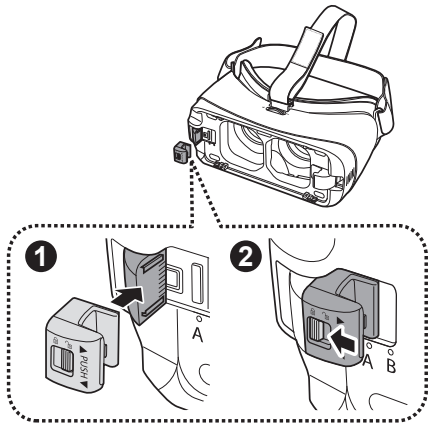

Stikalo za zaklep

- 2 Izberite drugo držalo naprave. Ko je stikalo za zaklepanje v položaju , potisnite držalo naprave v režo držala. Nato zaklenite držalo tako, da stikalo za zaklepanje potisnete v položaj .





- Ne potiskajte držala naprave v režo za držalo, kadar je stikalo za zaklepanje v položaju . S tem lahko poškodujete zapah stikala za zaklep.
- Zaklenite držalo naprave tako, da stikalo za zaklepanje potisnete na položaj . Če tega ne storite, se lahko mobilna naprava sname z naprave Gear VR in se poškoduje.

Priključitev mobilne naprave

- 1 Povlecite držalo naprave (desno) do konca v desno (1). Nato narahlo potisnite držalo naprave (leva stran) (2) in ga potisnite na položaj A ali B (3), odvisno od velikosti zaslona mobilne naprave, ki jo želite uporabiti.

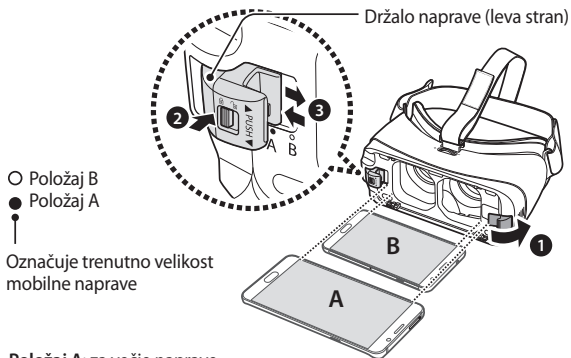

- **Položaj A:** za večje naprave.
- **Položaj B:** za manjše naprave.

- 2 Ko je mobilna naprava vklopljena, jo priključite na konektor na držalu naprave (1).

Vstavite mobilno napravo v sredino naprave Gear VR in narahlo potisnite mobilno napravo, da se zaskoči na mesto (2). Držalo naprave (desno) se vrne v prejšnji položaj in drži mobilno napravo (3).

Mobilna naprava odda zvok, ko je pravilno povezana z napravo Gear VR.

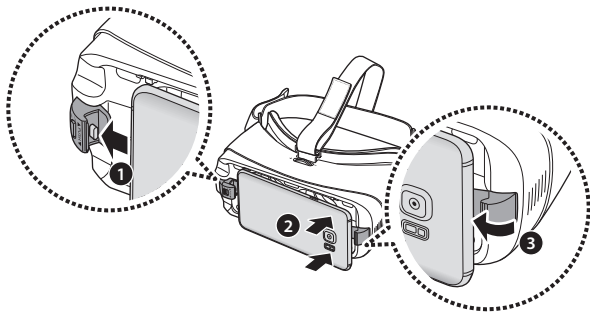

- ❗ Ne vstavljajte konektorja v mobilno napravo na silo. S tem lahko poškodujete konektor.
- Ne zvijajte ali upogibajte konektorja Gear VR, ko priklopljate ali odklopljate mobilno napravo. S tem lahko poškodujete konektor.
- Čvrsto potiskajte mobilno napravo v Gear VR, dokler se ne zaskoči na mestu. Če ta ni varno zaklenjena, se lahko mobilna naprava sname z Gear VR in poškoduje.
- Če mobilno napravo vstavite pod naklonom, lahko to povzroči nelagodje.

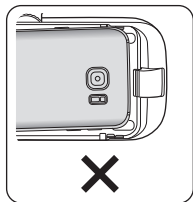
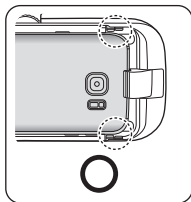

- 🔔 Če ne slišite zvoka, ko vstavite konektor v mobilno napravo, je morda Gear VR ni prepoznal. Ponovno povežite naprave in počakajte na zvok.

Nošenje Gear VR

Postavite napravo Gear VR na glavo in nastavite dolžino zgornjega in naglavnega traku.

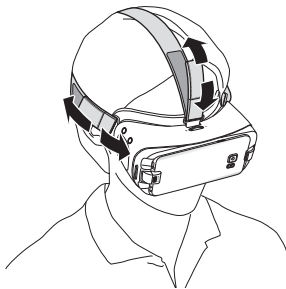

Med uporabo Gear VR ne hodite ali vozite. Vedno bodite pozorni na okolico med uporabo Gear VR, da s tem preprečite poškodbo sebe ali drugih.



- Pravilno nosite Gear VR. Če je Gear VR nagnjen na eno stran, lahko povzroči nelagodje.
- Če se zaslon premakne v levo ali desno, preverite, ali je držalo naprave (leva stran) v pravilnem položaju. Po premiku držala naprave (leva stran) na položaj A ali B, v skladu z velikostjo zaslona mobilne naprave, ponovno priključite mobilno napravo.
- Ko je zaslon nagnjen, prilagodite Gear VR in ostrino zaslona.
- Če želite med uporabo naprave Gear VR uporabljati slušalke ali slušalke Bluetooth, jih povežite z mobilno napravo še preden povežete mobilno napravo z napravo Gear VR. Slušalke in slušalke Bluetooth se prodajajo ločeno.

Ločitev naprav

Ločite mobilno napravo z Gear VR, ko prenehate z uporabo.

Povlecite držalo naprave (desno) v desno (1) in snemite mobilno napravo (2).

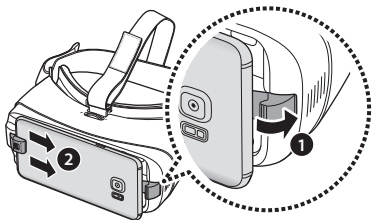

Ponovno namestite sprednji pokrov, ko prenehate z uporabo Gear VR.

Namestitev aplikacije Gear VR (Oculus)

Za uporabo naprave Gear VR morate ročno namestiti aplikacijo Gear VR. Ko prvič povežete mobilno napravo z napravo Gear VR, se namestitev aplikacije zažene samodejno.



- Pred namestitvijo aplikacije zagotovite, da je mobilna naprava povezana z omrežjem Wi-Fi ali mobilnim omrežjem.
- Način namestitve ali zaslone se lahko razlikujejo, odvisno od različice aplikacije.

- 1 Povežite mobilno napravo z Gear VR.
- 2 Ko vas govorni poziv pozove, da ločite mobilno napravo z Gear VR, odstranite mobilno napravo.
Na mobilni napravi se prikaže zaslon namestitve aplikacije.
- 3 Na zaslonu namestitve aplikacij pritisnite **Naprej**.

- 4 Preberite in sprejmite zdravstvena in varnostna opozorila ter pogoje in določila licenčne pogodbe za končnega uporabnika in nato pritisnite **Naprej**.
Privzete aplikacije VR bodo samodejno nameščene.
- 5 Pritisnite **Create Account** in sledite navodilom na zaslonu, da ustvarite račun Oculus.
Če že imate račun Oculus, pritisnite **Sign in** in se prijavite vanj.
Vaš račun Oculus bo uporabljen, ko boste uporabljali aplikacije in vsebino, ki jih zagotavlja Oculus.
- 6 Ponovno povežite mobilno napravo z napravo Gear VR in postavite napravo Gear VR na glavo.
Ob prijavi v račun Oculus se bo zagnala vadnica. Po ogledu vadnice se bo prikazal domači zaslon Oculus.



- Tipalo za bližino znotraj Gear VR zazna položaj vašega obraza. Ko nosite Gear VR, se zaslon odklene in uporabljate lahko sledilno tablico.
- Izkušnja s 3D ogledom je lahko odvisna od vaše ostrine vida.
- Odklenite mobilno napravo pred uporabo naprave Gear VR.
- Če je zaslon nagnjen ali poševen, med uporabo Gear VR, le-tega snemite. Položite Gear VR na ravno površino, z objektivom obrnjenim naprej in kolesčkom za prilagoditev izostritve. Počakajte 5–7 sekund pred ponovno uporabo.

Osnove

Uporaba sledilne tablice

Sledilna tablica se nahaja na desni strani Gear VR. Uporabite sledilno tablico za izbiro elementov ali krmiljenje Gear VR.



Ko ne nosite Gear VR, sledilna tablica ne deluje.

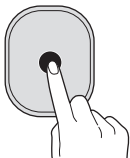

Pritiskanje

- Izberite element.
- Med predvajanjem videoposnetka prikažite razpoložljive funkcije.

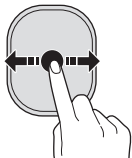

Podrsavanje naprej ali nazaj

- Premaknite se na naslednji ali prejšnji element.
- Pomaknite se desno ali levo na seznamu.
- Zavrnite dohodni klic.

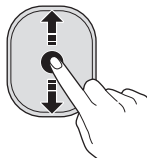

Podrsavanje navzgor ali navzdol

- Pomaknite se navzgor ali navzdol po spletni strani ali seznamu.
- Med gledanjem slike jo povečajte ali pomanjšajte.



Nekatere aplikacije morda ne podpirajo drsenje navzgor ali navzdol.

Premik kazalca ali zaslona

Gear VR prepozna premike glave. Premaknite glavo v katerokoli smer za premik kazalca ali zaslona.

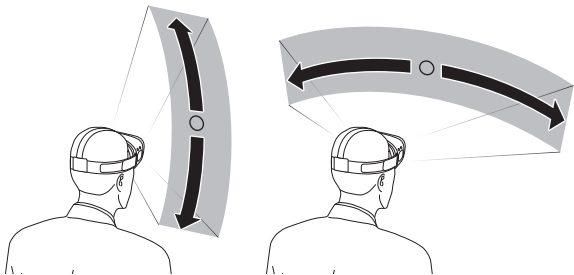

Kazalec se nahaja na sredini zaslona. Nekatere aplikacije in vsebine morda ne bodo prikazovale kazalca ves čas.

Izbira elementov

S premikom glave in pritiskom sledilne tablice lahko izberete elemente ali aplikacije.







Kazalec premaknite na želeni element. Ko je rob elementa označen, pritisnite sledilno tablico za izbiro.

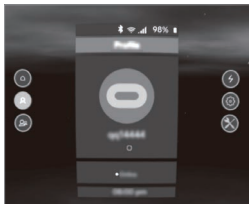







Uporaba univerzalnega menija

Z univerzalnim menijem lahko konfigurirate nastavitve za Gear VR in posnamete zaslone naprave Gear VR. Prav tako si lahko ogledate trenutni čas, preostalo moč baterije in način.

Pritisnite in držite tipko Nazaj, da odprete univerzalni meni. Za vrnitev na prejšnji zaslon pritisnite tipko Nazaj.



-  : vrnite se na domači zaslon Oculus.
-  : oglejte si profil vašega računa Oculus.
-  : oglejte si seznam prijateljev. Vidite lahko, katere aplikacije uporabljajo vaši prijatelji.
-  : oglejte si obvestila o dohodnih klicih in sporočilih.
-  : možnosti nastavitve zaslona.
 -  : prilagodite glasnost.
 -  : prilagoditev svetlosti.

-  (**Reorient**): poravnajte zaslon s trenutno smerjo v katero ste obrnjeni.
-  (**Passthrough Camera**): vklopite fotoaparat na zadnji strani mobilne naprave za gledanje izven naprave Gear VR. Da izključite kamero, izberite ikono **Turn Camera Off**.
-  (**Notifications**): nastavite napravo Gear VR tako, da izklopi ali vklopi dohodne klice in obvestila.
-  (**Bluetooth**): vklopite ali izklopite funkcijo Bluetooth.
-  (**Wifi**): vklopite ali izklopite funkcijo Wi-Fi.
-  : možnosti orodij zaslona.
 -  (**Screenshot**): zajemite zaslon naprave Gear VR.
 -  (**Capture Video**): posnemite zaslon naprave Gear VR.



Te funkcije morda niso na voljo v vseh aplikacijah zaradi zaščite avtorskih pravic.

Prenos aplikacij in vsebin

Zaženite aplikacijo Trgovina Oculus ter prenesite različne aplikacije in vsebine, kot so 360-stopinjski videoposnetki ali fotografije.

Prenos z domačega zaslona Oculus

Na domačem zaslonu Oculus izberite  (**Store**). Izberite aplikacijo ali vsebino, ki jo želite prenesti. Nato izberite **Free** ali **Download** ali izberite tipko, ki prikazuje ceno aplikacije, ter sledite navodilom na zaslonu, da potrdite prenos.

Prenos z uporabo aplikacije Trgovina Oculus

Na zaslonu aplikacij mobilne naprave pritisnite **Oculus**. Ko se prikaže zaslon Trgovine Oculus, izberite aplikacijo ali vsebino, ki jo želite prenesti. Nato pritisnite **Free** ali **Install** ali izberite tipko, ki prikazuje ceno aplikacije, ter sledite navodilom na zaslonu, da potrdite prenos.

Ogled obvestil na mobilni napravi

Ogled podatkov o klicatelju ali zavrnitev klicev

Če prejmete klic med uporabo Gear VR, se na zaslonu prikaže sporočilo. Ogledate si lahko podatke o klicatelju ali zavrnete klic.

Za sprejem klica ločite mobilno napravo z naprave Gear VR in sprejmite klic na mobilni napravi.

Za zavrnitev klica podrsajte nazaj ali naprej na sledilni tablici.



Mobilna naprava se lahko segreje bolj kot običajno, ko jo uporabljate z Gear VR. Še posebej, če napravi dlje časa uporabljate za gledanje videoposnetkov ali igranje iger. Sprejemanje klica, ko je mobilna naprava vroča, lahko povzroči manjše opekline na vašem obrazu ali ušesu. Da preprečite opekline, odstranite mobilno napravo in jo pustite, da se ohladi. Če morate sprejeti klic, ko je še vroča, priključite slušalke ali uporabite zvočnik.



Gear VR blokira pojavna sporočila za dohodne klice, če je vklopljena funkcija obvestil. V univerzalnem meniju lahko vklopite pojavna sporočila. (str. 36)

Ogled obvestil

Med uporabo Gear VR lahko preverite splošna obvestila, kot so dogodki, sporočila in opozorila. Ko prejmete obvestilo, se na zaslonu prikaže pojavno sporočilo. Za več podrobnosti o obvestilu, ločite napravo z Gear VR in si ga oglejte na mobilni napravi.



Gear VR blokira pojavna sporočila za obvestila, če je vklopljena funkcija obvestil. V univerzalnem meniju lahko vklopite pojavna sporočila. (str. 36)

Ogled vsebine

Ogled vsebine na domačem zaslonu Oculus

Domači zaslon Oculus

Ko priključite mobilno napravo na napravo Gear VR in si namestite napravo Gear VR, se prikaže domači zaslon Oculus. Na domačem zaslonu Oculus izberite aplikacijo ali vsebino za ogled različne 2D, 3D ali 360-stopinjske vsebine. Med uporabo naprave Gear VR pritisnite tipko Domov za vrnitev na domači zaslon Oculus.

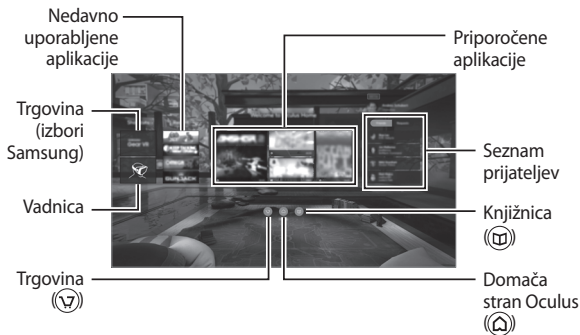

Domači zaslon Oculus se lahko razlikuje, odvisno od storitve Oculus.

Library



Oglejte si vsebine in aplikacije, ki ste jih prenesli iz Trgovine Oculus.

Na domačem zaslonu Oculus izberite 📖 (**Library**). Premaknite se na vsebino ali aplikacijo, ki jo želite uporabiti, in jo izberite.

video

Uživajte v različnih videoposnetkih in 3D filmih na zaslonu z lastnim navideznim kinom. Izbirate lahko med več okolji kina VR, kot je domači kino ali gozd.

Ogledate si lahko tudi vaše videoposnetke, ki ste jih posneli s kamero VR ali 3D-kamero.



- 1 Na domačem zaslonu Oculus izberite  (**Library**) →  (**video**).
- 2 Izberite kategorijo in videoposnetek.
- 3 Izberite okolje kina.

Videoposnetek se bo začel predvajati.



Ne morete spremeniti okolja kina glede na vsebino.



Med gledanjem videoposnetkov pritisnite sledilno tablico za uporabo naslednjih možnosti:

- : premor in nadaljevanje predvajanja.
- : vrnitev na seznam predvajanja.

360 photos

Oglejte si priporočene 360-stopinjske slike, 3D umetniške slike in druge različne slike.



Ogledate si lahko tudi 360-stopinjske slike, ki so shranjene v vaši mobilni napravi.

- 1 Na domačem zaslonu Oculus izberite  (**Library**) →  (**360 photos**).
- 2 Izberite kategorijo in sliko.
- 3 Premikajte glavo in si oglejte 360-stopinjsko sliko.

Če si želite ogledati prejšnjo ali naslednjo sliko, podrsajte nazaj ali naprej na sledilni tablici.

Ogled vsebine na mobilni napravi





Oglejte si slike in videoposnetke, shranjene v vaši mobilni napravi. Uživate lahko tudi v 2D in 3D videoposnetkih s podnapisi in stereofonskim zvokom ter v 360-stopinjski vsebini, zajeti s kamero VR, kot je Gear 360.

Na domačem zaslonu Oculus izberite  (**Library**) →  (**Samsung Gallery**).

Predvajanje videoposnetkov

Izberite video posnetek in ga predvajajte.

Med gledanjem videoposnetkov pritisnite sledilno tablico za uporabo naslednjih možnosti:

-  / : premor in nadaljevanje predvajanja.
-  / : premaknite se na prejšnji ali naslednji videoposnetek.
- **2D**: oglejte si videoposnetek v 2D.
- **3D**: oglejte si 3D-videoposnetek v 3D.
- **360**: oglejte si 360-stopinjske videoposnetke.

Ogled slik

Izberite sliko. Zaženete lahko diaprojekcijo tako, da izberete **Predvajaj diaprojekcijo**.

Če si želite ogledati prejšnjo ali naslednjo sliko, podrsajte nazaj ali naprej na sledilni tablici.

Če želite povečati ali pomanjšati sliko, podrsajte navzgor ali navzdol po sledilni tablici.

Če želite obrniti zaslon v smeri, v katero ste trenutno obrnjeni, dvakrat pritisnite tipko Nazaj.

Ogled spletne vsebine

Z uporabo aplikacije Samsung Internet si lahko ogledate spletno vsebino in videoposnetke na spletnih straneh.

Prenesite aplikacijo Samsung Internet iz Trgovine Oculus in zaženite aplikacijo, da si ogledate spletno vsebino.

Zdravstvena in varnostna opozorila

- Ta zdravstvena in varnostna opozorila so občasno posodobljena zaradi točnosti in celovitosti. Preverite [oculus.com/warnings](https://www.oculus.com/warnings) za najnovejšo različico.



ZDRAVSTVENA IN VARNOSTNA OPOZORILA: da zmanjšate nevarnost telesnih poškodb, nelagodja ali poškodbe lastnine, poskrbite da so vsi uporabniki Gear VR seznanjeni s spodnjimi opozorili pred uporabo Gear VR.



Pred uporabo Gear VR

- Preberite in upoštevajte vsa navodila za nastavitev in delovanje, ki so priložena Gear VR.
- Preglejte priporočila za strojno in programsko opremo za uporabo z Gear VR. Če ne uporabljate priporočene strojne in programske opreme, lahko povečate nevarnost nelagodja.

- Vaš Gear VR ni zasnovan za uporabo z neustreznimi napravami, dodatki in/ali programsko opremo. Uporabe neustrezne naprave, dodatka in/ali programske opreme lahko povzroči poškodbe vam ali drugim, povzroči težave z učinkovitostjo delovanja ali poškoduje vaš sistem in s tem povezane storitve.
- Udobna izkušnja z navidezno resničnostjo zahteva neoviran občutek gibanja in ravnotežja. Ne uporabljajte Gear VR, ko ste utrujeni, zaspani, pod vplivom alkohola ali mamil, imate mačka, prebavne težave, ste pod čustvenim stresom ali se počutite utesnjeno, oziroma, če imate prehlad, gripo, glavobol, migrene ali bolečine v ušesih, saj to lahko poveča vašo dovzetnost do neželenih simptomov.
- Pred uporabo Gear VR priporočamo obisk zdravnika, če ste noseči, starejši, imate obstoječe nepravilnosti binokularnega vida ali psihiatrične motnje oz. trpite za boleznijo srca ali drugo resno zdravstveno stanje.



Epileptični napadi

Nekateri ljudje (približno 1 od 4.000) lahko imajo hudo omotico, napade, epileptične napade ali izgubijo vid zaradi utripanja svetlobe utripa ali vzorcev, to pa se lahko zgodi, medtem ko gledajo televizijo, igrajo video igro ali doživljajo navidezno resničnost, četudi niso nikoli pred tem imeli napad ali izgubili zavest oziroma nimajo zgodovine napadov ali epileptičnih napadov. Takšni napadi so bolj pogosti pri otrocih in osebah mlajših od 20 let. Vsakdo, ki je imel napad, izgubil zavest, ali imel drug simptom povezan z epileptičnim stanjem, mora obiskati zdravnika pred uporabo Gear VR.



Otroci

Gear VR ne smejo uporabljati otroci, ki so mlajši od 13 let, saj so ti otroci v kritičnem obdobju vizualnega razvoja. Odrasli morajo biti pozorni pri otrocih (starosti 13 let in starejši), ki uporabljajo ali so uporabljali Gear VR, na simptome, opisane v nadaljevanju, in morajo omejiti čas, ki ga otroci preživijo z uporabo Gear VR in jim zagotovi odmore med uporabo. Dolgotrajni uporabi se je potrebno izogniti, saj bi ta lahko negativno vplivala koordinacijo rok in oči, ravnotežje in sposobnosti večopravnosti. Odrasli naj med in po uporabi Gear VR pozorno spremljajo otroke za vsako zmanjšanje teh sposobnosti.



Splošni previdnostni ukrepi

Da zmanjšate tveganje za poškodbe ali nelagodje, vedno slediti tem navodilom in upoštevajte naslednje varnostne ukrepe med uporabo Gear VR.

- Uporabljajte samo v varnem okolju: Gear VR proizvaja realistično navidezno resničnost, ki zakriva in povsem zastre vaš pogled na dejansko okolico.
 - Vedno se zavedajte svoje okolice pred začetkom uporabe in med uporabo Gear VR. Bodite previdni, da preprečite poškodbe.
 - Uporaba Gear VR lahko povzroči izgubo ravnotežja.
 - Ne pozabite, da predmete, ki jih vidite v navideznem okolju ne obstajajo v realnem okolju, zato se ne usedajte ali stojte na njih oz. jih ne uporabljajte za podporo.
 - Za najbolj varno izkušnjo med uporabo Gear VR sedeti ali stojte na miru.
 - Lahko pride do resnih poškodb zaradi spotika, udarca ob steno, pohištvo ali druge predmete, zato pred uporabo Gear VR pospravite prostor za varno uporabo.

- Bodite posebno pozorni, da niste v bližini drugih ljudi, predmetov, stopnic, balkonov, odprtih vrat, oken, pohištva, odprtega ognja, stropnih ventilatorjev ali stropnih svetilk oz. drugih predmetov, katere lahko zadenete ali prevrnete med uporabo ali takoj po uporabi Gear VR.
- Odstranite vse nevarnost spotikanja iz prostora pred uporabo Gear VR.
- Ne pozabite, da se morda ne boste zavedali približevanja ljudi in domačih živali med uporabo Gear VR.
- Med uporabo Gear VR ne uporabljajte ostrih ali nevarnih predmetov.
- Nikoli ne nosite Gear VR v okoliščinah, ki zahtevajo vašo pozornost, kot so hoja, kolesarjenje ali vožnja.
- Prepričajte se, da je Gear VR naravnost in varno ter udobno nameščen na vaši glavi, ter da vidite eno, jasno sliko.

Zdravstvena in varnostna opozorila

- Počasi se privadite na uporabo Gear VR in dovolite telesu, da se prilagodi; ko prvič uporabljate napravo, le-to uporabljajte le nekaj minut in samo postopoma povečajte količino časa, ki ga preživite z Gear VR, da se s tem privadite na navidezno resničnost. Ob prvem vstopu v navidezno resničnost vam bo pomagalo gledanje po okolici in uporaba naprave za vnos, saj se boste s tem prilagodili na morebitne majhne razlike med vašimi realnimi gibi in posledično izkušnjo v navidezni resničnosti.
- Gear VR ne uporabljajte v premikajočem vozilu, kot so avtomobil, avtobus ali vlak, saj lahko to poveča dovzetnost za škodljive simptome.
- Vzemite si vsaj 10 do 15 minut za počitek, vsakih 30 minut, tudi če mislite, da ga ne potrebujete. Vsaka oseba je drugačna, zato počivajte dlje in večkrat, če se počutite slabo. Sami se morate odločiti, kaj vam najbolj ustreza.
- Gear VR lahko opremito s funkcijo »pogled skozi«, ki omogoča, da začasno vidite okolico za kratko interakcijo z resničnim svetom. Vedno snemite Gear VR za vsako okoliščino, ki zahteva pozornost ali koordinacijo.

- Poslušanje zvok pri visoki glasnosti lahko nepopravljivo poškoduje vaš sluh. Hrup v ozadju, kot tudi dolgotrajna izpostavljenost visokim ravnem glasnosti, lahko povzroči, da so zvoki tišji kot v resnici so. Zaradi narave izkušnje z navidezno resničnostjo ne uporabljajte Gear VR z zvokom pri visoki glasnosti, da s tem zavedate svoje okolice in zmanjšate tveganje za poškodbe sluha.



Nelagodje

- Takoj prenehajte z uporabo, če tekom uporabe Gear VR doživite katerega od naslednjih simptomov: krči; izguba zavesti; utrujenost oči; trzanje oči ali mišic; nehoteni gibi; spremenjen; zamegljen ali dvojni vid ali druge vidne nepravilnosti; omotica; zmedenost; motnje ravnotežja; motnje koordinacije rok in oči; prekomerno znojenje; povečano slinjenje; siljenje na bruhanje; vrtoglavica; neprijeten občutek ali bolečine v glavi ali očeh; zaspanost; utrujenost ali kakršni koli simptomi, ki so podobni slabosti.

Zdravstvena in varnostna opozorila

- Tako kot s simptomi, ki jih ljudje doživijo, potem ko se izkrcajo s križarke, lahko simptomi navidezne resničnosti postanejo vidni in bolj očitni ure po uporabi. Ti simptomi po uporabi lahko vključujejo zgoraj naštetе simptome, kot tudi prekomerno zaspanost in zmanjšano sposobnost večopravnosti. Ti simptomi lahko povečajo tveganje telesne poškodbe pri opravljanju običajnih dejavnosti v resničnem svetu.
- Ne vozite, ne upravljajte strojev, ali sodelujete v drugih vizualno ali fizično zahtevnih dejavnosti, ki imajo potencialno resne posledice (tj. dejavnosti, v katerem doživljanje katerega koli od teh simptomov lahko privede do smrti, telesne poškodbe ali poškodbo lastnine), ali druge dejavnosti, ki zahtevajo neoslabljeno ravnotežje in koordinacijo rok in oči (kot je ukvarjanje s športom ali vožnja s kolesom itd.), dokler se niste popolnoma opomogli od teh simptomov.
- Ne uporabljajte Gear VR, dokler vsi simptomi povsem ne izginejo za nekaj ur. Prepričajte se, da ste pravilno nastavili Gear VR pred nadaljevanjem uporabe.
- Bodite pozorni na vrsto vsebine, ki ste jo uporabljali pred začetkom kakršnih koli simptomov, ker ste lahko bolj dovzetni do simptomov, ki temeljijo na uporabljeni vsebini.
- Obiščite zdravnika, če imate resne in/ali stalne simptome.



Ponavljajoča se stresna poškodba.

Uporaba Gear VR lahko povzroča bolečine v mišicah, sklepih ali na koži. Če katerikoli del vašega telesa postane utrujen ali začutite bolečine med uporabo Gear VR, oziroma čutite simptome, kot so mravljinci, odrevenelost, pekoč občutek ali togost, prenehajte z uporabo in pred ponovno uporabo Gear VR počivajte nekaj ur. Če boste še naprej imeli katerega od zgoraj naštetih simptomov ali druga neugodja med ali po igri, prenehajte z uporabo Gear VR in obiščite zdravnika.



Motenje medicinskih pripomočkov

Gear VR vključuje slušalke, ki vsebujejo magnetne in lahko oddajajo radijske valove. To lahko vpliva na delovanje bližnje elektronike, vključno s srčnimi spodbujevalniki, slušnimi aparati in defibrilatorji. Če nosite srčni spodbujevalnik ali drugo vsajeno medicinsko napravo, ne uporabljajte Gear VR brez, da bi se posvetovali z vašim zdravnikom ali proizvajalcem medicinske naprave. Ohranjajte varno razdaljo med Gear VR in medicinskimi pripomočki ter prenehajte z uporabo Gear VR, če opazite trajno motenje vaših medicinskih pripomočkov.



Krmilnik

- Vaši napravi Gear VR je lahko priložen krmilnik tretjega proizvajalca.
- Obrnite se na proizvajalca za zdravstvena in varnostna opozorila za krmilnik.
- Vedno uporabljajte priložene trake s krmilniki, da krmilnik varno zapnete okoli zapestja med uporabo.



Električni udar: da zmanjšate nevarnost električnega udara:

- Ne spreminjajte ali odpirajte priloženih komponent.
- Ne uporabljajte izdelka, če je kateri koli kabel poškodovan ali žica izpostavljena.

Če je vključen napajalnik:

- Napajalnika ne izpostavljajte tekočini ali vlagi.
- Pred čiščenjem odklopite napajalnik in ga očistite samo s suho krpo.

- Napajalnik hranite proč od odprtega ognja in drugih toplotnih virov.
- Uporabite samo napajalnik, ki je priložen napravi Gear VR.



Poškodovana ali zlomljena naprava

- Če je kakršen koli del naprave zlomljen ali poškodovan, je ne uporabljajte.
- Ne poskušajte sami popravljati delov naprave. Popravila lahko opravlja samo pooblaščen servis.



Kužne bolezni

Da bi preprečili prenašanje kužnih bolezni (kot je pordelo oko), ne delite Gear VR z osebami s kužnimi boleznimi, okužbami ali boleznimi, predvsem oči, kože in lasišča. Gear VR je potrebno očistiti med vsako uporabo s koži prijaznimi antibakterijskimi robčki (zlasti leče) in obrisati s krpo iz mikrovlagen.



Draženje kože

Gear VR se nosi tesno ob koži in lasišču. Prenehajte z uporabo Gear VR, če opazite otekanje, srbenje ali drugo draženje. Če simptomi ne izginejo, se posvetujte z zdravnikom.



Da preprečite poškodbo Gear VR

- Ne puščajte Gear VR na neposredni sončni svetlobi. Izpostavljenost neposredni sončni svetlobi lahko poškoduje Gear VR.
- Skozi leče ne svetite z laserjem ali zunanjim virom svetlobe, ker jih lahko s tem poškodujete.
- Ko naprave ne uporabljate, shranite komponente v škatlo za shranjevanje, da s tem zmanjšanje možnost nenamerne poškodbe ali izpostavljenost okolju.

Varnostne informacije

Če želite preprečiti možnost telesnih poškodb in okvar naprave, pred uporabo preberite vse varnostne informacije za vašo napravo.

Napravo uporabljajte samo za predviden namen.

Pazite, da vam napajalnik ali naprava ne pade na tla in da ga ne oz. jo ne izpostavljate udarcem.

Naprave ne uporabljajte ali hranite v prostorih z visoko koncentracijo prahu ali prašnih delcev.

Prah ali tuji delci lahko privedejo do nepravilnega delovanja vaše naprave.

Ne dovolite, da pride konektor naprave v stik s prevodniki, kot so tekočine, prah, kovinski ostružki in konice svinčnikov.

Stik s prevodniki lahko povzroči kratek stik ali korozijo konektorja in posledično privede do eksplozije, požara ali poškodbe naprave.

Ne grizite ali sesajte naprave.

Manjši deli ob zaužitju, lahko povzročijo dušenje živali ali otrok.

Naprave ali priloženih dodatkov ne vstavljajte v oči, ušesa ali usta.

To lahko povzroči zadušitev ali resne poškodbe.

Naprave ne izpostavljajte dimu ali hlapom.

Takšno ravnanje lahko poškoduje ohišje naprave ali njeno nepravilno delovanje.

Naprava naj ne pride v stik s tekočinami.

Vlaga in tekočine lahko poškodujejo dele naprave ali električna vezja naprave.

Napravo lahko uporabljate na mestih, kjer je temperatura okolice od 0 °C do 35 °C. Napravo lahko shranjujete pri temperaturi okolice od -20 °C do 50 °C. Uporaba ali shranjevanje naprave izven priporočenih temperaturnih razponov lahko povzroči poškodbe naprave ali zmanjša življenjsko dobo baterij.

Naprave ne shranjujte na vročem območju, na primer v avtu sredi poletja. Takšno ravnanje lahko privede do nedelovanja zaslona, poškodbe naprave, ali eksplozije baterije.

Ne glejte neposredno v močno svetlobo med nošenjem naprave brez vstavljene mobilne naprave. S tem lahko poškodujete vaš vid.

Naprave ne uporabljajte, če se pojavi okvara. Nadaljnja uporaba okvarjene naprave lahko povzroči nelagodje ali telesno poškodbo.

Če ste alergični na barvo ali kovinske dele na napravi, lahko to povzroči srbenje, izpuščaje ali otekanje kože. V tem primeru prenehajte uporabljati izdelek in obiščite zdravnika.

Naprave ne uporabljajte v bolnišnicah, letalih ali avtomobilih, ki bi jih lahko motila radio frekvenca. S tem lahko povzročite okvare opreme in posledično telesno poškodbo oziroma poškodujete lastnino.

Pri povezovanju naprave z drugimi napravami prek Bluetooth, naprave ne uporabljajte vsaj 15 cm od srčnih spodbujevalnikov, če je to mogoče, saj lahko vaša naprava zmoti delovanje srčnih spodbujevalnikov.

Kadar uporabljate slušalke, zaščitite vaš sluh in ušesa.



- Prekomerna izpostavljenost glasnim zvokom lahko povzroči okvaro sluha.
 - Pred priključevanjem ušesnih slušalk v zvočni vir znižajte glasnost, za poslušanje glasbe pa uporabljajte najmanjšo potrebno glasnost.
- Zagotovite, da kabel slušalk ni ovit okoli predmetov v bližini.

Če je naprava počena ali razbita, je ne uporabljajte.

Z razbitim steklom ali akrilom si lahko poškodujete roke ali obraz. Napravo odnesite v popravilo v Samsungov servisni center.

Uporabljajte samo baterije, polnilnike, dodatno opremo in pripomočke, ki jih je odobril proizvajalec.

Samsung ne prevzema odgovornosti za varnost uporabnika, če ta uporablja dodatno opremo ali pripomočke, ki jih Samsung ni odobril.

Naprave ne razstavljajte, spreminjajte ali popravljajte.

Morebitne spremembe ali prilagoditve naprave lahko razveljavijo garancijo proizvajalca. Če naprava potrebuje popravilo, jo odnesite v Samsungov servisni center.

Med čiščenjem naprave upoštevajte sledeče.

- Napravo ali njen objektiv očistite z mehko krpo ali vatirano palčko.
- Ne uporabljajte kemikalij ali detergentov. S tem lahko razbarvate ali povzročite nastanek korozije na zunanji strani naprave.
- Ne spirajte penastega oblazinjenja. S tem lahko poškodujete ali poslabšate stanje penastega oblazinjenja.

Napravo in napajalnik uporabljajte in odstranjujte previdno.

- Baterije ali naprave nikoli ne postavljajte v ali na grelne naprave, kot so mikrovalovne pečice, štedilniki ali radiatorji.
- Naprave nikoli ne poskušajte zdrobiti ali preluknjati.

Napravo lahko popravlja le ustrezno usposobljeno osebje.

Če napravo popravlja oseba, ki za to ni usposobljena, ga lahko s tem poškoduje in razveljavi garancijo proizvajalca.

Ustrezno odstranjevanje tega izdelka



(Odpadna električna in elektronska oprema)

(Velja za države z ločenimi sistemi zbiranja)

Ta oznaka na izdelku, dodatni opremi ali dokumentaciji

pomeni, da izdelka in njegove elektronske dodatne opreme

(npr. električnega polnilnika, slušalk in kabla USB) ni

dovoljeno odvreči med gospodinjske odpadke.

Te izdelke ločite od drugih vrst odpadkov in jih odgovorno predajte v recikliranje ter tako spodbudite trajnostno vnovično uporabo materialnih virov. Tako boste preprečili morebitno tveganje za okolje ali zdravje ljudi zaradi nenadzorovanega odstranjevanja odpadkov.

Uporabniki v gospodinjstvih naj se za podrobnosti o tem, kam in kako lahko te izdelke predajo v okolju prijazno recikliranje, obrnejo na trgovino, kjer so izdelek kupili, ali na krajevni upravni organ.

Poslovni uporabniki naj se obrnejo na dobavitelja in preverijo pogoje kupne pogodbe. Tega izdelka in njegove elektronske dodatne opreme pri odstranjevanju ni dovoljeno mešati z drugimi gospodarskimi odpadki.

Za informacije o okoljevarstvenih zaobljubah podjetja Samsung in zakonskih obveznostih za določen izdelek, npr. REACH, WEEE, baterije, obiščite spletno mesto samsung.com/uk/aboutsamsung/samsungelectronics/corporatecitizenship/data_corner.html

Dodatek

Odpravljanje težav

Preden se obrnete na servisni center Samsung, preizkusite naslednje rešitve. Vse okoliščine morda niso namenjene za vašo napravo.

Če s spodnjimi nasveti ne odpravite težave, se obrnite na Samsungov servisni center.

Domači zaslon Oculus se ne prikaže, ko mobilno napravo povežete z Gear VR

- Poskrbite, da je mobilna naprava povezana z Gear VR.
- Poskrbite, da je mobilna naprava vklopljena.
- Da bo naprava Gear VR na voljo na mobilni napravi, na mobilno napravo namestite aplikacijo Gear VR (Oculus). (str. 28)
- Poskrbite, da je baterija mobilne naprave povsem napolnjena.

Mobilna naprava je vroča na dotik

Ko uporabljate aplikacije, ki porabijo več energije kot običajno oz. ko uporabljate aplikacije na napravi dlje časa, bo morda mobilna naprava vroča na dotik. Ko Gear VR zazna visoko temperaturo, se na zaslonu prikaže sporočilo, ki vas opozarja na prenehanje nošenja Gear VR in da počakate, da se ohladi. Prenehajte z uporabo Gear VR dokler se mobilna naprava ne ohladi in nato nadaljujte z uporabo. To je običajno in ne vpliva na življenjsko dobo ali delovanje mobilne naprave.

Slika na zaslonu je nagnjena ali poševna

Odstranite Gear VR in ga položite na ravno površino, z objektivom obrnjenim naprej in kolesčkom za prilagoditev izostritve na vrhu. Počakajte 5–7 sekund pred ponovno uporabo.

Slika na zaslonu se naključno premika

Na Gear VR lahko vplivajo magnetne motenja, ki jih ustvarjajo predmeti, kot so računalniki, televizorji ali električni kabli. Izogibajte se uporabe Gear VR v prostorih z močnimi magnetnimi motnjami.

Zaslon ni oster

- Poskrbite, da je Gear VR pravilno nameščen na vaš obraz.
- Sukajte kolesček za prilagoditev izostritve dokler zaslon ne postane jasen.

Zaslon se premika v levo ali desno

Poskrbite, da je držalo naprave (leva stran) v pravilnem položaju. Po premiku držala naprave (leva stran) na položaj A ali B, v skladu z velikostjo zaslona mobilne naprave, ponovno priključite mobilno napravo. (str. 22)

Slika na zaslonu se trese

- Odklopite mobilno napravo z Gear VR in jo ponovno povežite.
- Znova zaženite mobilno napravo.

Krmilnik za igre ali slušalke Bluetooth ne delujejo

- Zagotovite, da je naprava Bluetooth povezana z mobilno napravo.
- Preverite, ali sta vaša mobilna naprava in naprava Bluetooth v največjem medsebojnem dosegu funkcije Bluetooth (10 m).
- Zagotovite, da je baterija naprave Bluetooth, s katero se povezujete, povsem polna.

Avtorske pravice

Avtorske pravice © 2016 Samsung Electronics

Ta navodila so zaščiteni z mednarodnimi zakoni o avtorskih pravicah.

Noben del tega priročnika se ne sme reproducirati, distribuirati, prevesti ali prenašati v kakršnikoli obliki ali na kakršenkoli način, v elektronski ali mehanski obliki, vključno s fotokopiranjem, snemanjem ali shranjevanjem v kakršnemkoli sistemu za shranjevanje in pridobivanje podatkov, brez predhodnega pisnega dovoljenja družbe Samsung Electronics.

Blagovne znamke

- SAMSUNG in logotip SAMSUNG sta registrirani blagovni znamki podjetja Samsung Electronics.
- Vse blagovne znamke in avtorske pravice so last njihovih lastnikov.

