

CROSSCALL™
OUTDOOR MOBILE TECHNOLOGY

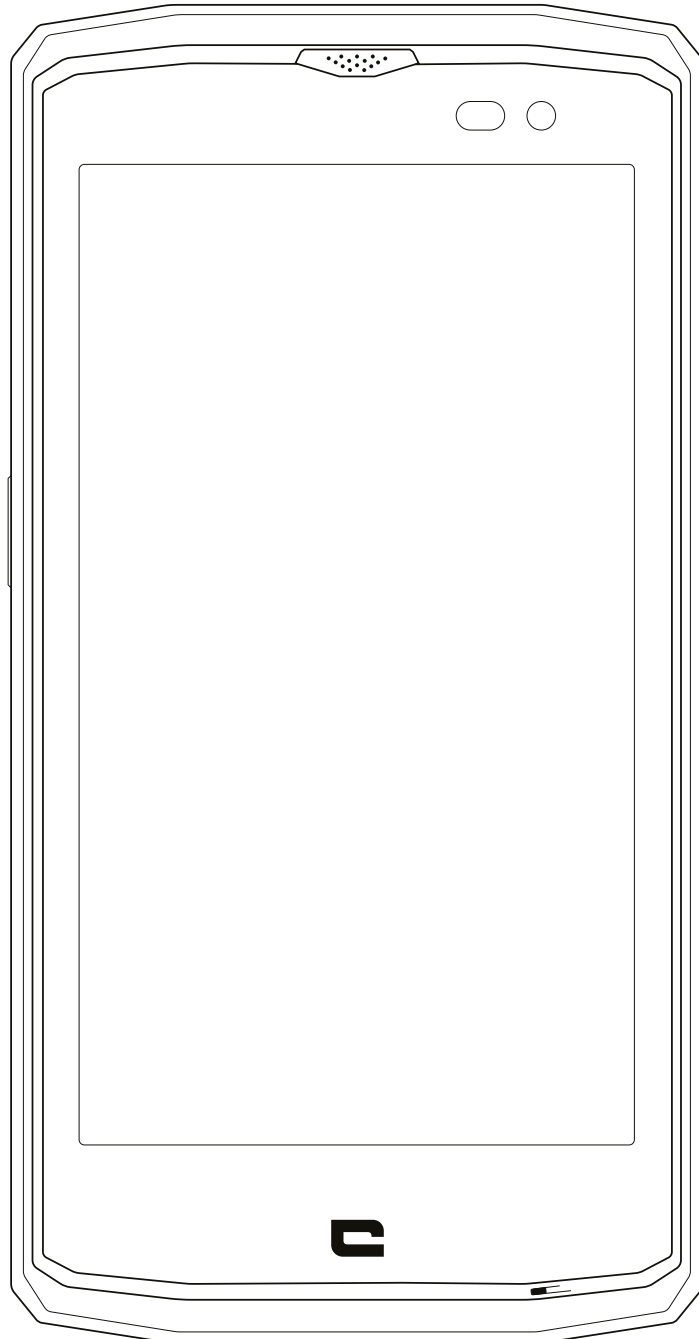

CORE-X3

VSEBINA

PREDNOSTI MODELA CORE-X3

| | |
|-------------------------------|----------|
| Vodotesen..... | 4 |
| Odporen | 4 |
| Avtonomija..... | 4 |
| Opremljen z dodatki | 5 |
| Certifikat MIL-STD-810G | 5 |

PREDSTAVITEV TELEFONA

| | |
|---------------------|----------|
| Tehnična shema..... | 6 |
|---------------------|----------|

PREDNOSTI TELEFONA CORE-X3

| | |
|------------------------------------------------------|----------|
| X-LINK™: pametni sistem za magnetno povezavo | 7 |
| Sistem pritrditve – X-BLOCKER | 7 |
| Aplikacija x3 sensors | 8 |
| Programirljiva tipka | 8 |
| Funkcija SOS | 8 |
| Nasveti za uporabo telefona CORE-X3 pod vodo | 9 |
| Funkcija touch-lock..... | 9 |
| Nasveti po potopitvi | 9 |
| Nasveti za najboljšo uporabo telefona CORE-X3 | 9 |
| Prekrivanje oken: istočasno odpiranje dveh oken..... | 9 |
| Brisanje odprtih aplikacij z enim klikom | 9 |
| Nastavitev več jezikov..... | 9 |
| Dodajanje uporabnika..... | 9 |

VKLOP

| | |
|---------------------------------------------|--------------|
| Namestitev kartice SIM..... | 9-10 |
| Vklop / Izklop telefona | 11 |
| Baterija..... | 11 |
| Polnjenje baterije | 11-12 |
| Način varčevanja z energijo | 12 |
| Način varčevanja z baterijo | 12 |
| Nasveti in napotki v zvezi z baterijo | 12-13 |

OSNOVNI ELEMENTI

| | |
|---------------------------------------|--------------|
| Kretnje na zaslonu na dotik | 14-16 |
| Obvestilni center | 16 |
| Zaklepanje in odklepanje zaslona..... | 16-17 |
| Prilagajanje zaslona..... | 17 |
| Spreminjanje datuma in ure | 17 |
| Upravljanje naprav in podatkov | 17 |

UPORABA TELEFONA

| | |
|-----------------------|--------------|
| Začetni zaslon..... | 17-18 |
| Vrstica stanja..... | 18 |
| Pripomočki | 18 |
| Ikone aplikacij | 18 |
| Telefon..... | 18 |

| | |
|--------------------------------------------------------------------|-------|
| Stiki..... | 19 |
| Sporočila | 20 |
| Kamera..... | 20 |
| Galerija | 20-21 |
| Računalo..... | 21 |
| Glasba..... | 21 |
| Brskalnik | 22 |
| E-pošta..... | 22 |
| Posodobitve sistema | 22 |
| VARNOSTNI UKREPI | |
| Splošne varnostne informacije..... | 22-24 |
| Informacije v zvezi z vodotesnostjo | 24-25 |
| Medicinski pripomočki..... | 25 |
| Varnost v cestnem prometu..... | 25-26 |
| Napajanje in polnjenje | 26 |
| Zaščita sluha..... | 27 |
| Varstvo okolja..... | 28 |
| Čiščenje in vzdrževanje | 28 |
| Klic v sili | 28 |
| Priporočilo za zmanjšanje izpostavljenosti uporabnika sevanju..... | 29 |
| DODATNE INFORMACIJE | |
| Skladnost | 29 |
| Frekvenčni pasovi in moč | 30 |
| Informacije o dodatni in programski opremi | 31 |
| Stopnja specifične absorpcije (SAR) | 31 |
| Avtorske pravice | 31 |
| PRILOGE | |
| Pomembne informacije..... | 32 |
| Splošni garancijski pogoji | 32-33 |

Zahvaljujemo se vam za zaupanje in za nakup tega pametnega telefona.

Uporabniški priročnik vam bo v pomoč pri seznanjanju z novim aparatom.

PREDNOSTI TELEFONA CORE-X3



VODOTESEN

IP68, CORE-X3 vas spremlja pri vseh dejavnostih, ne glede na to, ali so na morju (odporen je na potopitev več kot 30 minut na globini 1,5 m) ali v hribih, v primeru močnega dežja (zaradi zaslona, opremljenega s tehnologijo Wet Touch, vedno ohrani popolno funkcionalnost).



ODPOREN

CORE-X3 je prvi pametni telefon Crosscall, ki ima popolno zaščito Full TPU okrog svojega okvirja, kar omogoča večjo absorpcijo udarcev. Robovi iz polikarbonata s strani zaslona in kamere zagotavljajo optimalno zaščito, objektiv Gorilla® Glass 3 pa omogoča, da zaslon telefona CORE-X3 prenese padce (Drop Test, 2 metra s 6 lici) in je odporen na praske (Scratch Test v ekstremnih pogojih uporabe).

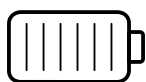

AVTONOMIJA

Baterija 3500 mAh z večdnevno avtonomijo omogoča, da lahko vedno računate na svoj mobilni telefon. Tudi pri intenzivni uporabi (GPS, fotografije ...) lahko podaljšate svoje dejavnosti na prostem, ne da bi vam odpovedala baterija. Njegov magnetni priključek X-LINK omogoča polnjenje z enostavnim stikom, brez uporabe kablov.



OPREMLJEN Z DODATKI

Zareze za X-BLOCKER, ki so neposredno integrirane v zasnovu, omogočajo povezavo z ekosistemom dodatne opreme X-LINK (magnetni priključek, ki omogoča pritrnitev telefona CORE-X3 na številne dodatke, nekateri od njih pa celo omogočajo polnjenje ali prenos podatkov). X-BLOCKER je edinstven element, ki omogoča ojačano pritrnitev pametnega telefona in preprečuje padce celo v primeru uporabe na najbolj zahtevnih terenih (štirikolesnik, terensko kolesarjenje, smučanje ...). Vsi ti dodatki vam odpirajo vrata do številnih uporab!

CERTIFIKAT MIL-STD-810G*

Vojaški standard MIL-STD-810G je ustvarila ameriška vojska za posnemanje pogojev uporabe elektronskih aparatov na terenu pod ekstremnimi pogoji. CORE-X3 je bil laboratorijsko preizkušen glede odpornosti na sovražna in zahtevna zunanja okolja. Uspešno je prestal naslednjih 12 testov: odpornost na nizek tlak (nadmorska višina: + 4000 m), ekstremne temperature (-40 °C / -40 °F do 60 °C / 140 °F), odpornost na temperaturne šoke, odpornost na ivje in ledeni dež, sončno sevanje (UV), dež, slano meglico, odpornost na kontaminacijo s tekočino (2-propanol), vibracije, udarce in visoke pospeške. CORE-X3 je primeren za vse najzahtevnejše situacije: padalstvo, jadralno padalstvo, letalstvo, ekstremno kajakaštvo, kolo, štirikolesnik, motorno kolo, terenska vozila, vodne smuči, pa tudi za visoke vročine, izjemen mraz, močan dež. Primeren je tudi za uporabo v laboratoriju ali v gradbeništvu.

PREDSTAVITEV TELEFONA

Tehnična shema

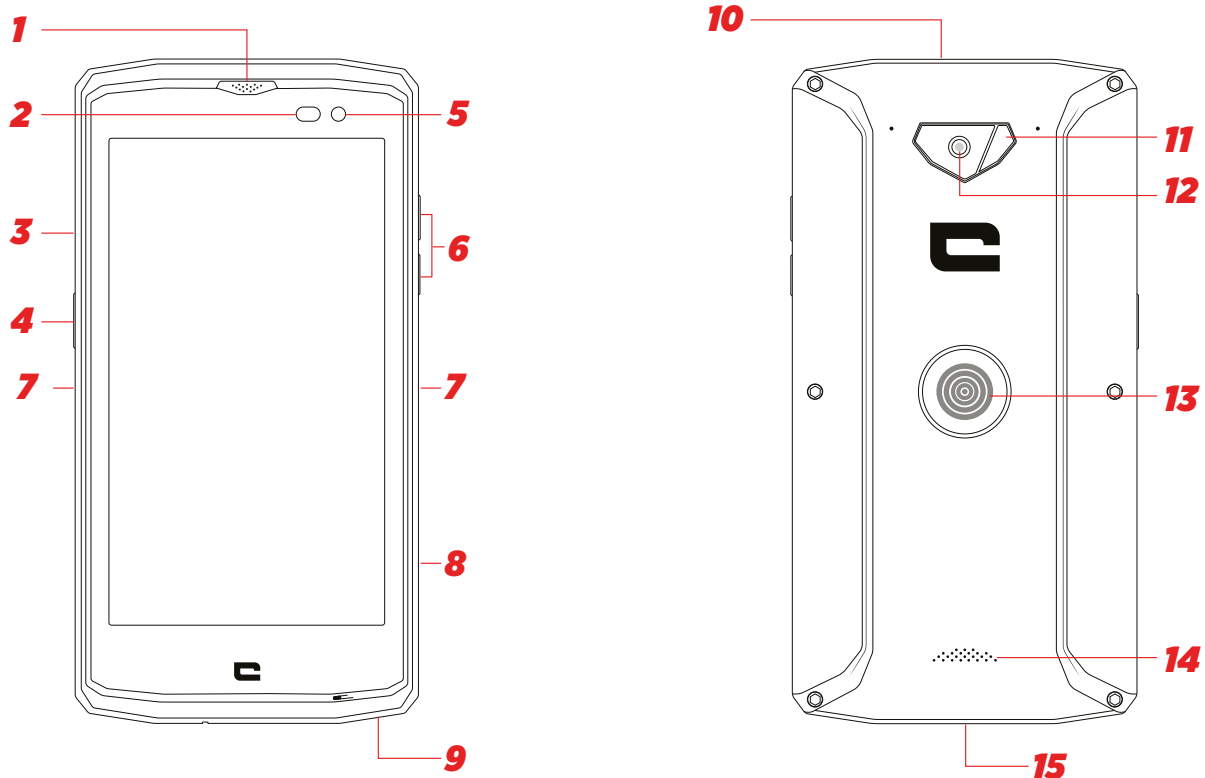

- 1. Sprejemnik
- 2. Senzor svetlobe
- 3. Predal za vstavljanje kartice SIM
- 4. Gumb za vklop / izklop
- 5. Sprednja kamera
- 6. Gumb za glasnost + / -
- 7. Reža za X-Blocker
- 8. Programirljiva tipka Crosscall

- 9. Mikrofon
- 10. Vtičnica za slušalke
- 11. Bliskavica
- 12. Glavna kamera
- 13. X-LINK™
- 14. Zvočnik
- 15. Vrata USB tip-C

Nosilni jermen

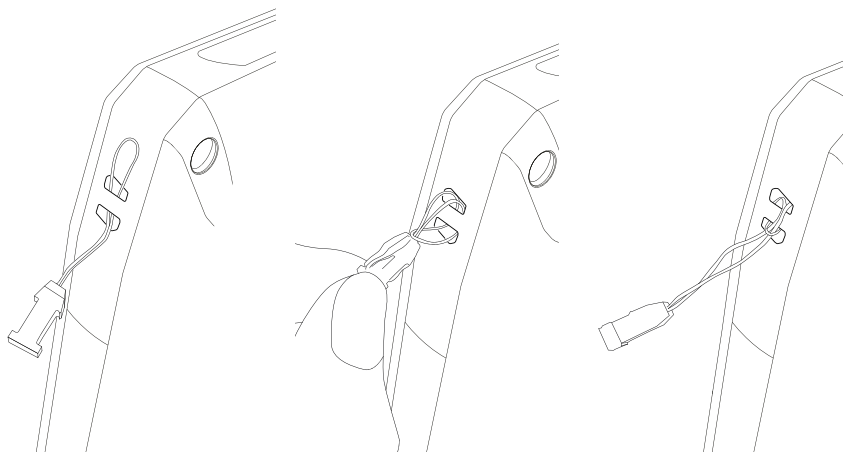

PREDNOSTI TELEFONA CORE-X3

X-LINK™ PAMETNI SISTEM MAGNETNE POVEZAVE

Magnetni priključek na hrbtni strani pametnega telefona omogoča njegovo pritrditev in priključitev na ekskluzivno dodatno opremo X-LINK™.

Ta priključek omogoča hitro polnjenje (2,1 A) in/ali prenos podatkov s pomočjo funkcije OTG (če je nameščen na združljivo dodatno opremo)



ENOSTAVNA UPORABA



HITRO POLNJENJE



EKOSISTEM



MAGNETNO

Vzratna polarnost
Enostavna pritrditev

SISTEM PRITRDITVE - X-BLOCKER

Ta ekskluzivni dodatek, ki je priložen telefonu CORE-X3, omogoča, da ga pritrdimo na združljivo dodatno opremo v situacijah, ki zahtevajo čim boljše držanje. Enostavno ga pritrdite na stranske zareze telefona. Njegova silikonska prevleka zmanjšuje vibracije, ki jih povzročajo udarci.

Celoten izbor dodatne opreme, združljive z X-LINK™ in X-BLOCKER, najdete na www.crosscall.com

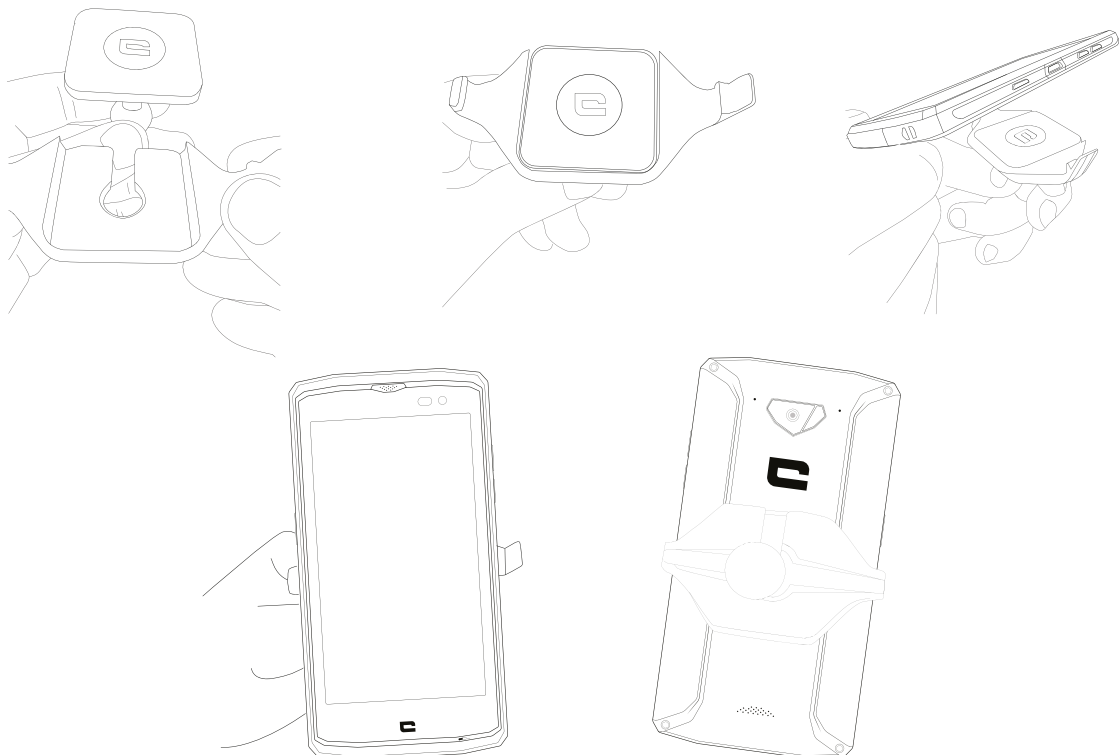

APLIKACIJA X3 SENSORS



PRI prvem odprtju aplikacije kliknite na "sprejmi", da sprejmete splošne pogoje uporabe.

V tej aplikaciji dobite podatke o senzorjih, vgrajenih v mobilnik.

Magnetometer: to je funkcija kompasa. Meri usmerjenost telefona glede na magnetni sever. Kompas umerite tako, da sledite navodilom na zaslonu.

Merilnik pospeška: omogoča merjenje in prikaz pospeška telefona na treh oseh. Z matematično integracijo omogoča prikaz hitrosti premikanja predmeta ali celo spreminjanje njegovega položaja v času.

GPS: Prikaže položaj aparata in natančnost signala GPS. Spoznate lahko število zaznanih satelitov in svoj natančni položaj.

Senzor bližine: omogoča ugasnitev zaslona med telefonskim klicem, ko držite telefon v bližini ušesa.

Svetlobni senzor: meri svetlobo, ki se dotika zaslona telefona.

Bluetooth (4.1) in omrežja (2G, 3G in 4G): označuje prisotnost in moč komunikacijskih omrežij.

Baterija: kaže polnjenje in takojšnje praznjenje baterije.

PROGRAMIRLJIVA TIPKA

V meniju **Nastavitve > Gumbi > Programirljiv gumb > Vklop >** izberite funkcijo, ki jo želite dodeliti tej tipki.

Ta tipka je privzeto nastavljena za "foto". S klikom na "po meri" lahko izberete zeleno funkcijo.

FUNKCIJA SOS



Programiranje parametrov:

Če želite uporabljati to aplikacijo, programirajte svoj programirljiv gumb in izberite funkcijo SOS (parametri > Gumbi > Programirljiv gumb > SOS).

Če želite izbrati osebo, ki jo je treba opozoriti v primeru nevarnosti, odprite aplikacijo SOS (ali programirajte funkcijo SOS neposredno s programirljivim gumbom) in izpolnite zahtevane podatke.

Vnesite sporočilo, ki bo samodejno poslano, če boste v nevarnosti. Primer: "Sem v nevarnosti, prosim, da obvestite reševalce. Tukaj je moja geolokacija."

V primeru nevarnosti:

Pritisnite programirljivo tipko in samodejno se sproži klicanje predhodno izbrane osebe oz. oseb. Poslan jim bo SMS z vašo geolokacijo.

NASVETI ZA UPORABO TELEFONA CORE-X3 POD VODO

Funkcija touch-lock

Če želite fotografirati, aktivirajte funkcijo touch-lock , ki zaklene zaslon na dotik (ikona na vrhu zaslona pri funkciji fotografiranja). Zatem lahko pritisnete tipko za glasnost, da posnamete fotografije (ali uporabite programirljiv gumb)

Nasvet po potopitvi

Po potopitvi v morsko vodo, ne pozabite sprati telefona s sladko vodo. Reže na zvočniku in mikrofону so lahko zamašene z vodo. Preden kličete, počakajte nekaj minut, da se ponovno vzpostavi optimalno delovanje.

NASVETI ZA NAJBOLJŠO UPORABO TELEFONA CORE-X3

Prekrivanje oken: istočasno odpiranje dveh oken

Zaslon lahko razdelite na dva dela. Primer: Youtube + Whatsapp.

Ko je aplikacija odprta, dolgo pritisčajte na kvadrat. Nato izberite drugi zaslon za prikaz.

*Vse aplikacije niso združljive z možnostjo prekrivanja oken

Z enim klikom izbrišite odprte aplikacije: S klikom na kvadrat (upravitelj opravil) povlecite vse zaslone do najstarejšega. Prikazal se bo poziv "briši vse".

Konfiguracija več jezikov

Če ste navajeni na komuniciranje s sporočili v več jezikih, lahko konfigurirate več jezikov, tako da se vaša tipkovnica prilagodi in popravlja jezik, v katerem se izražate.

Nastavitve > Sistem > Jeziki in vnosi > Jeziki > +Dodajte jezik

Ko pišete sporočilo, pritisnite preslednico in izberite želeni jezik.

Dodajanje uporabnika

V obvestilni vrstici dobite s klikom na ikono  možnost, da odprete račun za "gosta". Vmesnik si lahko zatem osebno prilagodite, tako da izberete ustrezne aplikacije (igre za otroke, služben račun ...)

VKLOP

NAMESTITEV KARTICE SIM

1. Preverite, ali je vaš aparat izključen

Če ni, ga izklopite s pritiskom na gumb za vklop / izklop.

2. Izvlecite predal s priloženim orodjem za izmet kartice SIM

a. Vzemite priloženo orodje

b. Vstavite ga v luknjico, kot je prikazano spodaj, in izvlecite predal iz reže.

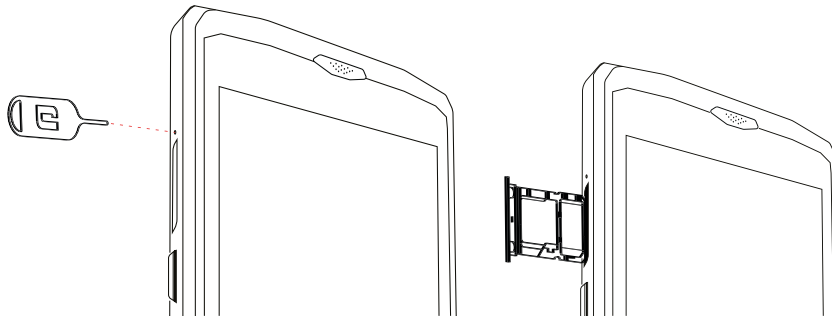

3. Popolnoma izvlecite predal s kovinskim licem navzgor
4. Vstavite kartici SIM.
 - a. Vstavite kartico SIM z zgornjo stranjo navzdol v najmanjši predelek

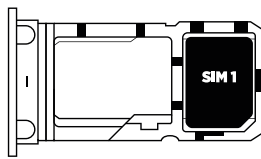

- b. Po želji namestite še drugo kartico SIM (ali kartico SD za največ 128 GB), z zgornjo stranjo navzdol v največji predelek.

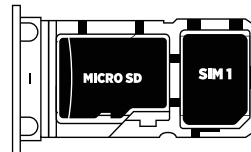
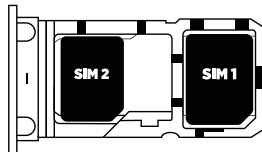

5. Predal ponovno namestite v telefon
 - a. Preverite pravilno poravnavo kartic.
 - b. Preden predal vstavite v telefon, ga pravilno poravnajte na režo.
 - c. Vstavite predal in ga potisnite, kot je prikazano spodaj.

Pozor: da bi zagotovili vodotesnost pametnega telefona, poskrbite, da je predal popolnoma vstavljen in zaklenjen.

VKLOP / IZKLOP TELEFONA

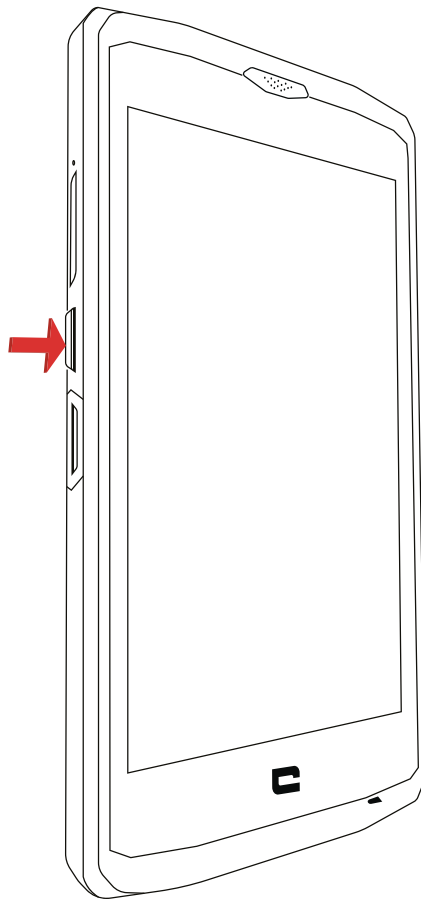

1. Za vključitev ali zaklepanje zaslona pritisnite na ta gumb.
2. Pritisnite in zadržite ta gumb, da vklopite ali izklopite aparat.
3. Hkrati pritisnite ta gumb in gumb za glasnost "-", da zajamete zaslon.

Vklop telefona

Pritisnite gumb za **vklop / izklop** in počakajte nekaj sekund, da se prižge zaslon. Ko prvič vklopite telefon ali po ponastavitvi podatkov, sledite navodilom na zaslonu za nastavitve aparata.

Izklop telefona

Držite pritisnjen gumb za vklop / izklop, dokler se ne prikaže kontekstni meni, nato izberite  za izklop.

BATERIJA

Avtonomija v načinu klicanja: 27 ur

Avtonomija v načinu pripravljenosti: 30 dni

Avtonomija v načinu GPS*: 8 ur

*GPS + DATA + kartografija GOOGLE omogočeni + 100 % osvetlitev zaslona

Opomba: Na porabo baterije lahko vpliva kakovost omrežja, osvetlitev zaslona, aktivne povezljivosti (Wi-Fi, Bluetooth, NFC), lokacija ...

Polnjenje baterije

Pred prvo uporabo jo popolnoma napolnite z uporabo priloženega omrežnega polnilnika.

i Nikoli je ne polnite tako, da skupaj uporabljate magnetno povezavo X-LINK in povezavo USB, ker bi to lahko skrajšalo življenjsko dobo vašega telefona.

1. Odprite tesnilni pokrov in povežite kabel USB z električnim adapterjem USB, nato pa priključite konec kabla USB v vrata USB.
2. Električni adapter USB priključite v električno stensko vtičnico.
3. Ko se baterija popolnoma napolni, odklopite telefon iz polnilnika. Najprej odklopite polnilnik iz aparata, potem pa iz električne vtičnice.

Način varčevanja z energijo

Ta funkcija omejuje delovanje telefona na osnovne funkcije (klici, SMS/MMS, internet in SOS + 4 programirljive tipke). Za zmanjšanje porabe energije se zaslon preklopi na črno-belo.

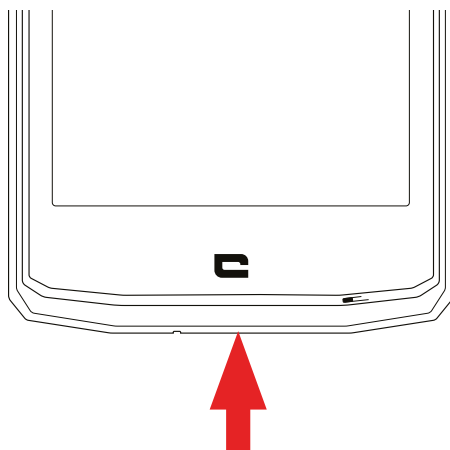

Dostopen in nastavljen preko:

Nastavitve > baterija> : (desno zgoraj na zaslonu) > Način varčevanja z energijo
Ali: preko bližnjice v obvestilni vrstici (tako da povlečete s prstom od vrha do dna zaslona), na drugi strani, ikona : > način varčevanja z energijo.
Če želite onemogočiti funkcijo varčevanja z energijo, kliknite na : > Onemogoči način varčevanja z energijo.

NAČIN VARČEVANJA Z BATERIJO:

Ta način je manj omejevalen kot način "varčevanja z energijo". Svetlost mobilnega telefona bo znižana in procesor ne bo dosegel največje zmogljivosti, tako da bo mobilni telefon porabil manj energije.

Dostopen preko obvestilne vrstice (tako da povlečete s prstom od vrha do dna zaslona), ikona  za varčevanje z baterijo.

Če želite onemogočiti ta način, ponovno pritisnite na isto ikono. Če to ikono držite pritisnjeno nekaj sekund, boste dobili informacije o bateriji.

Nasveti in napotki v zvezi s polnjenjem baterije

i Baterija je vgrajena v telefon in ni odstranljiva. Baterije ne odstranjujte sami.

- Uporabljajte izključno odobrene polnilnike, baterije in kable. Uporaba neodobrenih polnilnikov ali kablov lahko povzroči eksplozijo baterije ali poškodbe telefona.

- Ne uporabljajte telefona med polnjenjem. Ne pokrivajte telefona ali električnega adapterja.
- Nepravilna priključitev polnilnika lahko resno poškoduje telefon. Garancija ne pokriva nobene škode, nastale zaradi neustrezne uporabe.
- Če je moč izmeničnega toka nižja, je lahko čas polnjenja daljši.
- Če uporabljate nekonvencionalne polnilnike, kot so računalniki, je lahko čas polnjenja daljši.
- Baterijo napolnite, preden telefon prvič uporabite, in takoj po koncu prvega polnjenja izključite polnilnik.
- Polnilnik odstranite iz električne vtičnice, ko se telefon ne polni.
- Telefon se morda ne bo takoj zagnal, če se izvaja polnjenje šibke baterije. Po določenem času polnjenja se bo telefon normalno zagnal.
- Čas polnjenja se lahko razlikuje glede na temperaturo okolja in preostalo raven baterije.
- Telefon lahko varno polnite pri temperaturi med 0 °C in 40 °C. Polnjenje pri temperaturah pod 0 °C ali nad 40 °C lahko negativno vpliva na delovanje baterije in skrajša njeno avtonomijo. Polnjenje pri ekstremnih temperaturah bo sčasoma poškodovalo baterijo.
- Med polnjenjem se lahko telefon in polnilnik segrejeta.

To je popolnoma normalno in ne bi smelo vplivati na življenjsko dobo ali učinkovitost telefona. Če baterija postane bolj vroča kot običajno, jo prenehajte polniti. Telefon postavite na hladno mesto in počakajte, da se ohladi. Izogibajte se dolgotrajnemu stiku s površino telefona, če se segreje.

 Funkcije aparata se razlikujejo glede na vašo lokacijo, jezik, operaterja in model. Aparat razpolaga s funkcijo OTG. Uporabljajte standardni podatkovni kabel OTG.

OSNOVNI ELEMENTI

Domov:



Za prikaz začetnega zaslona
pritisnite to tipko

Nedavne

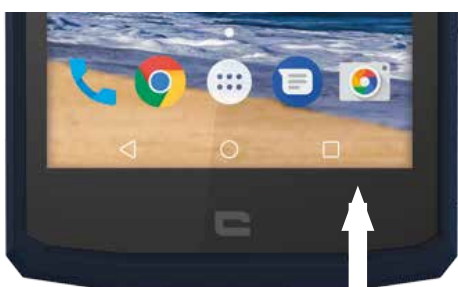

Za odpiranje seznama nedavnih aplikacij
pritisnite to tipko

Nazaj



Za vrnitev v začetni zaslon
pritisnite to tipko

Kretnje na zaslonu na dotik

Za uporabo telefona in njegovih aplikacij izvajajte nekaj preprostih kretenj.

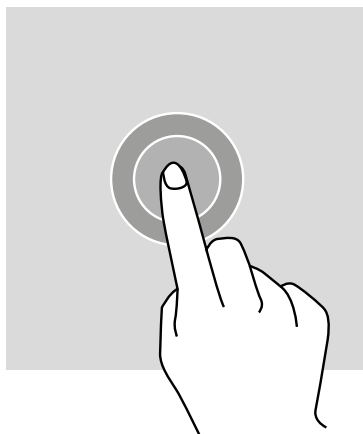

TAPKANJE

Za odpiranje aplikacije, za izbiro élémenta menija, za pritisk tipke na zaslonu na dotik ali za vnos znaka s pomočjo tipkovnice na zaslonu, tapnite element s prstom.

TAPKANJE IN ZADRŽANJE

Prst postavite na element ali na zaslon in ga zadržite tam 2 sekundi za dostop do razpoložljivih možnosti.

VLEČENJE

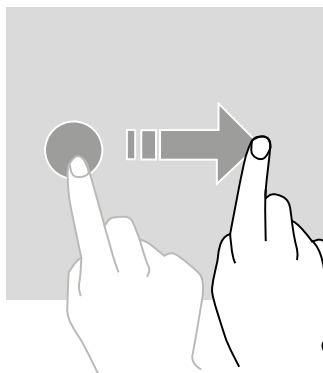

Na začetnem zaslonu ali na zaslonu aplikacij povlecite v levo ali desno za prikaz drugih podoken.

Povlecite navzgor ali navzdol za pomikanje spletne strani ali seznama elementov.

DEJANJA Z DVEMA PRSTOMA

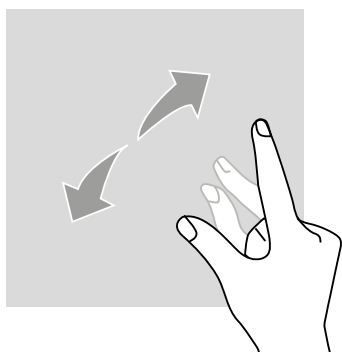

Razmaknite dva prsta na spletni strani, zemljevidu ali sliki za povečavo nekega dela.

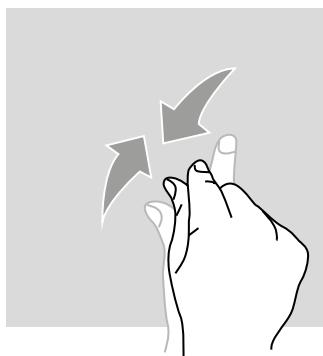

Približajte ju za pomanjšavo.

PREMIKANJE

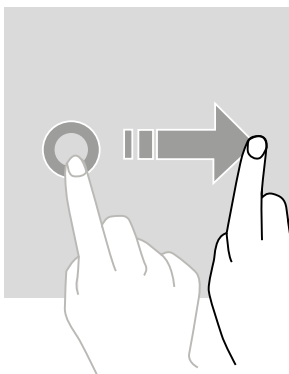

Če želite premakniti neki element, položite prst nanj, ga zadržite in povlecite element na želeno mesto.

CENTER ZA OBVESTILA

Odpiranje centra za obvestila

1. Prst povlecite navzdol proti zunanjemu robu zaslona, da odprete center za obvestila.
2. Ponovno povlecite prst navzdol z zgornjega roba zaslona za vstop v zavihek bližnjic.

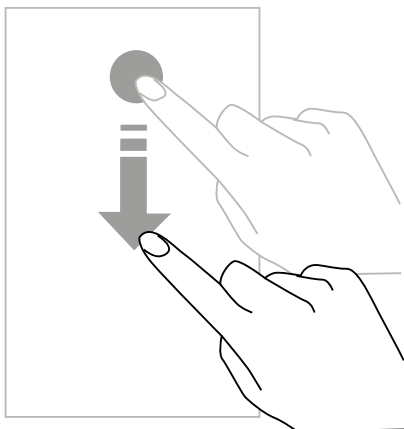

Nastavitev možnosti obvestila

1. Pojdite v **Nastavitve > Obvestila**.
2. Po želji omogočite ali onemogočite nastavitve za obvestila.

Zapiranje centra za obvestila

Za zapiranje centra za obvestila povlecite prst navzgor ali pritisnite gumb Domov.

ZAKLEPANJE IN ODKLEPANJE ZASLONA

Zaklepanje zaslona

- Pritisnite gumb za **vklop / izklop** za ročno zaklepanje zaslona.
- Zaradi zmanjšanja porabe energije in preprečevanje nenamernega delovanja se zaslon samodejno zaklene in preklopi v način pripravljenosti, potem ko ni bil aktiven določeno časovno obdobje. Za spremembo časa prehoda zaslona v način pripravljenosti pojdite v meni Nastavitve > Prikaz > Pripravljenost in izberite trajanje.

Odklepanje zaslona

Za ponoven vklop zaslona pritisnite gumb za **vklop / izklop** in povlecite prst v katerokoli smer.

PRILAGAJANJE ZASLONA

1. Pritisnite na prazno območje zaslona in zadržite prst za dostop do začetnega zaslona.
2. Izberite **OZADJA ZASLONA in PRIPOMOČKI** za prilagoditev zaslona.
3. Za odstranitev pripomočka zadržite prste na pripomočku, ki ga želite odstraniti. Na vrhu zaslona se prikaže "**Odstrani**". Zatem povlecite pripomoček v "Odstrani".

SPREMEMBA DATUMA IN ČASA

Pojdite v **Nastavitve > Datum in čas**.

- Omogočite **Samodejni časovni pas** za odobritev časovnega pasa omrežja.
- Omogočite Uporaba **24-urnega** formata za uporabo 24 urnega prikaza časa.

UPRAVLJANJE APARATOV IN PODATKOV

Prenos podatkov

 Med prenosom podatkov ne odklopite kabla USB iz naprave. To bi lahko povzročilo izgubo podatkov ali poškodbe aparata.

1. Aparat povežite z računalnikom s pomočjo kabla USB.
2. Odprite center za obvestila, nato pritisnite na Polnjenje aparata preko USB > Prenos datotek. Pritisnite na Prenos fotografij (PTP), če računalnik ne podpira oblike zapisa protokola MTP (Media Transfer Protocol).
3. Prenesite datoteke med svojim aparatom in računalnikom. Na zaslonu računalnika se prikaže sporočilo. Zatem sledite navodilom za prenos fotografij / videoposnetkov itd.

Ponastavitev podatkov

Izbrišite vse nastavitve in podatke v aparatu.

 Preden izvedete ponastavitev na tovarniške podatke, naredite varnostno kopijo vseh pomembnih podatkov, shranjenih v aparatu. Na zaslonu za aplikacije pritisnite na **Nastavitve > Varnostno kopiranje in ponastavitev > Obnovitev tovarniških nastavitev > PONAŠTAVITEV TELEFONA > POČISTI VSE**. Naprava se samodejno znova zažene.

UPORABA TELEFONA

Začetni zaslon

Začetni zaslon je izhodišče za dostop do vseh funkcij telefona. Prikazuje pripomočke, bližnjice do aplikacij in še veliko več.

 Začetni zaslon se lahko prikazuje različno glede na regijo ali operaterja.

Vrstica stanja

Prikazuje ikone stanja in obvestila.

Pripomočki



Pripomočki so majhne aplikacije, ki zaganjajo funkcije posebnih aplikacij za posredovanje informacij in priročen dostop na vašem začetnem zaslonu.

Ikone aplikacij

Pritisnite na ikono, na primer aplikacije ali mape, da jo odprete in uporabljate.

TELEFON

Opravljanje klicev

1. Pritisnite na  na začetnem zaslonu ali na zaslonu aplikacij.
2. Pritisnite na , da se odpre tipkovnica, in vnesite telefonsko številko.
3. Pritisnite na  za opravljanje klica.

Opravljanje klicev iz dnevnikov klicev ali seznama stikov

Za opravljanje klica pritisnite na  ali  in na stik ali telefonsko številko.

OPRAVLJANJE MEDNARODNEGA KLICA

1. Pritisnite na  za odpiranje tipkovnice.
2. Pritisnite na 0 in zadržite prst, dokler se ne prikaže znak +.
3. Vnesite kodo države, področno kodo in telefonsko številko.

Nato pritisnite na .

Sprejemanje klicev

Odgovarjanje na klic

Ko pride klic, pritisnite na  in povlecite prst navzgor, da odgovorite nanj.



Zavrnitev klica

Ko pride klic, pritisnite na , da ga zavrnete.



STIKI

Dodajanje stikov

Ročno ustvarjanje stika

1. Pritisnite na ikono stika na začetnem zaslonu ali na zaslonu aplikacij.
2. Pritisnite na  za vnos kontaktnih podatkov stika.
3. Pritisnite na  za shranjevanje.

Dodajanje preko tipkovnice

1. Pritisnite na  za odpiranje .
2. Vnesite številko in pritisnite na Ustvari nov stik.

Dodajanje iz prejetih klicev

1. Pritisnite na .
2. Pritisnite na  za prikaz prejetih klicev.
3. Dodajte prejete klice stiku.

Uvoz stikov

Stike iz storitev za shranjevanje lahko uvozite v svoj aparat.

1. Pritisnite na ikono stika na začetnem zaslonu ali na zaslonu aplikacij.
2. Pritisnite na **UVOZ STIKOV**.
3. Izberite možnost uvoza.

Iskanje stikov

Pritisnite na ikono stika na začetnem zaslonu ali na zaslonu aplikacij. Uporabite enega od naslednjih načinov iskanja:

- Pomikajte se navzgor ali navzdol po seznamu stikov.
- S prstom povlecite vzdolž kazala na desni strani seznama stikov za hitro pomikanje.
- Pritisnite na  na vrhu zaslona za iskanje stika.

SPOROČILA

Pošiljanje sporočil

1. Pritisnite na ikono sporočila na začetnem zaslonu ali na zaslonu aplikacij.
2. Sestavite sporočilo.
3. Dodajte prejemnike in vnesite sporočilo.
4. Pošljite sporočilo.

Prikaz sporočil

1. Pritisnite na ikono sporočila na začetnem zaslonu ali na zaslonu aplikacij.
2. Izberite stik s seznama sporočil.
3. Prikaz vašega pogovora.

Iskanje sporočil

1. Pritisnite na ikono sporočila na začetnem zaslonu ali na zaslonu aplikacij.
2. Pritisnite na  za vnos ključnih besed za iskanje sporočil.

KAMERA

Omogoča snemanje fotografij ali videoposnetkov.

Fotografiranje

1. Pritisnite na  na začetnem zaslonu ali na zaslonu aplikacij.
2. Na zaslonu uokvirite želeni predmet.
3. Posnemite fotografijo. Vaša fotografija bo samodejno shranjena v **Galeriji**.

ZAGON KAMERE NA ZAKLENJENEM ZASLONU

Za hitro snemanje fotografij zaženite kamero na zaklenjenem zaslonu.

Povlecite  proti zunanosti velikega kroga na zaklenjenem zaslonu.



GALERIJA

Ogled slik ali videoposnetkov

1. Pritisnite na ikono galerije na zaslonu aplikacij.

2. Izberite sliko ali videoposnetek.

Ogled slik ali videoposnetkov

- Za brisanje slike ali videoposnetka izberite sliko ali videoposnetek in pritisnite na  za brisanje.
- Za brisanje več slik in videoposnetkov pritisnite na  na glavnem zaslonu galerije za vstop v Izberi element. Nato izberite slike ali videoposnetke, ki jih želite izbrisati, in pritisnite na  za brisanje.

Skupna raba slik ali videoposnetkov

Izberite sliko ali videoposnetek in pritisnite na  na dnu zaslona. Izberite način skupne rabe.

RAČUNALO

S pomočjo aplikacije Računalo lahko izvajate enostavne ali kompleksne izračune.

1. Pritisnite na  na zaslonu aplikacij.
2. Spremenite usmerjenost zaslona za prehod s standardnega v znanstveno računalno.

GLASBA

Dodajanje pesmi v telefon



- S pomočjo kabla USB kopirajte pesmi s svojega računalnika.
- Prenesite pesmi z interneta.
- Kopirajte pesmi preko povezave Bluetooth.

Poslušanje glasbe

1. Pritisnite ikono za glasbo.
2. Izberite pesem za predvajanje.
3. Med predvajanjem pesmi pritisnite na gumb Domov za izhod iz zaslona predvajanja glasbe brez zaustavitve pesmi. Za vrnitev v zaslon predvajanja glasbe odprite center za obvestila in pritisnite na naslov pesmi.

BRSKALNIK

Povežite se s spletno stranjo za iskanje informacij in dodajte svoje priljubljene spletne strani, da omogočite hiter dostop do njih.

1. Pritisnite na .
2. Vnesite naslov v iskalno vrstico in pritisnite na . Dostopate lahko do spletnih strani; priljubljene, prehod med več okni, in druge funkcije so tudi podprte.



E-POŠTA

Nastavitve e-poštnih računov

Ko prvič odprete funkcijo e-pošte, nastavite e-poštni račun.

1. Pritisnite na  na zaslonu aplikacij.
2. Vnesite e-poštni naslov in pritisnite na **NAPREJ**. Vnesite geslo in pritisnite na **NAPREJ**. Za ročno registriranje e-poštnega računa podjetja pritisnite na **ROČNA NASTAVITEV**.
3. Za nastavitve sledite navodilom na zaslonu.

POŠILJANJE E-SPOROČIL

1. Pritisnite na  za sestavljanje e-sporočila.
2. Dodajte prejemnike in vnesite besedilo e-sporočila.
3. Pritisnite na  za pošiljanje e-sporočila.

POSODOBITVE SISTEMA

Posodobitve predstavljajo izboljšave prvotno vgrajene različice programske opreme v telefonu.

Namen teh posodobitev je posredovanje popravkov možnih napak.

VARNOSTNI UKREPI

Splošne varnostne informacije

Neupoštevanje varnostnih napotkov lahko povzroči požar, električni udar, telesne poškodbe, ali poškodbe vašega telefona ali drugega premoženja. Pred uporabo telefona preberite vse spodnje varnostne napotke.

- Ne vključite telefona, če je njegova uporaba prepovedana, če lahko povzroči motnje ali če predstavlja nevarnost.
- Izogibajte se izpostavljenosti magnetnim poljem.
- Izklopite telefon v letalih in na letališčih, če to zahtevajo od vas.
- Izklopite telefon v bližini visoko preciznih elektronskih aparatov. Telefon bi lahko motil delovanje tovrstnih aparatov.
- Telefona in njegove dodatne opreme ne dajte v vsebnike z močnim magnetnim poljem.
- Magnetnih pomnilniških medijev ne puščajte v bližini svojega telefona. Sevanja, ki jih oddaja telefon, bi lahko izbrisala podatke, shranjene vanje.
- Telefon zavarujte pred neposredno sončno svetlobo. Telefona ne izpostavljajte previsokim temperaturam in ga ne uporabljajte v prisotnosti vnetljivih plinov (na primer bencinska črpalka).
- Med opravljanjem klicev držite telefon vsaj 15 mm od telesa.
- Majhni delci lahko povzročijo zadušitev.
- Telefon lahko oddaja glasen zvok.
- Preprečite udarce in poškodbe telefona.
- Nekateri deli telefona so iz stekla. Steklo se lahko zlomi, če telefon pade na trdo površino ali utрпи močen udarec. Če se steklo zlomi, se ne dotikajte steklenih delov telefona in ne poskušajte odstraniti razbitega stekla s telefona. Ne uporabljajte telefona, dokler steklenega dela ne zamenjajo v pooblaščenem servisu.
- Ne poskušajte razstaviti telefona ali njegove dodatne opreme. Vzdrževanje ali popravilo telefona lahko izvajajo samo ustrezno usposobljene osebe.
- Električna vtičnica mora biti nameščena v bližini telefona in mora biti lahko dostopna.
- Upoštevajte vse zakone ali predpise v zvezi z uporabo telefona. Pri uporabi telefona upoštevajte zasebnost in pravice drugih.
- Natančno sledite navodilom v tem priročniku v zvezi z uporabo kabla USB. V nasprotnem primeru se lahko poškodujeta vaš telefon ali osebni računalnik.
- Telefon čistite z mehko in suho krpo. Ne uporabljajte vode, alkohola, mila ali kemikalij.
- Naredite varnostno kopijo pomembnih podatkov. Popravilo ali drugi dejavniki lahko povzročijo izgubo podatkov.
- Ne izključite telefona med prenosom datotek ali formatiranjem pomnilnika. To lahko povzroči napake v programu ali poškodovanje datotek.

- Telefon in polnilnik hranite izven dosega otrok. Ne pustite, da otroci uporabljajo telefon ali polnilnik brez nadzora.
- Majhne dodatke za telefon hranite izven dosega otrok, da se izognete nevarnosti zadužitve.
- Ne dovolite otrokom in živalim, da bi žvečili ali lizali aparat.
- Ne spreminjajte in prenavljajte svojega telefona.
- Telefona ne izpostavljajte ognju, eksploziji ali drugim virom nevarnosti.
- Izklopite telefon v bližini eksplozivnih snovi ali tekočin.
- Telefon lahko povežete samo z vmesnikom USB različice 2.0.
- Idealne temperature delovanja so med 0 °C in 40 °C. Idealne temperature shranjevanja so med -20 °C in 50 °C.
- Prenehajte uporabljati aparat, če je eden od njegovih delov počen, zlomljen ali če je pregret.
- Aparata ne naslanjajte na oči, ušesa ali kateri koli del telesa in ga ne vtikajte v usta.
- Ne uporabljajte bliskavice v bližini oči ljudi ali živali.
- Uporabljajte samo originalne dodatke za telefon in ne uporabljajte baterije z drugim telefonom.

INFORMACIJE V ZVEZI Z VODOTESNOSTJO

- Kupili ste mobilni telefon, ki izpolnjuje mednarodni standard IP68. Da bi zagotovili optimalno delovanje in vodotesnost, preverite, ali so dobro zaprti vsi pokrovčki za prekrivanje odprtín.
- Ne odpirajte ovitka na zadnji strani aparata, če se le-ta nahaja v vodi ali v zelo vlažnem okolju.
- Gumijasto tesnilo, pritrjeno na pokrovček, je ključna komponenta aparata. Pazite, da ne poškodujete gumijastega tesnila, ko odprete, ali zaprete pokrovček. Da preprečite poškodbo aparata, se prepričajte, da na tesnilu ni nobene nečistoče, kot sta pesek ali prah.
- V primeru padca ali udarca se lahko zrahljajo pokrovčki, ki prekrivajo odprtine.
- Poskrbite za to, da so vsi pokrovčki pravilno poravnani in dobro zaprti.
- Če je bil aparat potopljen v vodo, ali če sta se zmočila mikrofona ali zvočnik, morda zvok ne bo jasen med klicem. Poskrbite za to, da sta mikrofona in zvočnik čista in suha, tako da ju obrišete s suho krpo.
- Če je aparat moker, ga temeljito posušite s čisto, mehko krpo.

- Zaradi vodoodpornosti aparata lahko pride do rahlih vibracij v določenih pogojih. V primeru, da je glasnost nastavljena na visoko raven, so vibracije popolnoma normalne in ne vplivajo na pravilno delovanje aparata.
- Ne razstavlajte membrane za zatesnitev mikrofona ali zvočnikov in ne uporabljajte naprave, ki bi jo lahko poškodovala.
- Nihanje temperature lahko povzroči povečanje ali znižanje tlaka, kar lahko vpliva na kakovost zvoka. Po potrebi odprite poklopce za izpust zraka

MEDICINSKI PRIPOMOČKI

- Izklopite telefon v bolnišnicah in drugih zdravstvenih ustanovah, ki to zahtevajo.
- Vaš telefon vsebuje radijske module, ki oddajajo elektromagnetna polja. Elektromagnetna polja lahko motijo delovanje srčnih spodbujevalnikov in drugih medicinskih pripomočkov.
- Če imate srčni spodbujevalnik, ohranite razdaljo vsaj 20 cm med srčnim spodbujevalnikom in telefonom.
- Aparat držite na nasprotni strani od vsadka.
- Če menite, da vaš telefon moti delovanje srčnega spodbujevalnika ali drugih medicinskih pripomočkov, ga nehajte uporabljati in se posvetujte z zdravnikom glede specifičnih lastnosti svojega medicinskega pripomočka.
- Pri izvajanju ponavljajočih se dejavnosti, kot so vnos besedila ali igrice na telefonu, lahko pride občasno do občutka neugodja v dlaneh, rokah, zapestjih, ramenih, vratu ali drugih delih telesa. Če imate občutek neugodja, izključite telefon in se posvetujte z zdravnikom.

VARNOST V CESTNEM PROMETU

- Upoštevajte vse ukrepe in varnostne standarde v zvezi z uporabo aparata med vožnjo.
- Upoštevajte vse lokalne zakone. Ko ste za volanom in vozite, imejte vedno proste roke. Za volanom mora biti varnost vaša prva skrb.
- Ustavite se ob strani ceste in parkirajte, preden sprejmete, ali opravite klic, če to zahtevajo prometne razmere.
- Radijske frekvence lahko motijo delovanje nekaterih elektronskih sistemov v vašem vozilu, kot sta avtoradio in varnostna oprema.
- Če je vaše vozilo opremljeno z zračno blazino, ne ovirajte dostopa do nje tako, da pred njo namestite brezžično ali fiksno napravo. V nasprotnem primeru lahko preprečite delovanje zračne blazine in povzročite težke telesne poškodbe.
- Če poslušate glasbo, nastavite glasnost na razumno raven, da se boste zavedali vsega, kar se dogaja okoli vas. To je še posebej pomembno, če ste v bližini ceste.

- Uporaba telefona v nekaterih okoliščinah vas lahko moti in povzroča nevarnost. Upoštevajte pravila, ki prepovedujejo, ali omejujejo uporabo telefona ali slušalk (na primer, izogibajte se pošiljanju besedilnih sporočil, ko ste za volanom avtomobila, ali uporabi slušalk, ko kolesarite).

NAPAJANJE IN POLNJENJE

- Ne vrzite je v ogenj
- Ne povzročajte kratkega stika
- Ne izpostavljajte je temperaturam nad 60 °C / 140 °F
- Baterijo reciklirajte skladu z veljavnimi standardi.
- Telefon polnite s pomočjo priloženega kabla USB in električnega adapterja. Uporaba nezdržljivega adapterja ali kabla lahko trajno poškoduje vaš telefon.
- Električni adapter mora biti nameščen v bližini telefona in mora biti lahko dostopen.
- Uporaba poškodovanih kablov ali polnilnikov, ali polnjenje v vlažnem okolju lahko povzroči električni udar.
- Električni adapter je namenjen samo uporabi v zaprtih prostorih.
- Električna vtičnica mora biti lahko dostopna. Vtičnica ne sme biti blokirana med uporabo.
- Za popoln odklop telefona iz električnega omrežja iztaknite napajalni kabel AC/DC iz stenske vtičnice.
- Električni adapterji se lahko segrejejo med običajno uporabo in daljši stik lahko povzroči poškodbe.
- Vedno zagotovite zadostno prezračevanje okoli električnih adapterjev med njihovo uporabo.
- Ne ovirajte prezračevanja s prekrivanjem prezračevalnih odprtih s predmeti (na primer: časopisi, prti, zavese itd.), da preprečite pregrevanje in okvare. Okoli telefona pustite vsaj 10 cm prostora.
- Telefon se lahko uporablja v zmernih podnebnih območjih.
- USB vrat ne priključite ali izključite z mokrimi rokami, saj to lahko povzroči nevarnost električnega udara.
- Telefon je opremljen z notranjo baterijo za ponovno polnjenje, zato ga ne izpostavljajte čezmerni toploti (sonce, ogenj itd.).
- Priključka ne uporabljajte za izvajanje več dejanj in pazite, da se sponke baterije ne dotikajo nobenega prevodnega elementa, kot so kovine ali tekočine.

ZAŠČITA SLUHA



Telefon izpolnjuje trenutno veljavne predpise o omejitvi največje izhodne glasnosti. Dolgotrajno poslušanje zelo glasnega zvoka prek slušalk lahko povzroči okvaro sluha!

- Če imate občutek zvonjenja v ušesih, prenehajte uporabljati izdelek ali zmanjšajte glasnost.
- Aparata ne nastavljajte na preveliko glasnost, saj zdravstveno osebje priporoča, da se ne izpostavljate predolgo zelo glasnim zvokom.
- Slušalke uporabljajte pametno, ker lahko pretiran zvočni tlak, ki prihaja iz njih ali iz naglavnih slušalk, povzroči izgubo sluha.
- Za preprečevanje okvare sluha se je treba izogibati preveliki glasnosti v daljših obdobjih.
- Uporabljajte samo slušalke, ki so priložene telefonu.

VARSTVO OKOLJA

- Pri odlaganju embalaže, baterije in rabljenega telefona upoštevajte lokalne predpise, ki se nanašajo na odstranjevanje odpadkov. Odnosite jih na zbirno mesto, da bodo ustrezno reciklirani. Telefonov ali rabljenih baterij ne odvrzite v navaden smetnjak.
- Rabljene litijeve baterije in tiste, ki jih ne želite shraniti, odložite na mestu, predvidenem v ta namen. Ne vrzite jih v smetnjak.



Telefonov ali rabljenih baterij ne odvrzite v navaden smetnjak

Baterija predstavlja nevarnost eksplozije, če jo nadomestite z neprimernim modelom. Rabljene baterije zavržite skladno z navodili.

ČIŠČENJE IN VZDRŽEVANJE

- Pred kakršnim koli postopkom čiščenja ali vzdrževanja izklopite telefon. Polnilnik mora biti izklopljen iz vtičnice. Da bi preprečili vsako možnost električnega udara ali kratkega stika baterije ali polnilnika, morate prekiniti povezavo med telefonom in polnilnikom.
- Telefona ali polnilnika ne čistite z uporabo kemičnih snovi (alkohol, benzen), kemikalij ali grobih čistil, da preprečite poškodbe delov in nastanek okvar. Za čiščenje lahko uporabljate rahlo navlaženo, mehko antistatično krpo.
- Ne drgnite in ne spreminjajte etuija telefona, ker snovi v barvilu lahko povzročijo alergijsko reakcijo. Če se pojavi takšna reakcija, takoj prenehajte uporabljati telefon in obiščite zdravnika.
- Z vtičnice odstranite prah in pazite, da je vedno suha, da preprečite tveganje požara.
- Če telefon ali njegovi dodatki ne delujejo pravilno, se obrnite na lokalnega dobavitelja.
- Ne razstavljajte sami telefona ali njegovih dodatkov.

KLIC V SILI

Če je v primeru izrednih razmer telefon vklopljen in ste v območju pokritosti z omrežjem, ga lahko uporabite za oddajanje klica v sili. Vendar pa številke za klic v sili morda niso dostopne v vseh omrežjih. Za klicanje v sili se nikoli ne zanašajte samo na svoj telefon.

PRIPOROČILA ZA ZMANJŠANJE IZPOSTAVLJENOSTI UPORABNIKA SEVANJEM

- Za zmanjšanje prejete količine sevanja uporabljajte mobilni telefon na mestih, ki jih pokriva omrežje (zlasti na podzemnih parkiriščih in med potovanjem z vlakom ali avtomobilom).
- Telefon uporabljajte pri dobrih pogojih sprejema (npr. : največje število črtic signala omrežja).
- Uporabljajte komplet za prostoročno telefoniranje.
- Med klicanjem umaknite telefon iz bližine nosečnic in spodnjega abdomna mladostnikov.

DODATNE INFORMACIJE

SKLADNOST



- CROSSCALL izjavlja, da izdelek ustreza osnovnim zahtevam in drugim ustreznim določilom Direktive 2014/53/EU. Zadnjo veljavno različico izjave o skladnosti si lahko ogledate na spletišču http://crosscall.com/wp-content/uploads/2017/10_CE-INTERNATIONAL-DECLARATION-OF-CONFORMITY_CORE-X3.pdf
- Omejitve glede pasu 2,4 GHz: Norveška: ta pododstavek se ne nanaša na geografsko območje v polmeru 20 km od središča mesta Ny-Ålesund. Omejitve glede pasu 5 GHz: v skladu s členom 10, odstavkom 10 Direktive 2014/53/EU oznaka na embalaži pomeni, da za to radijsko opremo veljajo nekatere omejitve, ko se daje na trg v Belgiji (BE), Bolgariji (BG), Češki (CZ), Danski (DK), Nemčiji (DE), Estoniji (EE), Irski (IE), Grčiji (EL), Španiji (ES), Franciji (FR), Hrvaški (LT), Luksemburgu (LU), Madžarski (HU), Malti (MT), Nizozemski (NL), Avstriji (AT), Poljski (PL), Portugalski (PT), Romuniji (RO), Sloveniji (SL), Slovaški (SK), Finski (FI), Švedski (SE), Združenem kraljestvu (UK), Turčiji (TR), Švici (CH), Islandiji (IS) in Lihtenštajnu (LI).

FREKVENČNI PASOVI IN MOČ

- Frekvenčni pas, ki ga uporablja radijska oprema: nekateri pasovi morda niso na voljo v vseh državah ali regijah. Za več informacij se obrnite na lokalnega operaterja.
- Najvišji radiofrekvenčni signali, oddani v frekvenčnem pasu, kjer deluje radijska oprema: Največja moč za vse pasove je manjša od najvišje mejne vrednosti, določene v ustreznem harmoniziranem standardu. Nazivne omejitve frekvenčnih pasov in moči prenosa (sevane in/ali prevodne), ki se uporabljajo za to radijsko opremo, so naslednje:

| PASOVI | FREKVENCA | MAKS. MOČ |
|---------------|---------------------|------------------|
| GSM850 | 824 MHz-894 MHz | 33±2 dBm |
| GSM900 | 880 MHz-960 MHz | 33±2 dBm |
| GSM1800 | 1710 MHz-1880 MHz | 30±2 dBm |
| GSM1900 | 1850 MHz-1990 MHz | 30±2 dBm |
| WCDMA B1 | 1920 MHz-2170 MHz | 23±2 dBm |
| WCDMA B2 | 1850 MHz-1990 MHz | 23±2 dBm |
| WCDMA B8 | 880 MHz-960 MHz | 23±2 dBm |
| LTE B1 | 1920 MHz-2170 MHz | 23±2 dBm |
| LTE B2 | 1850 MHz-1990 MHz | 23±2 dBm |
| LTE B3 | 1710 MHz-1880 MHz | 23±2 dBm |
| LTE B7 | 2500 MHz-2690 MHz | 23±2 dBm |
| LTE B8 | 880 MHz-960 MHz | 23±2 dBm |
| LTE B20 | 791 MHz-862 MHz | 23±2 dBm |
| LTE B28 | 703 MHz-803 MHz | 23±2 dBm |
| WI-FI | 2400 MHz-2483,5 MHz | <20 dBm |
| | 5170 MHz-5835 MHz | <20 dBm |
| Bluetooth | 2400 MHz-2483,5 MHz | <10 dBm |
| NFC | 13,56 MHz | <42 dB μ A/m |

INFORMACIJE O DODATNI IN PROGRAMSKI OPREMI

Priporočamo, da uporabljate naslednjo dodatno opremo:

| PRIKLJUČEK | MODEL | TEHNIČNI PODATKI |
|-------------------|---------------------------------------------------------------------------|-------------------------|
| POLNILNIK | Model EU: CSCX3.BK.NN0EU A121A-050200U-EU3 Model UK: CSCX3.BK.NN0UK | 2A / 10 W |
| SLUŠALKE | ECCX3.BK.NN000 | IPX6 |
| KABEL USB, TIP C | CCCX3 BK.NN000 | 2.0 |

Različica programske opreme izdelka je L1501.X.XX.XX.XXXX (ali X=0 do 9, A do Z, ki vsebuje posodobljene informacije o uporabniških izkušnjah, varnostne popravke, itd.). Posodobitve programa objavi izdelovalec, da popravi programske napake ali izboljša funkcije izdelka, ki je že v uporabi. Vse različice programske opreme, ki jih objavlja proizvajalec, so preizkušene in upoštevajo vsa ustrezna pravila.

Parametri radijske frekvence (na primer frekvenčni pas in izhodna moč) niso dostopni uporabniku in jih ne more spreminjati. Najnovejše informacije o dodatni opremi in programu so na voljo v izjavi o skladnosti, ki si jo lahko preberete na spletišču:

STOPNJA SPECIFIČNE ABSORPCIJE (SAR)

- Aparat ustreza smernicam o izpostavljenosti radijskim frekvencam, kadar se uporablja v bližini glave ali na razdalji najmanj 5 mm od telesa. Po priporočilih ICNIRP je mejna vrednost SAR v povprečju 2,0 w/kg, porazdeljena po 10 gramih tkiva, ki absorbira največ frekvenc.

Največje vrednosti za ta model:

- 1,528 w/kg za glavo
- 1,363 w/kg za telo

CORE-X3, zasnovan v Franciji in sestavljen na Kitajskem

Oblikoval, izdelal in uvozil: CROSSCALL - 245 rue PAUL LANGEVIN 13290 AIX EN Pce - Francija

Popolna različica uporabniškega priročnika je objavljena na spletišču www.crosscall.com.

AVTORSKE PRAVICE

Naprava je predvidena samo za zasebno uporabo. Kopiranje CD-jev ali prenos glasbe, videoposnetkov ali fotografij za nadaljnjo prodajo ali za druge komercialne namene lahko pomeni kršitev zakona o avtorskih pravicah. Morda bo potrebno dovoljenje za kopiranje ali shranjevanje delnega ali celotnega dokumenta, dela in/ali predstavitve, za katere velja zakon o avtorskih pravicah. Dobro se seznanite z vsemi zakoni glede shranjevanja in uporabe takih vsebin v vaši državi in zakonodaji.

PRILOGE

Pomembne informacije

Da bi vam omogočil optimalno izkušnjo, se telefon redno povezuje s strežnikom za internet in sporočila. To povzroči samodejno in neizogibno izmenjavo podatkov, za katero se lahko obračunavajo dodatni stroški k obstoječemu paketu, ali se odbijejo od vaše predplačniške formule.

Da bi se izognili težavam z zaračunavanjem storitev, ki uporabljajo internet, vam toplo priporočamo, da se odločite za primerno ponudbo, ki vključuje neomejen dostop do interneta in e-pošte. Prav tako se izogibajte spremembam privzetih nastavitvev. Če želite, se lahko povežete z Wi-Fi omrežjem, da izboljšate hitrost in učinkovitost. Še posebej priporočamo uporabo Wi-Fi omrežja za pretakanje ali prenos iger, video posnetkov ali dolgih filmov.

SPLOŠNI GARANCIJSKI POGOJI

Za vaš telefon, njegovo baterijo in dodatno opremo v škatli velja garancija v primeru napak ali nepravilnega delovanja, ki bi se lahko pojavilo zaradi njihove zasnove ali izdelave, ali zaradi okvare opreme pri normalnih pogojih uporabe, in sicer za garancijsko obdobje štiriindvajsetih (24) mesecev od datuma nakupa telefona, navedenega na originalnem računu. Garancija samodejno preneha veljati ob koncu štiriindvajsetih (24) mesecev.

Garancija ne pokriva:

- napak, prijavljenih po izteku obdobja veljavnosti te garancije,
- poškodb zaradi nesreče, slabega vremena, strele, požara, kemikalij, prenapetosti, nepravilne uporabe ali nepravilnega vzdrževanja terminala ali dodatne opreme (zlom zaslona, umazanost, sprememba notranjih komponent terminala, ki jo povzroča nenormalna ali dolgotrajna izpostavljenost tekočemu elementu), in neupoštevanja napotkov v navodilih za uporabo,
- poškodb zaradi normalne obrabe kakršne koli vrste, ki nastane po prodaji (vključno s praskami, luščenjem in splošnimi poškodbami na zunanjih delih aparata, ki ne vplivajo na njegovo normalno delovanje);
- mobilnika, pri katerem bi stranka ali tretja oseba spremenila programsko opremo, ki jo je prvotno vgradil proizvajalec,
- sprememb ali popravil s strani oseb, ki jih niso pooblastili družba CROSSCALL, njene hčerinske družbe ali vaš trgovec,
- oksidacije, nastale zaradi neustrezne vstavitve s strani kupca pokrovčkov USB ali avdio vrat, ki so nujno potrebni za zagotavljanje vodotesnosti izdelka.

Preden se obrnete na našo Službo za poprodajne storitve, priporočamo, da sledite spodnjim navodilom:

- Popolnoma napolnite baterijo,
- Nadgradite programsko opremo ali obnovite tovarniške nastavitve, če želite formatirati telefon (za obnovitev privzetih nastavitvev pritisnite in držite tipki za vklop-izklop in povečanje glasnosti).

POZOR: Trajno boste izgubili VSE uporabniške podatke telefona (stike, fotografije, sporočila, datoteke in prenesene aplikacije). Toplo vam priporočamo, da pred formatiranjem telefona opravite popolno varnostno kopiranje podatkov na svojem telefonu.

V primeru da ugotovite neskladnost telefona, ki preprečuje njegovo normalno uporabo, ga zaupajte naši Službi za poprodajne storitve. Če so blagovne znamke ali serijske številke (IMEI) odstranjene ali spremenjene, ali če vaš nakupni račun manjka ali ni čitljiv, telefon ne bo popravljen ali zamenjan.

Če je potrjena napaka neskladnosti, vam bodo zamenjali ali popravili celoten ali del vašega telefona. Ta garancija pokriva tako sestavne dele kot stroške dela.

Priporočamo vam, da pred pošiljanjem telefona naši Službi za poprodajne storitve:

- Zabeležite in skrbno shranite svoj IMEI (*),
- Odstranite kartici SD in SIM,
- Shranite vse svoje osebne podatke. Naš servisni center bo morda moral formatirati vaš telefon.

(*) Koda IMEI je serijska številka, ki omogoča identifikacijo vašega aparata in spremljanje poprodajnih storitev. Obstaja več načinov za iskanje kode IMEI:

- Vtipkajte *#06# na tipkovnici svojega mobilnika,
- Preglejte embalažo svojega telefona,
- Na zadnji strani telefona je, glede na model, morda navedena koda IMEI na nalepki ali znotraj telefona, pod baterijo (če je odstranljiva).

Dokumenti in elementi, ki jih je treba priložiti pri pošiljanju telefona naši Službi za poprodajne storitve:

- Kopija računa, ki prikazuje datum nakupa, tip izdelka in ime trgovca,
- Številka IMEI telefona,
- Opis napake telefona.



CROSSCALLTM

OUTDOOR MOBILE TECHNOLOGY